

DK Betjeningsvejledning
GB User manual



Græs- og løvopsamler Lawn sweeper



Kasseindhold / Package contents

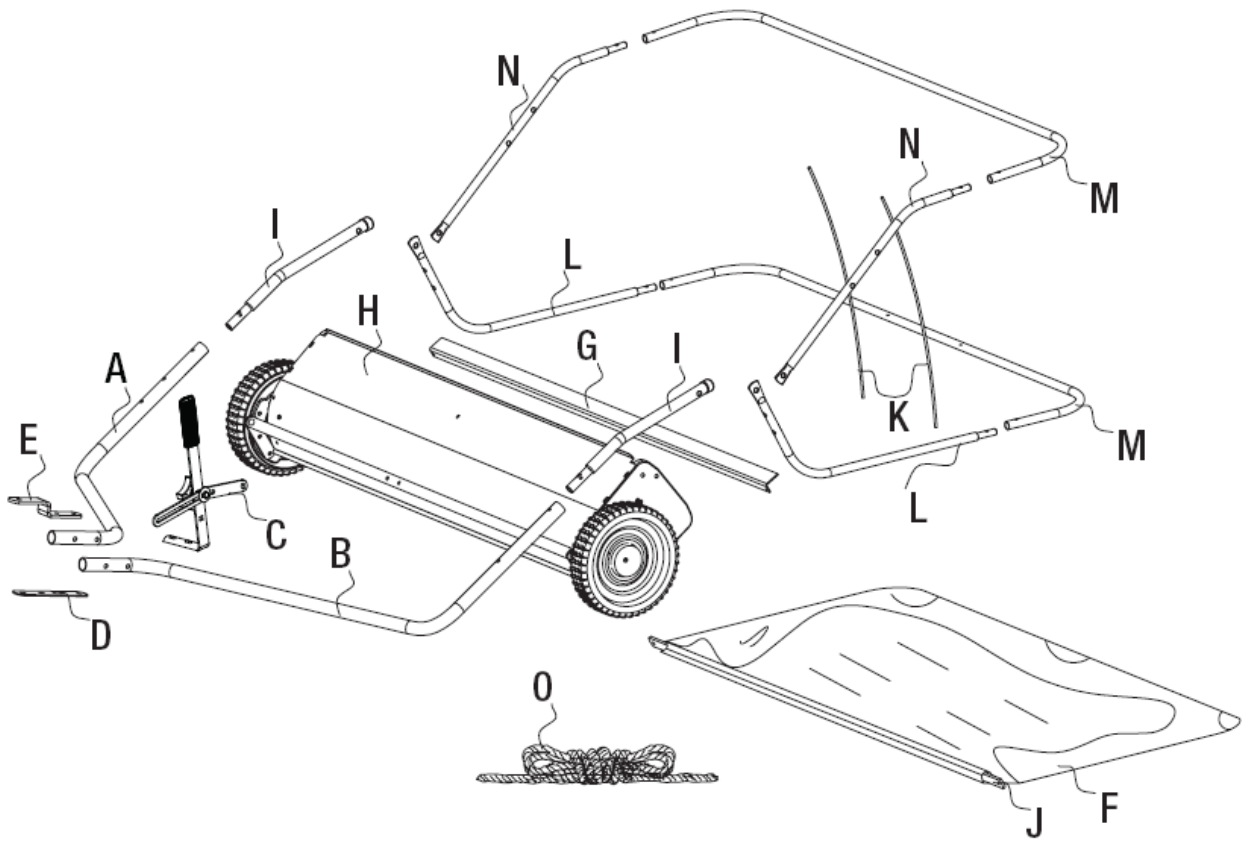

REF#	Description	Qty
A	Righthand hitch tube (RH)	1
B	Lefthand hitch tube (LH)	1
C	Handle assembly	1
D	Straight hitch bracket	1
E	Hitch bracket	1
F	Hopper bag	1
G	Connecting rod	1
H	Sweeper housing assembly	1
I	Bag arm tube	2
J	Bag frame strap	1
K	Hopper support rod	2
L	Lower hopper side tube	2
M	Rear hopper tube	2
N	Upper hopper side tube	2
O	Rope	1

Medfølgende dele / Hardware contents

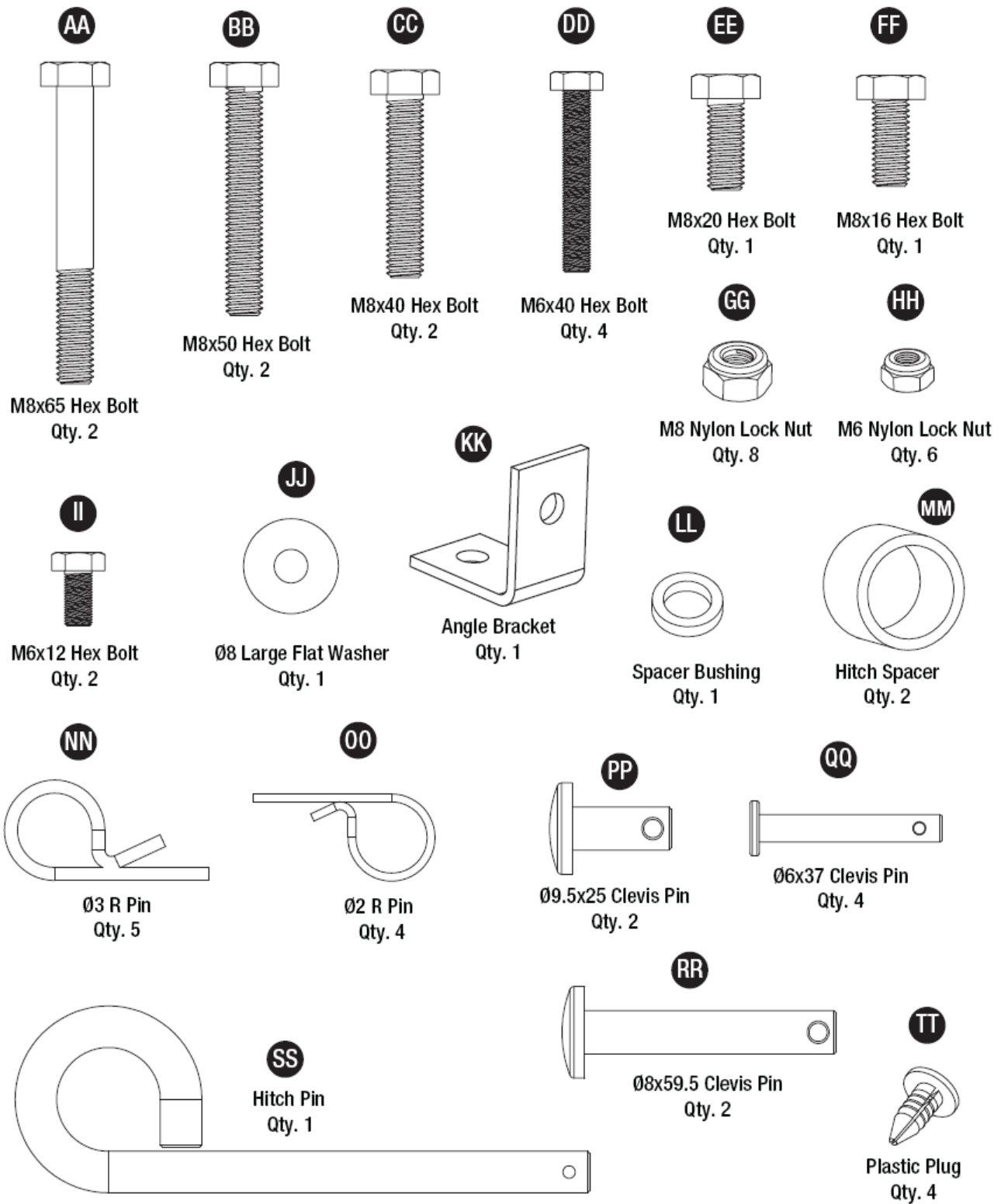

1. Sikkerhed

Sådan læses betjeningsvejledningen

Læs venligst denne betjeningsvejledning omhyggeligt, især sikkerhedsadvarsler markeret med symbolet:



Disse giver nærmere oplysninger eller yderligere oplysninger om, hvad der allerede er blevet sagt, med henblik på at forhindre beskadigelse udstyret. Men manglende overholdelse kan også resultere i risiko for alvorlig personskade eller død for sig selv eller andre.

Generelle sikkerhedsforskrifter

- ⚠ Læs denne betjeningsvejledning grundigt, så du forstår og kan følge alle sikkerhedsforskrifter og betjeningsfunktioner fuldstændigt, før du går i gang med at samle og bruge produktet.
- ⚠ Børn må ikke bruge produktet.
- ⚠ Hvis du føler dig syg, træt, eller har indtaget alkohol eller medicin, må du ikke arbejde med græsopsamleren.
- ⚠ Begynd aldrig at anvende græsopsamleren før arbejdsområdet er ryddet.
- ⚠ Alle reparationer, som ikke er beskrevet i denne betjeningsvejledning, må kun udføres af specialuddannet personale på et autoriseret serviceværksted.
- ⚠ Brug kun originale reservedele ved reparation.
- ⚠ Produktet må kun lånes ud til personer, som er fortrolig med betjening af græsopsamleren.
- ⚠ Betjeningsvejledningen skal under alle omstændigheder medfølge.
- ⚠ Start altid i lavt gear og øg farten, hvis forholdene tillader det.
- ⚠ Vær opmærksom på, at det trækkende køretøjs bremseevne og stabilitet påvirkes, når produktet monteres.
- ⚠ Produktet må ikke bruges på bakker, eller skråninger grundet manglende bremseevne
- ⚠ Træk ikke produktet på offentlig vej.
- ⚠ Må kun anvendes efterspændt en maskine originalt konstrueret til at trække tilbehør.
- ⚠ Max. last er 50 kg.
- ⚠ Kør ikke med en højere hastighed end 8 km/t.
- ⚠ Hold altid hænder og fødder væk fra bevægelige dele, imens produktet bruges.

Forberedelse

Before beginning assembly of product, make sure all parts are present. Compare parts with package contents list and hardware contents list. If any part is missing or damaged, do not attempt to assemble the product.

Tools Required for Assembly (not included): 10 mm, 13 mm and 14 mm Wrenches

Før du begynder at samle produktet, skal du sikre dig, at alle dele er til stede. Sammenlign dele med pakkens indhold og liste og medfølgende dele. Hvis en del mangler eller er beskadiget, må du ikke forsøge at samle produktet.



Nødvendigt værktøj til montering (medfølger ikke): 10 mm, 13 mm og 14 mm skrueøgler.

Opsamling

1. Monter vinkelbeslag

- Fjern de fire træskinner fra børsten. Disse kan løsnes i hånden eller med en 10 mm nøgle.
- Fastgør vinkelbeslaget (KK) til fejmaskinens hus (H) ved at bruge M8x16 Hex bolten (FF) og M8 nylon låsemøtrikken (GG). Spænd forsvarligt med en 13 mm og 14 mm nøgle.

Dele der skal bruges:

KK	Angle Bracket		x 1
FF	M8x16 Hex Bolt		x 1
GG	M8 Nylon Lock Nut		x 1

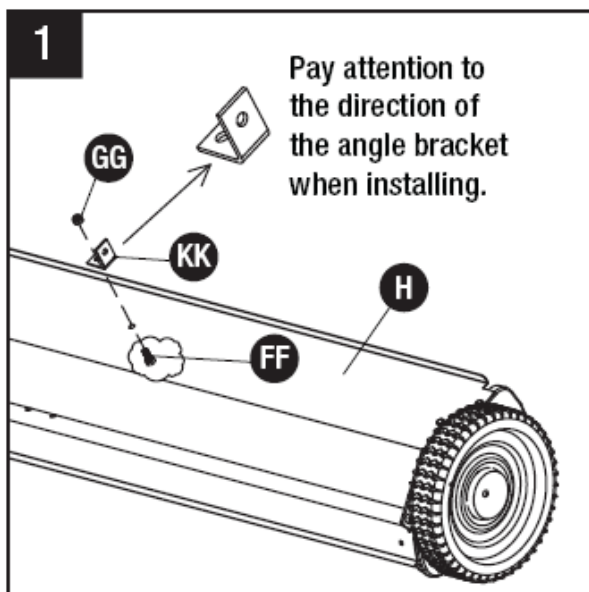

FORSIGTIG: Før du spænder, skal du sørge for, at vinkelbeslaget er rettet lige ind med fejmaskinens hus, som vist på billedet, med den hævede ende placeret på den modsatte side af hovedlogoet.

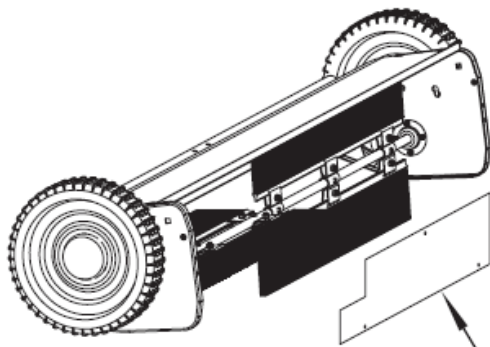

Four wood splints are used to protect the brushes during shipping.

2. Monter trækbeslag

- Fjern de to sorte trækrør (A) & (B) fra kassen.
- Anbring højre trækrør (A) på højre side af fejehuset (H) med den vinklede ende indad.
- Sæt en M6x40 Hex bolt (DD) gennem det midterste hul i højre trækrør (A) og det øverste hul i fejehuset (H).
- Fastgør bolten med en M6 nylon låsemøtrik (HH).
- Sæt endnu en M6x40 sekskantbolt (DD) i hullet under den bolt, du lige har fastgjort.
- Fastgør med endnu en M6 nylon låsemøtrik (HH).
- Gentag disse trin for venstre trækrør (B) på den anden side. Spænd forsvarligt med en 10 mm nøgle.

Dele der skal bruges:

DD	M6x40 Hex Bolt		x 4
HH	M6 Nylon Lock Nut		x 4

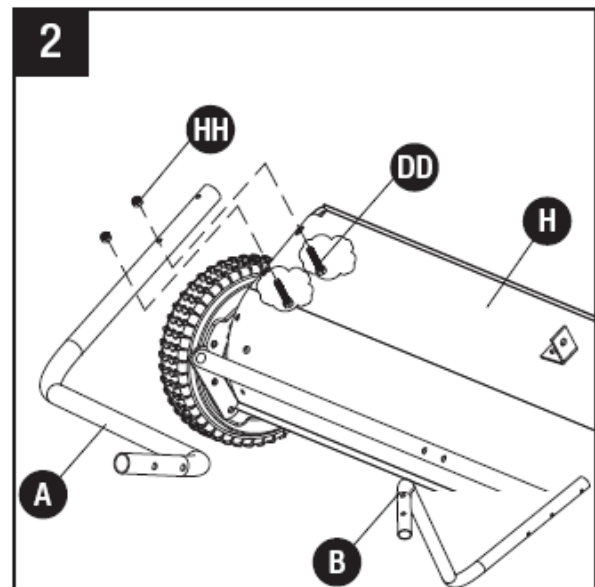

OPMÆRKSOM: Højre hånd (RH) og venstre hånd (LH) RE referer til førerens orientering, når køretøjet betjenes.

3. Sæt trækrørerne sammen



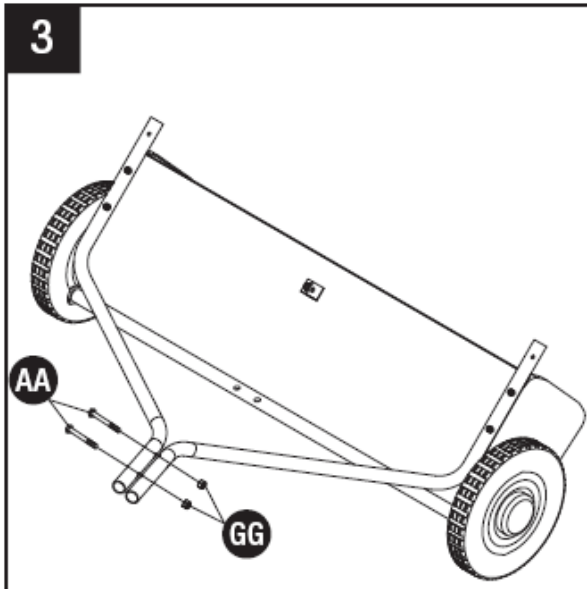

- Efter montering af trækrørerne. Spænd enderne sammen med to M8x65 Hex bolte (AA) og to M8 nylon låsemøtrikker (GG).
- Spænd løst til med en 13 mm og 14 mm nøgle.

Dele der skal bruges:

AA	M8x65 Hex Bolt		x 2
GG	M8 Nylon Lock Nut		x 2



Dele der skal bruges:

BB	M8x50 Hex Bolt		x 2
GG	M8 Nylon Lock Nut		x 2
MM	Hitch Spacer		x 2
NN	Ø3 R Pin		x 1
SS	Hitch Pin		x 1

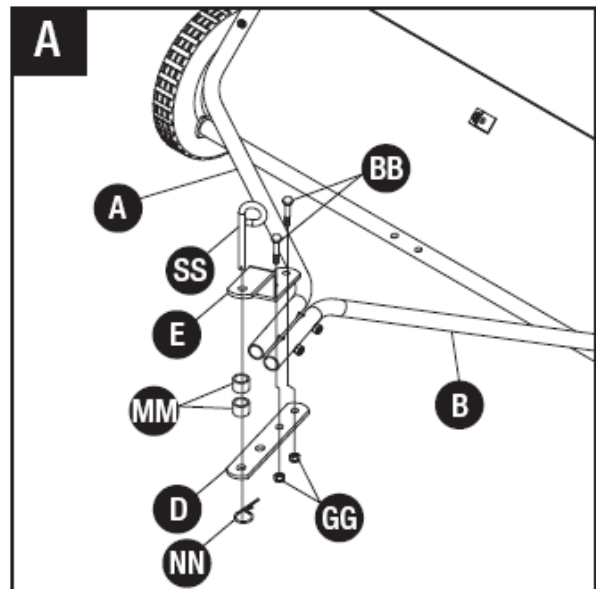

4. Monter koblingsenheden til trækrørerne



OPMÆRKSOM: Tjek først trækkrog højden på din havetraktor eller ATV før du udfører dette trin. Er højden mellem 8" til 10" følg billedet "A". Er højden 11" eller højere følg billedet "B".

- Skub træk bolt (SS) gennem det fjerneste hul i trækbeslaget (D)
- Før herefter træk bolt (SS) gennem de 2 afstandsbøsninger (MM)
- Skub siden af vinkelbelsaget hullet ned over samme træk bolt (SS).
- Fastgør disse dele på træk bolt (SS) med Ø3 R Pin (NN).
- Placer det samlede trækbeslag over enden af trækrørerne (A/B) i den retning, der er nødvendig for din trækhøjde.
- Før to M8x50 Hex bolte (BB) gennem de to huller i toppen af beslaget. Før boltene nærmest fejhuset gennem mellemrummet mellem de to bolte i trækrørerne.
- Fastgør disse bolte med to M8 Nylon Låsemøtrikker (GG) med en 13 mm og 14 mm nøgle.

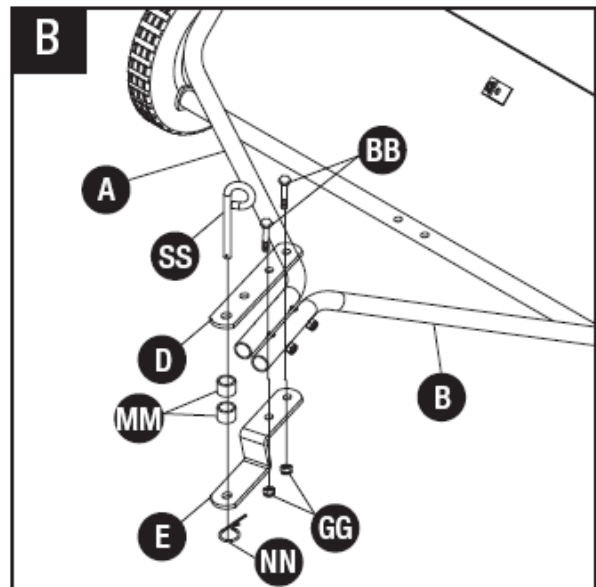

5. Spænd alle møtrikker og bolte

Efterspænd alle møtrikker og bolte fra trin 2 til trin 4.

6. Monter højdejusteringshåndtaget

- Placer højdejusteringshåndtaget (C) over de to huller på højdejusteringsstangen.
- Sørg for, at håndtaget er placeret på højre side af maskinen.
- Før to M8x40 hex bolte (CC) gennem bunden af højdejusteringsstangen og de to huller i bunden af håndtaget.
- Fastgør boltene med to M8 nylon Låsemøtrikker (GG) med en 13 mm og 14 mm nøgle.

Dele der skal bruges:

CC	M8x40 Hex Bolt		x 2
GG	M8 Nylon Lock Nut		x 2

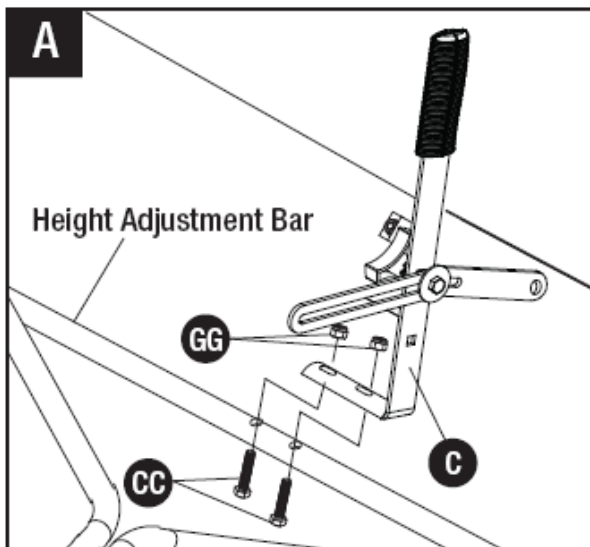

- Juster huller i enden af håndtagets glidearm på højre side af vinkelbeslaget (KK), der tidligere var fastgjort til huset.
- Placer en afstandsbøsning (LL) mellem vinkelbeslaget (KK) og enden af håndtagets glidearm.
- Skub en M8x20 Hex bolt (EE) gennem vinkelbeslaget (KK), afstandsbøsningen (LL) og håndtagets glidearm.
- Placer en spændeskive (JJ) over enden af denne bolt og fastgør med en M8 nylon låsemøtrik (GG) og en 13 mm og 14 mm nøgle.
- Sørg for, at alt er justeret korrekt, og test bevægelsen på højdejusteringshåndtaget.

Dele der skal bruges:

EE	M8x20 Hex Bolt		x 1
GG	M8 Nylon Lock Nut		x 1
JJ	Ø8 Large Flat Washer		x 1
LL	Spacer Bushing		x 1

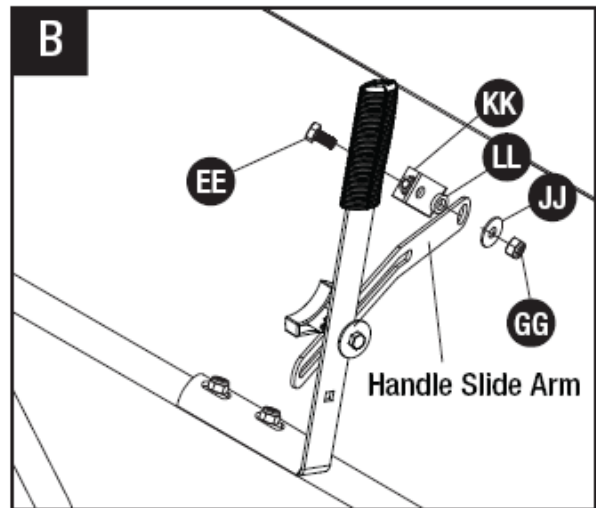

7. Monter plejlstangen på fejmaskinens hus

- Tag den retvinklede plejlstang (G) fra kassen.
- Den flade ende af plejlstangen presses op mod den flade ende af
- Placer den korrekt på bagsiden af enheden med en flad side indad og flad side opad, så kanten vender udaf, som vist på illustration.
- Skub en M6x12 Hex tbolt (II) gennem huller i plejlstangen og ind i det øverste hul på bagsiden af hovedhuset (H).
- Fastgør løst med en M6 nylon Låsemøtrik (HH) ved hjælp af to 10 mm nøgle
- Gentag på den anden side af enheden, og spænd møtrikkerne.

Dele der skal bruges:

II	M6x12 Hex Bolt		x 2
HH	M6 Nylon Lock Nut		x 2

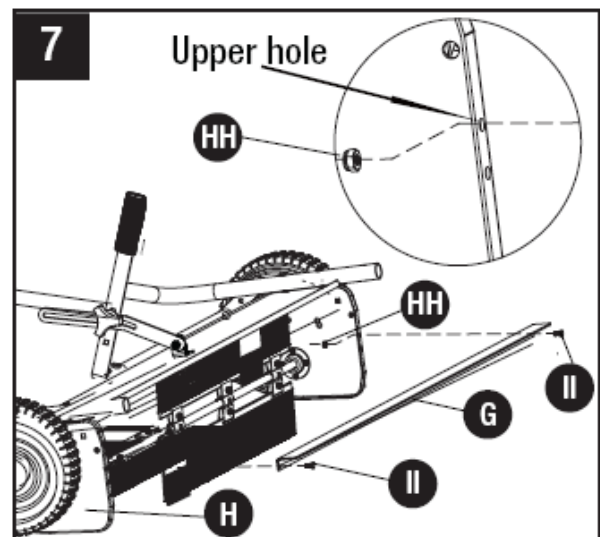

8. Samle opsamlerkassen

- Læg opsamlерposen ud på jorden med nylonstoffet opad og det kraftige nylongulv nedad.
- Tag et de bagerste opsamlerrør (M) fra kassen og placer det på netstoffet med hullerne i midten af stangen opad.

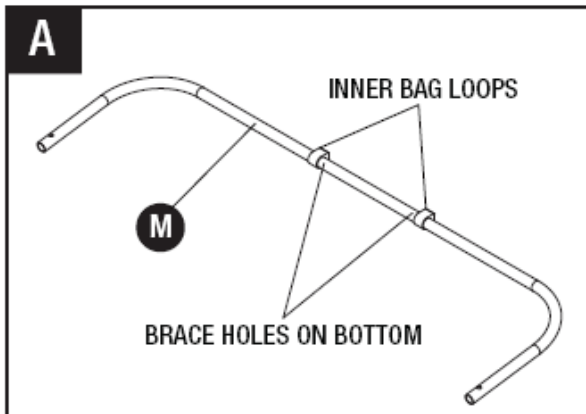

- Tag de 2 L-formede stænger (L) og klik dem sammen med det bagerste opsamlerrør (M).
- Sørg for at de L-formede stænger vender opad som vist på illustration.
- Juster hullerne på begge rør og fastgør ved at trykke en plastikprop (TT) ind i åbningerne på hver side.

Dele der skal bruges:



- Tag nu det andet bagerste opsamlerrør (M) fra kassen og de to støttetænger (K)
- Placer de to støttetænger (K) i de to huller i midten af det bagerste opsamlerrør (M), der allerede sidder i.
- Tag derefter det andet bagerste opsamlerrør (M), og placer det, så det passer til det nederste siderør.
- Sørg for, at hullerne i midten af stangen vender nedad.
- Skub stangen ind i den øverste del af opsamlерposen, og indsæt de to støttetænger (K) i hullerne i det øverste bagerste opsamlerrør (M).

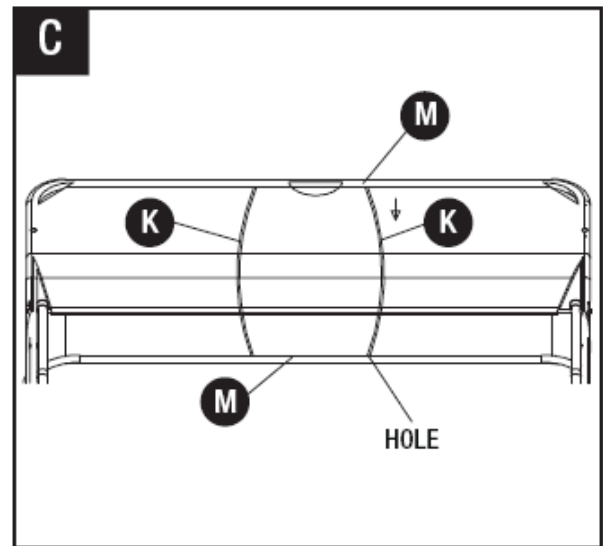

FORSIGTIG: Undgå overspænding (bøj) af støttetængerne under installationen. Overspænding får stængerne til at bøje og miste støttespænding.

- Tag de resterende opsamlер rør (N).
- Før dem gennem opsamlерposestoffet på hver side med den mindre ende at L-formen vendt mod posens bagseide.
- Klik rørene sammen med det øverste bagerste opsamlerrør (M).
- Sørg for, at den største halvdel af L-formen vender nedad som vist på illustration.
- Juster hullerne på begge rørsamlinger og fastgør ved at trykke en plastikprop (TT) ind i åbningerne på hver side.

Dele der skal bruges:



- Før de to ender af de L-formede (øverste og nederste) stænger sammen og indsæt Ø9,5x25-bolten (PP).
- Fastgør Ø9,5x25-bolten (PP) i den anden ende med en Ø3 R-stift (NN).
- Gentag på den side.

Dele der skal bruges:

NN	Ø3 R Pin		x 2
PP	Ø9.5x25 Clevis Pin		x 2

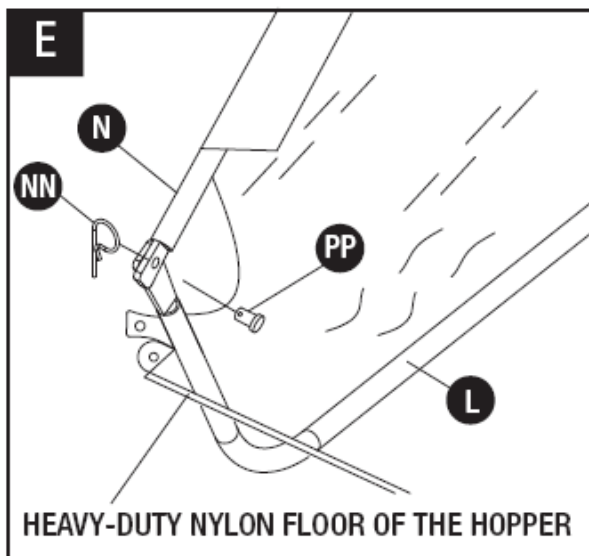

- Tag poserammen (J) fra kassen.
- Find det syede stofhul i bunden af opsamlerposen.
- Sæt poserammen (J) ind igennem hullet.
- Træk bunden af opsamlerposen op over siderørerne og indsæt Ø6x37-bolten (QQ).
- Fastgør Ø6x37-bolten (QQ) i den anden ende en Ø2 R pin (OO)
- Gentag på den anden side

Dele der skal bruges:

OO	Ø2 R Pin		x 2
QQ	Ø6x37 Clevis Pin		x 2

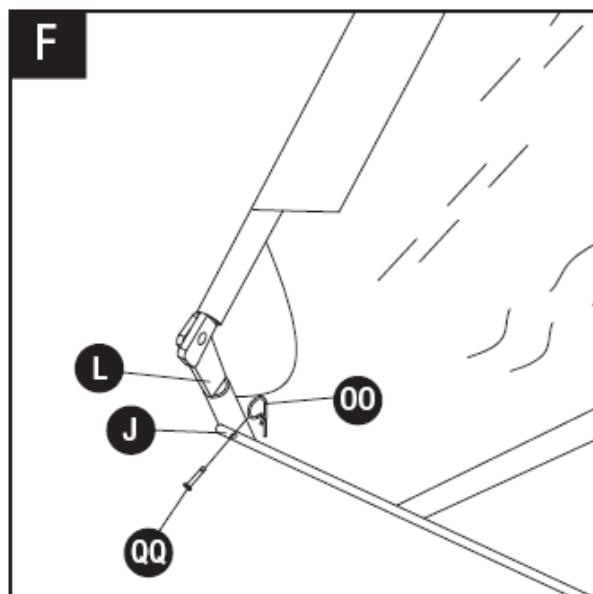

- Find tryknapperne på nylonstoffet. Klik dem ind i nitterne på opsamlers kraftige nylongulv.

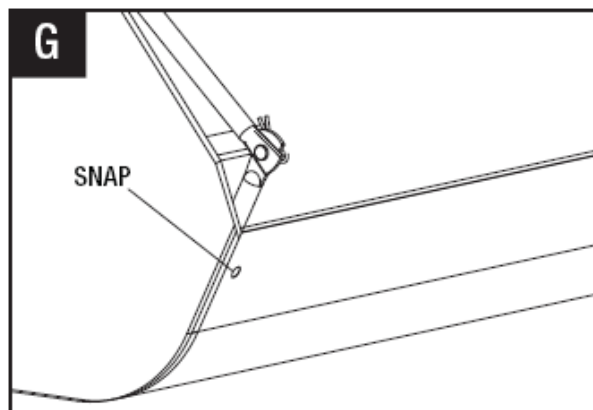

9. Monter opsamlerkassen til fejehuset

- Der er to huller i stangen på hvert af de øverste siderør (N). Find det nederste hul, og gennembor nylonstoffet på stedet for det nederste hul.
- **Bemærk: nogle modeller har nitter i stoffet og kræver derfor ikke gennemboring i stoffet.**
- På hver side monteres et posearmsrør (I) på det øverste siderør (N) ved hjælp af Ø8X59,5-bolt (RR). Fastgør med Ø3 R-pin (NN). Bemærk posearmrørets retning: plastikhætten opad, hanenden vender nedad og armrøret (I) på indersiden af opsamlersposen (F).

Dele der skal bruges:

- | | | | |
|-----------|--------------------|---|-----|
| NN | Ø3 R Pin |  | x 2 |
| RR | Ø8x59.5 Clevis Pin |  | x 2 |

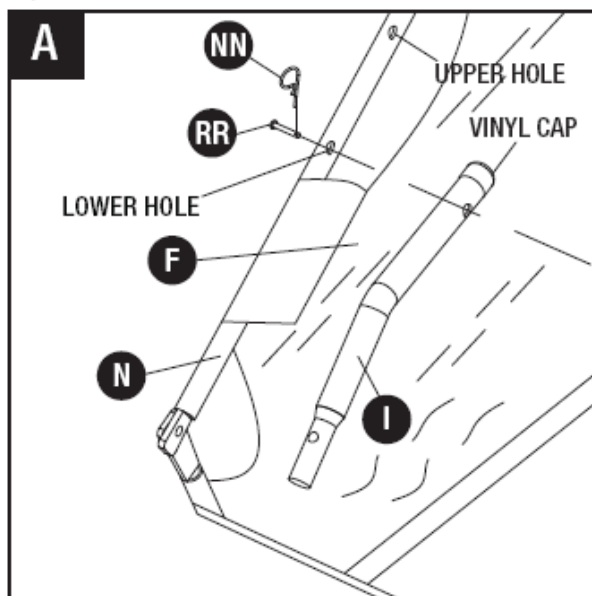

- Indsæt han-enderne af posearmrørene (I) i koblingsrørene på bagsiden af fejmaskinenheden (væk fra koblingen). Fastgør med Ø6X37-bolt (QQ) og Ø2 R-pin (OO).

Dele der skal bruges:

- | | | | |
|-----------|------------------|---|-----|
| OO | Ø2 R Pin |  | x 2 |
| QQ | Ø6x37 Clevis Pin |  | x 2 |

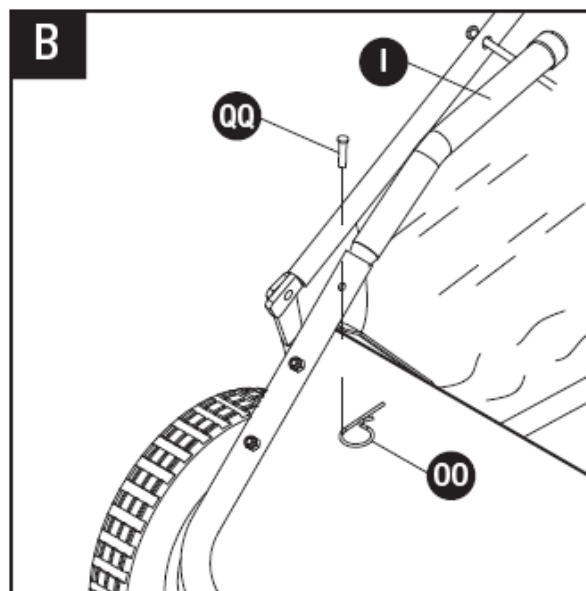

- Bind snoren fast til det øverste opsamlerrør i midten af posens ramme

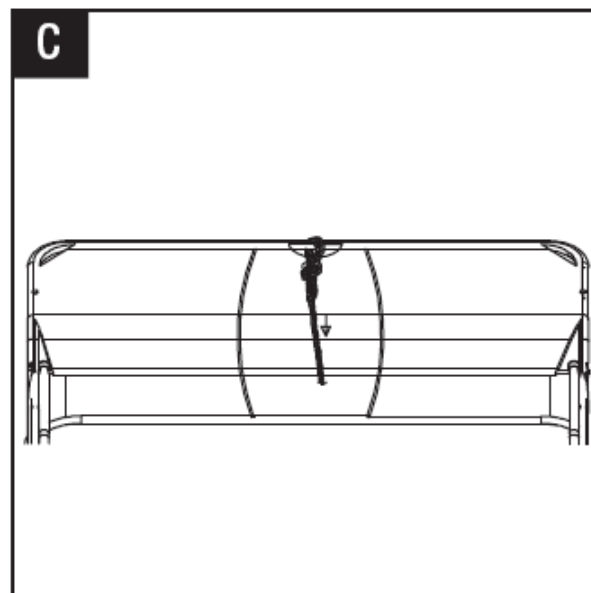

- Kontroller, at børstebeskyttelsesplader er fjernet fra indersiden af fejmaskinenheden.
- Kontroller, at alle bolte er spændt tilstrækkeligt, og at alle bolte er monteret sikkert. Hvis alle komponenter er sikkert på plads, er fejmaskinen fuldstændig samlet og klar til brug.

Betjeningsvejledning



ADVARSEL: Før du betjener eller bruger fejmaskinen, skal du læse instruktionerne nedenfor og sikkerhedsoplysningerne. Hvis disse instruktioner ikke følges, kan det medføre skade på ejendom eller skade på operatøren eller andre personer.

Fastgør fejmaskinen til køretøj

Placer fejmaskinen og køretøj på et plant underlag. Som vist på Illustrationerne nedenfor skal du bruge trækbolten og afstandsstykkerne til at justere højden på anhængertrækket. Når højden er justeret, indsæt Ø3 R-pin (NN) for at fastgøre trækbolten. For at opnå de bedste resultater skal opsamlerkassen være i niveau med jorden med en minimumsafstand på 5". Fastgør snoren til køretøjet

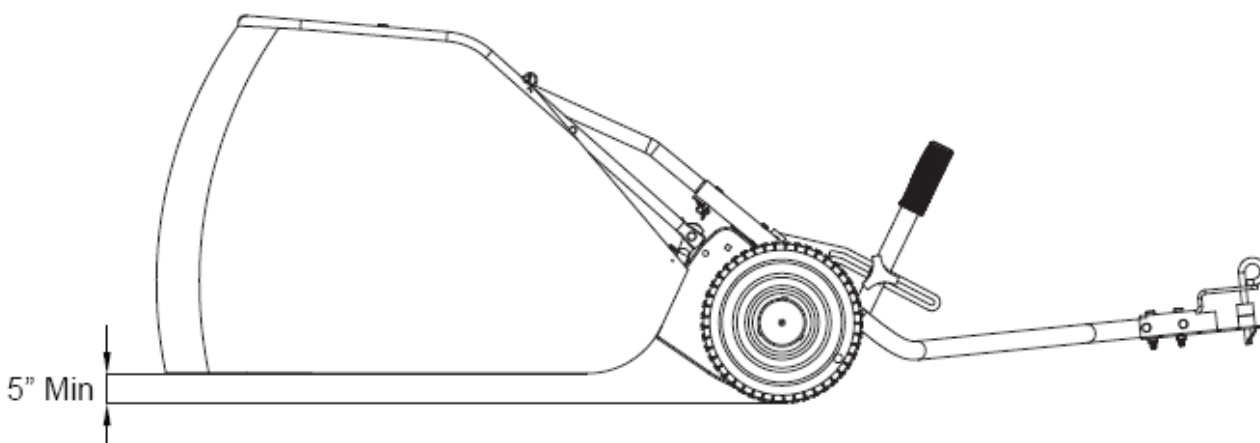
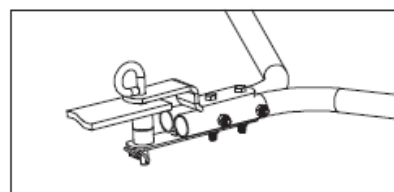
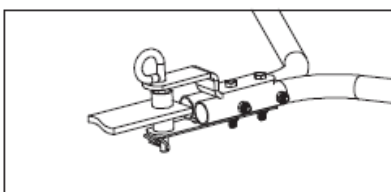
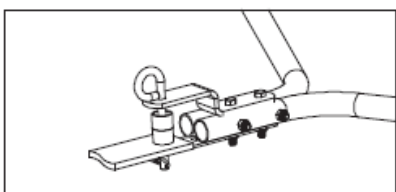

Juster højden på børsterne

Brug højdejusteringshåndtaget for at indstille højden på børsterne. For optimalt resultat bør børstehøjden være $\frac{1}{2}$ " under spidserne af græsset. For at feje andre materialer op skal du muligvis justere højden på børsterne.

Træk af fejmaskinen

Fejmaskine er designet til at arbejde ved hastigheder på 8 km/t eller lavere. Du kan beskadige enheden eller opleve dårlige resultater, hvis du overskrider 8 km/t. Din fejmaskine fungerer bedst på flade, glatte overflader. Hvis du arbejder på en skråning, skal du altid bugser fejmaskinen lige op eller ned ad bakkens overflade, ikke sidelæns langs skråningen.

Tømning af opsamler.

Når du tømmer beholderen, skal du bruge snoren til at trække kurven fremad. Tøm opsamlerkassen regelmæssigt for den bedste ydeevne.



OPMÆRKSOM: Hold altid kropsdele og tøj væk fra fejmaskinen. Hold fejmaskinen væk fra ild og overdreven varme, som vil kunne forårsage skade på børsterne og opsamlerposen.

Vedligeholdelse



ADVARSEL: Forkert vedligeholdelse og opbevaring af fejmaskinen kan ugyldiggøre din garanti.

Vedligeholdelse

- Rengør beholderen efter hver brug
- Skyl/tør indvendigt og udvendigt fejmaskinen efter hver brug.
- Kontroller jævnligt alle fastgørelseselementer, og udskift eventuelle beskadigede fastgørelseselementer.
- Tjek børster for snavs, hold børster og børsteskaft rene for optimal ydeevne.
- Sørg for at spænde alle bolte og møtrikker efter hver gang før produktet skal bruges.
- Påfør et par dråber let multifunktionsolie på børsteaksel to gange om året.
- Rengør og smør alle bevægelige dele årligt.
- Hvert andet år fjern og rengør gear og påfør et jævnt lag let syntetisk fedt.
- Brug en blank emaljespraymaling til at reparere ridsede eller slidte malede metaloverflader.
- Overskrid aldrig opsamlerskassens kapacitet, det vil beskadige opsamlersposen
- Smør aksel og hjulleje jævnligt og ved behov.

Smøring

Lejerne i fejmaskinen er forsmurt på fabrikken; dog anbefales det et par dråber let multifunktionsolie skal tilsættes børsteaksellejerne to gange om året. Hvert andet år skal hjulene fjernes for at rense gearene. Efter rengøring af tandhjulene påføres et jævnt lag let syntetisk fedt.

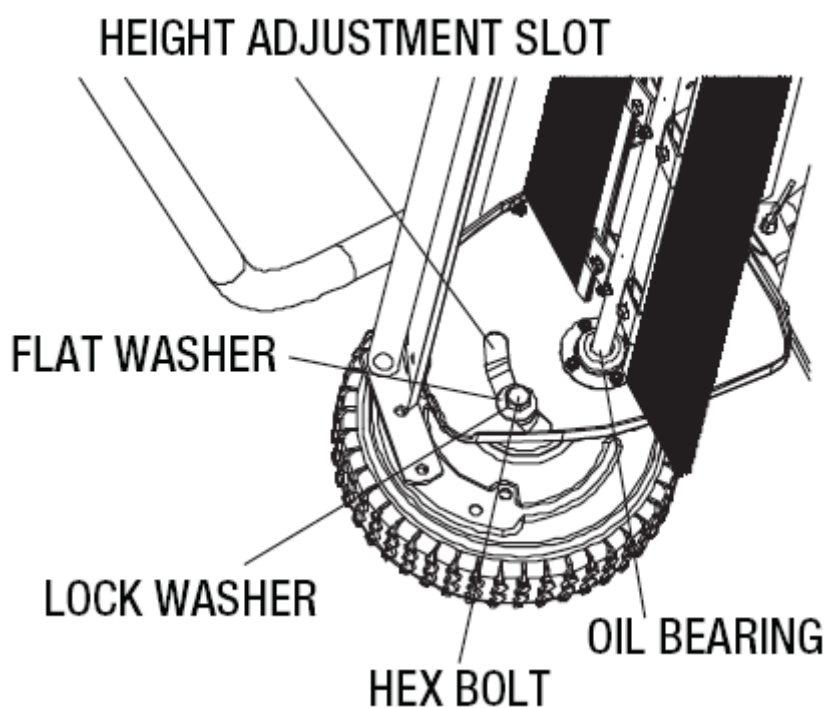

FORSIGTIG: For at afmontere hjulet skal du bruge en skruetrækker til at løfte navkappen af, fjerne låsemøtrikken og skiven.

Hjulgear/pal service

Afmonter IKKE begge hjul på samme tid. Afmonter kun et hjul ad gangen for at forhindre sammenblanding af dele eller brug af forkerte dele. Venstre og højre hjul har forskellige dele. Når du afmonterer gear, skal du omhyggeligt notere positionen af alle skiver og andre dele.

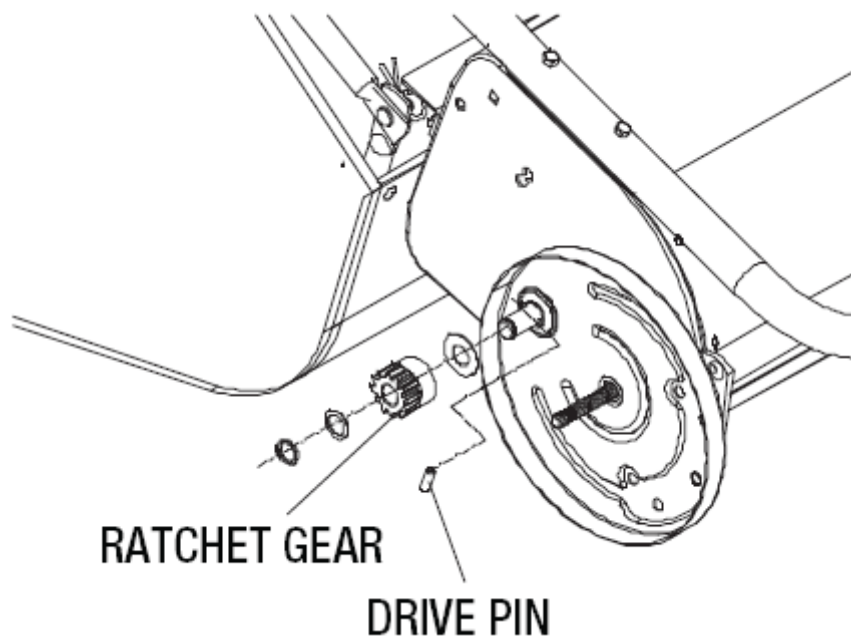

Udskiftning af børster

- Afmonter opsamlereenheden fra fejmaskinen.
- Udskift kun en børste ad gangen.
- Vip fejmaskinen fremover på fejehuset. Fjern ikke hexboltene fra dobbeltbørsteholdere.
- Løsn hexbolte og låsemøtrikker fra enkeltbørsteholdere. Skub børsten ud af holderne, og læg mærke til de overlappende børstehår.
- Installer ny børste og sørg for at de overlappende børster er i samme position som før udskiftning.

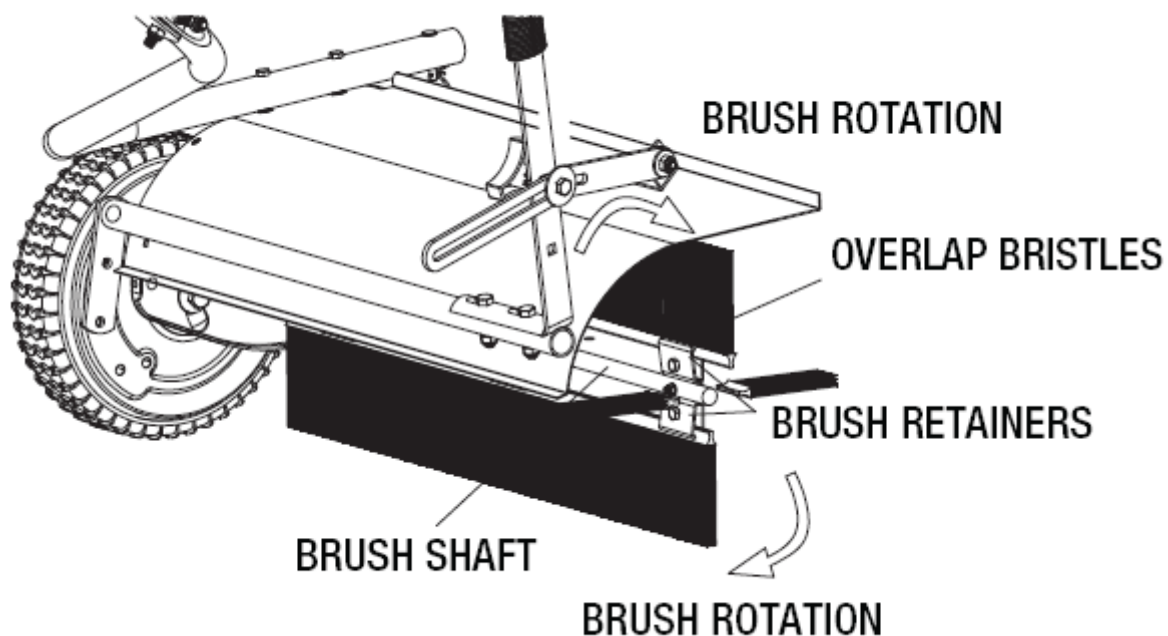

OPMÆRKSOM: Hvis en del skal udskiftes, må du kun bruge originale dele som opfylder producentens specifikationer. Reservedele som ikke opfylder specifikationerne, kan medføre en sikkerhedsrisiko og/eller forringet funktion.

Opbevaring og specifikationer



Tøm opsamlerkassen før opbevaring, fulde eller delvist fyldte opsamlerekasse kan ødelægge fejmaskinen.

Opbevaring

- Sørg for helt at tømme, rengøre og tørre opsamlerkassen før opbevaring.
- Manglende rengøring af fejmaskinen og opsamlerekasse kan forårsage rust eller skimmelsvamp.
- Smør let alle fejmaskinens overflader og bevægelige dele for at beskytte komponenter og forhindre rust.
- Opbevares indendørs eller i et beskyttet område i vinter måneder eller hårdt vejr.
- Opbevaring af fejmaskinen:
 - Afmonter de to rør (I) ud af koblingsrørerne (A & B).
 - Afmonter de to støttestænger (K).
 - Lad ikke børsterne komme i kontakt med jorden under opbevaring for at forhindre beskadigelse

Specifikationer

Art. no.	90053031
Opsamler volume	300 L.
Rammemateriale	Stål
Opsamlerpose materiale	Nylon mesh
Arbejdsbredde	96 cm
Hjul str.	10"
Træk type	Trækkrog
Netto vægt	31 kg

Safety information

How to read the manual

Please read this instruction manual carefully, especially the safety warnings marked with the symbol:



The warnings, cautions, and instructions outlined in this instruction manual cannot cover all possible conditions or situations that may occur. It must be understood by the operator that common sense and caution are factors which cannot be built into this product and must be supplied by the operator.

General safety precautions

- ⚠ Do not at any time carry passengers sit or stand on the lawn sweeper.
- ⚠ Do not allow children to play on, stand upon or climb in the lawn sweeper.
- ⚠ Always inspect the lawn sweeper before using to assure it is in good working condition.
- ⚠ Replace or repair damaged or worn parts immediately.
- ⚠ Always check and tighten hardware and assembled parts before operation.
- ⚠ Do not exceed equipment maximum load capacity of 50 kg.
- ⚠ Avoid large holes and ditches when using the lawn sweeper.
- ⚠ Be careful when operating on steep grades (hill) the lawn sweeper may tip over.
- ⚠ ALWAYS operate at reduce speed in rough terrain, along creeks, ditches and on hillsides.
- ⚠ Do not operate close to creeks, ditches and public highways.
- ⚠ To avoid personal injury and/or equipment damage DO NOT EXCEED 8 KM/H.
- ⚠ Always use caution when uploading the lawn sweeper.
- ⚠ Only tow with recommended vehicles (Lawn/Garden Tractors and ATVs).
- ⚠ Always keep hands and feet clear from moving parts while operating the equipment.
- ⚠ Always clear and keep work area clean when operating.

Preparation

Before beginning assembly of product, make sure all parts are present. Compare parts with package contents list and hardware contents list. If any part is missing or damaged, do not attempt to assemble the product.



Tools Required for Assembly (not included): 10 mm, 13 mm and 14 mm Wrenches

Assembly instructions

1. Mount angle bracket

- Remove the four wood splints from brush. These can be loosened by hand or with a 10mm socket or wrench.
- Attach the Angle Bracket (KK) to the sweeper housing (H) by using the M8x16 Hex Bolt (FF) and the M8 Nylon Lock Nut (GG). Tighten securely, using 13 mm and 14 mm wrench.

Hardware used:

KK	Angle Bracket		x 1
FF	M8x16 Hex Bolt		x 1
GG	M8 Nylon Lock Nut		x 1

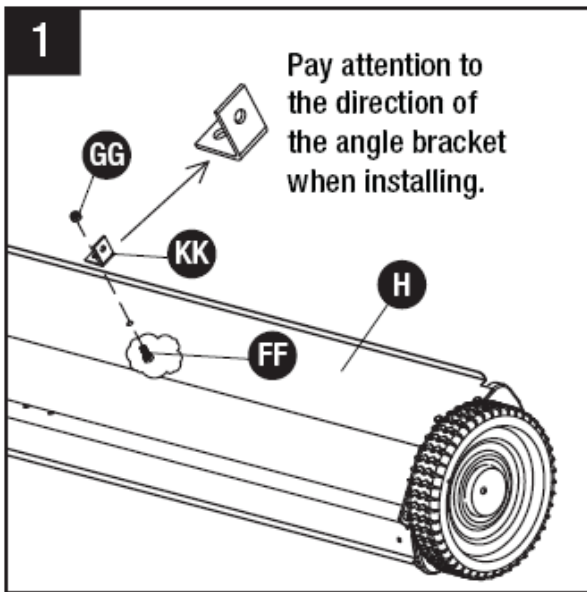

CAUTION: Before tightening, make sure the angle bracket is aligned straight with the sweeper housing, as shown in the diagram, with the raised end positioned on the opposite side of the main logo.

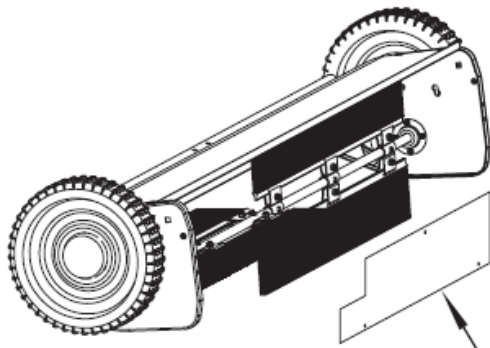

Four wood splints are used to protect the brushes during shipping.

2. Attached hitch bracket

- Remove the two black hitch tubes (A) & (B) from the box.
- Place righthand hitch tube (A) on the right side of the main housing (H) with the angled end facing inward.
- Place a M6x40 Hex Bolt (DD) through the middle hole in righthand hitch tube (A) and the top hole in the main housing (H).
- Fasten the bolt with a M6 Nylon Lock Nut (HH).
- Place another M6x40 Hex Bolt (DD) in the hole below the bolt you just secured.
- Fasten with another M6 Nylon Lock Nut (HH).
- Repeat these steps for lefthand hitch tube (B) on the other side. Tighten securely, using 10 mm wrench.

Hardware used:

DD	M6x40 Hex Bolt		x 4
HH	M6 Nylon Lock Nut		x 4

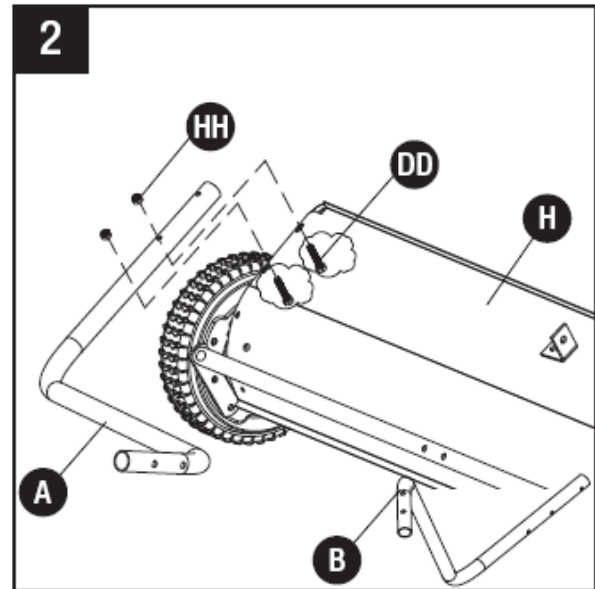

CAUTION: Right Hand (RH) and Left Hand (LH) refer to the drivers' orientation when operating the vehicle.

3. Secure hitch tubes together



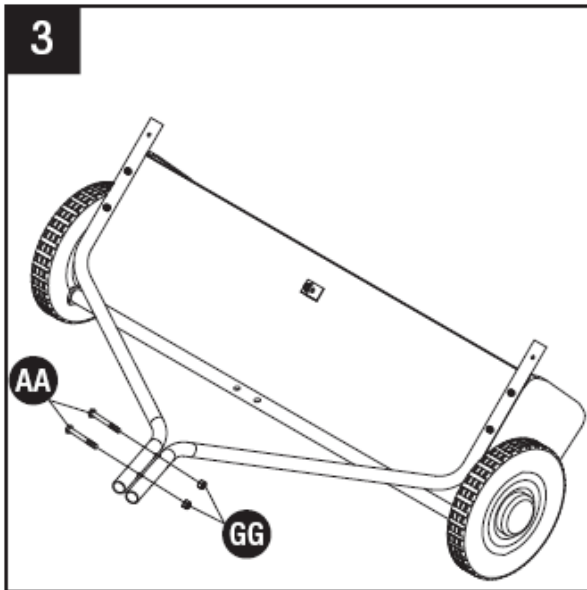

- After attaching the hitch tubes. Secure the two ends together with two M8x65 Hex Bolts (AA) and two M8 Nylon Lock Nuts (GG).
- Tighten loosely for now, using 13 mm and 14 mm wrench.

Hardware used:

AA	M8x65 Hex Bolt		x 2
GG	M8 Nylon Lock Nut		x 2



Hardware used:

BB	M8x50 Hex Bolt		x 2
GG	M8 Nylon Lock Nut		x 2
MM	Hitch Spacer		x 2
NN	Ø3 R Pin		x 1
SS	Hitch Pin		x 1

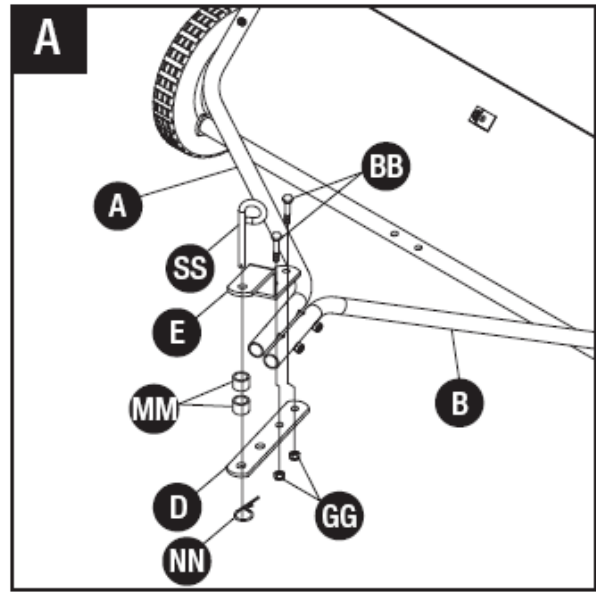

4. Mount hitch assembly to hitch tubes



CAUTION: Check to see how high the hitch is on your tractor or ATV before performing this step. Follow diagram A if your hitch is between 8" and 10" off the ground. Follow diagram B if your hitch is 11" or higher off the ground.

- Slide the Hitch Pin (SS) through the far slot in the straight hitch bracket (D).
- Follow by sliding two Hitch Spacers (MM) over the same Hitch Pin (SS).
- Slide the side of the angle bracket with one hole over the same Hitch Pin (SS).
- Secure these components on the Hitch Pin (SS) with the Ø3 R Pin (NN).
- Place the assembled hitch brackets over the end of the hitch tubes (A/B) in the orientation needed for your hitch height.
- Slide two M8x50 Hex Bolts (BB) through the two holes in the top of the bracket. Pass the bolt closest to the main housing through the gap between the two bolts in the hitch tubes.
- Fasten these bolts with two M8 Nylon Lock Nuts (GG) using 13 mm and 14 mm wrench.

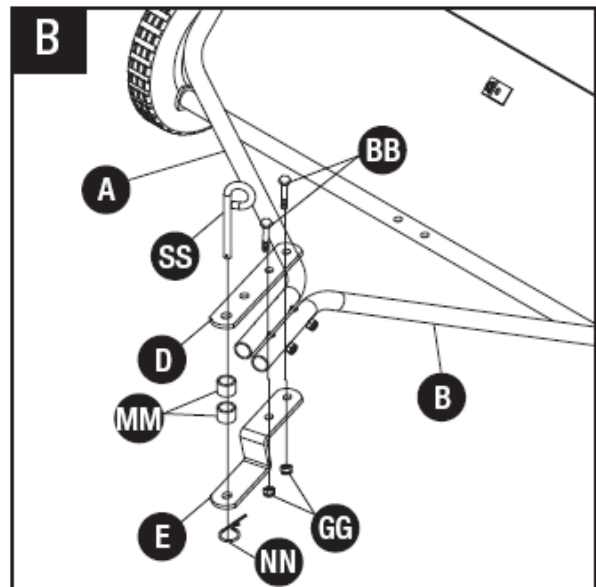

5. Tighten all nuts and bolts

Tighten all nuts and bolts from step 2 to step 4.

6. Attach height adjustment handle

- Place the height adjustment handle assembly (C) over the two holes on the height adjustment bar.
- Make sure the handle assembly is oriented on the right side of the machine.
- Pass two M8x40 Hex Bolts (CC) through the bottom of the height adjustment bar and the two holes on the base of the handle assembly.
- Fasten these bolts with two M8 Nylon Lock Nuts (GG) using 13 mm and 14 mm wrench.

Hardware used:

CC	M8x40 Hex Bolt		x 2
GG	M8 Nylon Lock Nut		x 2

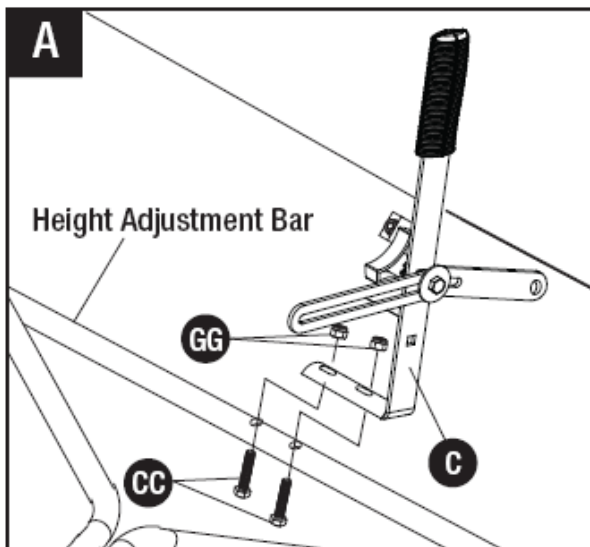

- Align the hole at the end of the handle slide arm on the right side of the Angle Bracket (KK) earlier attached to the main housing.
- Place a Spacer Bushing (LL) between the Angle Bracket (KK) and the end of the handle slide arm.
- Slide a M8x20 Hex Bolt (EE) through the Angle Bracket (KK), Spacer Bushing (LL) and handle slide arm.
- Place a Washer (JJ) over the end of this bolt and fasten with a M8 Nylon Lock Nut (GG) using 13 mm and 14 mm wrench.
- Ensure everything is aligned correctly and test the movement on the height adjustment handle

Hardware used:

EE	M8x20 Hex Bolt		x 1
GG	M8 Nylon Lock Nut		x 1
JJ	Ø8 Large Flat Washer		x 1
LL	Spacer Bushing		x 1

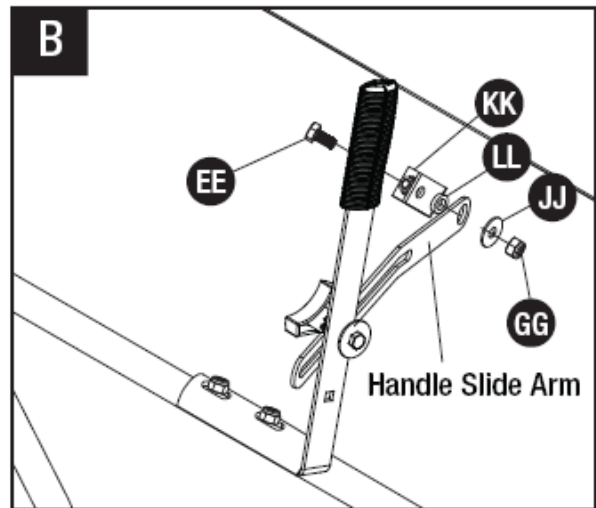

7. Mount the connecting rod to the sweeper housing

- Remove the right-angle connecting rod (G) from the box.
- Align it on the back of the unit with a flat end pressed against the unit and a flat end on top extending in your direction.
- Slide a M6x12 Hex Bolt (II) through the hole in the connecting rod and into the top hole in the back of the main housing (H).
- Loosely fasten with a M6 Nylon Lock Nut (HH) using two 10mm wrenches.
- Repeat on the other side of the unit and tighten the nuts.

Hardware used:

II	M6x12 Hex Bolt		x 2
HH	M6 Nylon Lock Nut		x 2

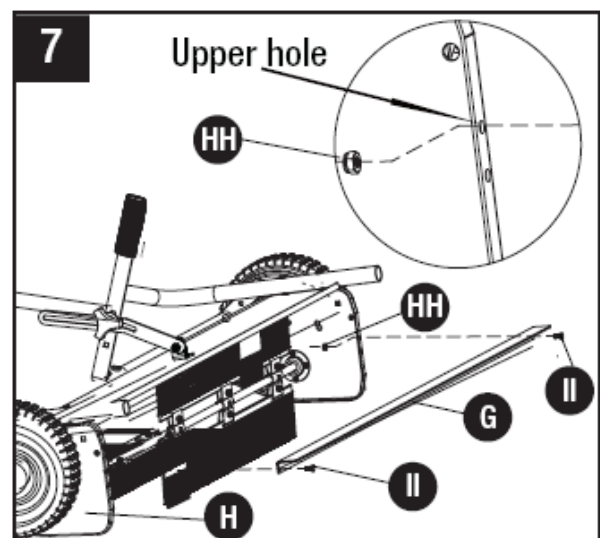

8. Assembly hopper bag

- Unroll the hopper bag on the ground with the nylon fabric facing up and the heavy-duty nylon floor facing down.
- Remove one of the gold double ended rear hopper tubes (M) from the box.
- Place the rear hopper tube (M) in the back of the hopper fabric with the holes in the center of the bar facing up

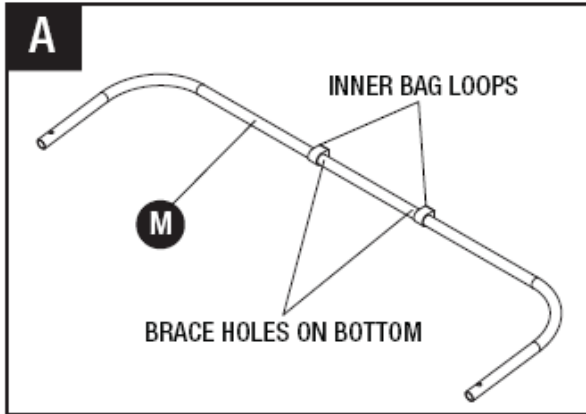

- Remove the gold lower hopper side tubes (L) from the box. These will be the two L shaped bars with two holes near one end.
- Place the male end of each tube into the female end of the lower hopper side tube (M) previously placed in the hopper.
- Make sure the smaller half of the L shape is facing upwards as shown in the diagram.
- Align the holes on both tube joins and secure by pressing in a Plastic Plug (TT) into the openings on either side.

Hardware used:

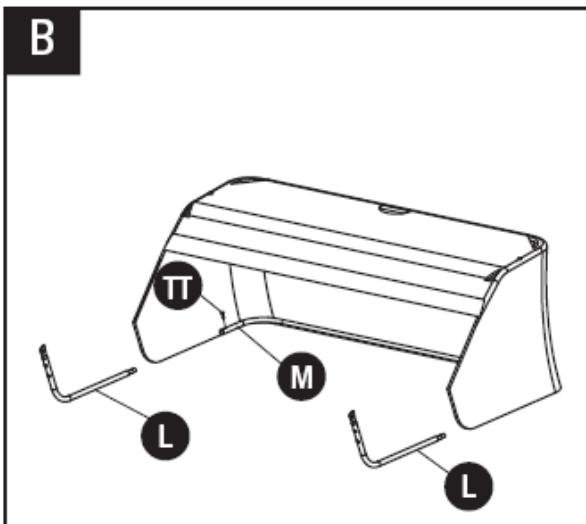

- Remove the second gold double ended rear hopper tube (M) and the two support rods (K) from the box.
- Place the two support rods (K) in the two holes in the center of the rear hopper tube (M) already seated in the hopper.

- Next take the other rear hopper tube (M) and position it to match the lower hopper side tube.
- Make sure the holes in the center of the bar are facing down.
- Step into the bag with the bar. Slide the bar into the top part of the fabric hopper and insert the two support rods (K) into the holes of the upper rear hopper tube (M).

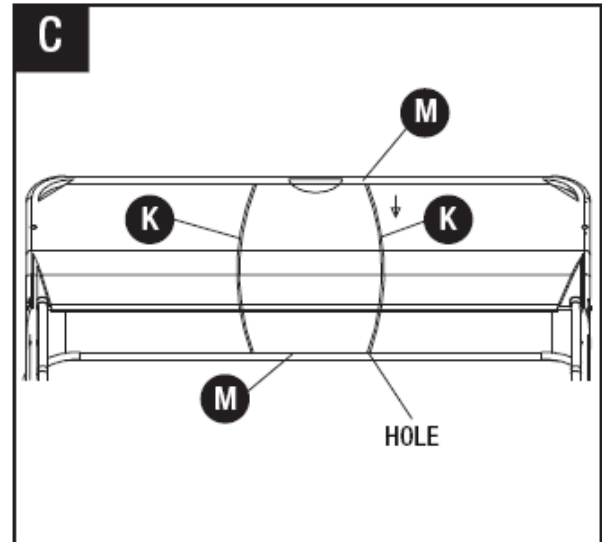

CAUTION: Do not over-stress (bend) the support rods while installing. Over stressing causes the rods to bend and lose supporting tension.

- Remove the remaining gold upper hopper side tubes (N) from the box.
- Slide these through the fabric sleeves on each side with the smaller end of the L shape facing the rear of the bag.
- Place the male end of each tube into the female end of the upper rear hopper tube (M) previously placed in the hopper.
- Make sure the Larger half of the L shape is facing downwards as shown in the diagram.
- Align the holes on both tube joins and secure by pressing in a Plastic Plug (TT) into the openings on either side.

Hardware used:



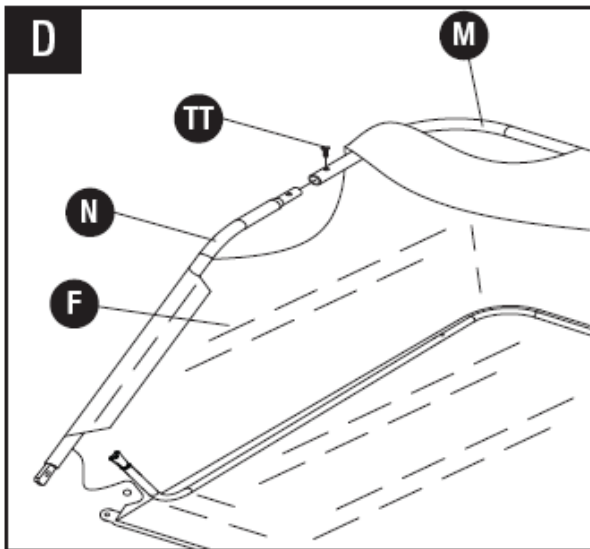

- Then align the two ends of the upper and lower hopper side tubes and insert Ø9.5x25 Clevis Pin (PP).
- Secure the Ø9.5x25 Clevis Pin (PP) on the other end with an Ø3 R Pin (NN).
- Repeat on the other side.

Hardware used:

NN	Ø3 R Pin		x 2
PP	Ø9.5x25 Clevis Pin		x 2

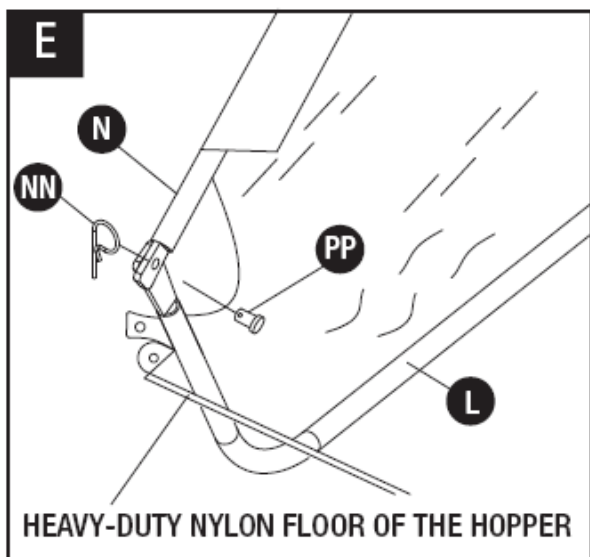

- Remove the bag frame strap (J) from the box.
- Locate the stitched fabric sleeve at the base of the hopper in at the front of the canvas.
- Insert the bag frame strap (J) into the sleeve.
- Pull the base of the hopper fabric up towards the joint of the upper and lower hopper side tubes and insert Ø6x37 Clevis Pin (QQ).
- Secure the Ø6x37 Clevis Pin (QQ) on the other end with an Ø2 R Pin (OO).
- Repeat on the other side.

Hardware used:

OO	Ø2 R Pin		x 2
QQ	Ø6x37 Clevis Pin		x 2

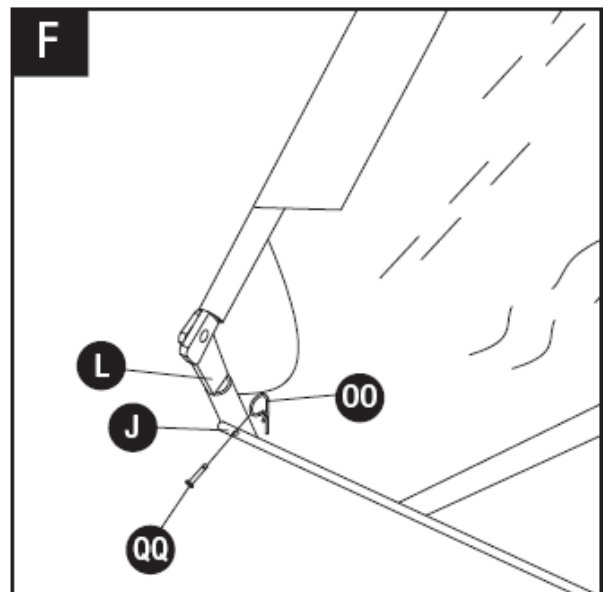

- Locate the snap buttons on the nylon fabric. Snap them into the rivets on the heavy-duty nylon floor of the hopper.

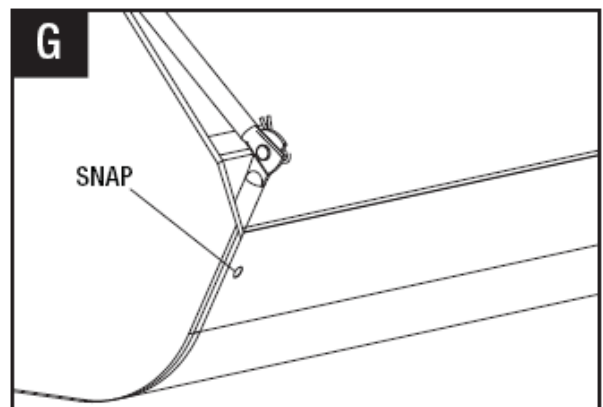

9. Attach hopper bag to sweeper

- There are two holes in the bar of each of the upper hopper side tubes (N). Locate the lower hole and pierce the nylon fabric at the location of the lower hole.

Note: some models have rivets in the fabric and do not require piercing the fabric.

- On each side, mount a bag arm tube (I) onto the upper hopper side tube (N) using Ø8X59.5 clevis pin (RR). Secure with Ø3 R pin (NN). **Note the orientation of the bag arm tube: vinyl cap upward, male end facing down and the arm tube (I) on the inside of the hopper bag (F).**

Hardware used:

● NN Ø3 R Pin  x 2

● RR Ø8x59.5 Clevis Pin  x 2

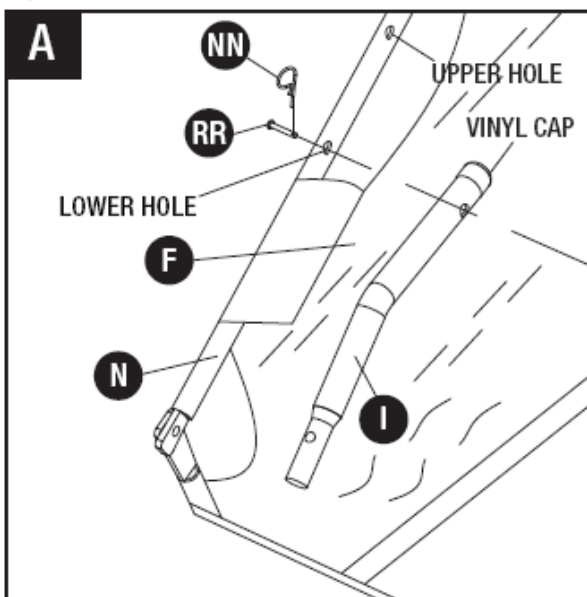

- Insert the male ends of the bag arm tubes (I) into the hitch tubes at the back of the sweeper housing assembly (away from the hitch). Secure using Ø6X37 clevis pins (QQ) and Ø2 R pin (OO).

Hardware used:

● OO Ø2 R Pin  x 2

● QQ Ø6x37 Clevis Pin  x 2

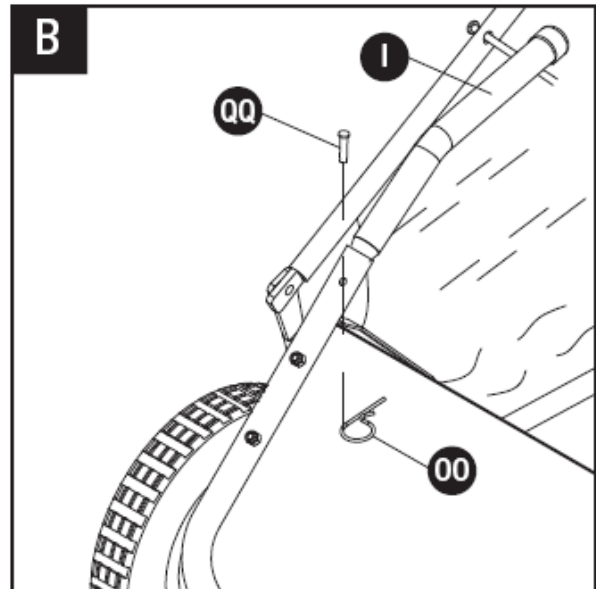

- Tie the rope to the upper hopper tube at the center of the bag frame.

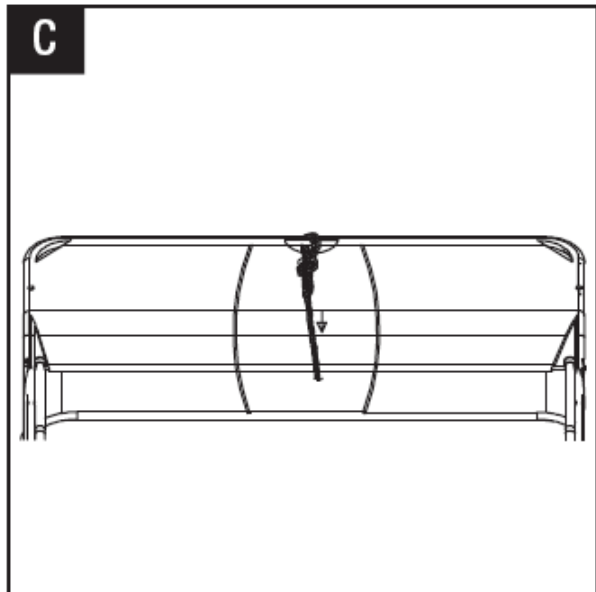

- Check to see that brush protection boards are removed from inside of sweeper housing assembly.
- Check to see that all bolts are tightened adequately, and all pins are mounted securely. If all the components are securely in place, the sweeper is completely assembled and ready for use.

Operating instructions



WARNING: Before operating or using the sweeper, review the instructions below and safety information. Failure to follow these instructions may result in property damage or injury to the operator or bystanders.

Attach the Sweeper to the Towing Vehicle

On a level surface, line up the towing vehicle with sweeper. As shown in the diagram, use the hitch pin and spacers to adjust the height of the tow hitch. Once adjusted, insert the Ø3 R Pin to secure the hitch pin. For best results, the hopper should be level with the ground at a minimum clearance of 5". Secure the rope to the tow vehicle

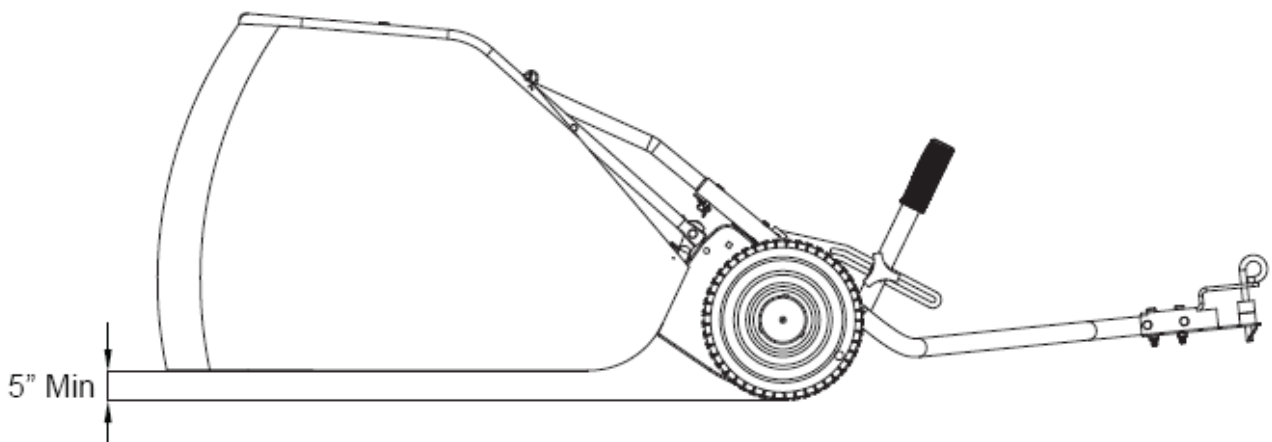
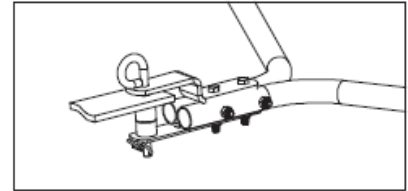
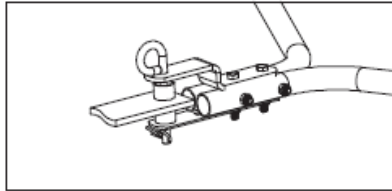
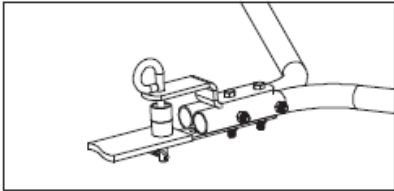

Adjust the Height of the Brushes

Use the height adjustment handle to set the height of the brushes. For optimal results, the brush height should be ½" below the tips of the grass. For sweeping other materials, you may need to adjust the height of the brushes.

Towing the Sweeper

Your sweeper is designed to work at speeds of 8 km/h and lower. You may damage the device or experience sub-optimal results if exceeding 8 km/h. Your sweeper will work best on flat, smooth surfaces. If operating on a slope, always tow the sweeper up or down the surface of the hill, not sideways along the slope.

Dumping the hopper

When dumping the hopper, use the rope to pull the basket forward. Dump the hopper regularly for best performance.



CAUTION: Always keep body parts clear and clothing detached from the sweeper and rope. Keep sweeper away from fire and excessive heat that will cause damage to the brushes and bag.

Maintenance



WARNING: Improper maintenance and storage of the sweeper may void your warranty.

Maintenance

- After each use clean material out of hopper.
- Rinse/dry inside and outside of the sweeper after each use.
- Periodically check all fasteners for tightness and replace any damaged fasteners.
- Check brushes for debris and keep brushes and brush shaft clean for optimal performance.
- Twice a year apply a few drops of light multipurpose oil to the brush shaft bearings.
- Annually clean and lightly lubricate all moving parts.
- Every two years remove and clean gears and apply an even coat of light synthetic grease.
- Use a glossy enamel spray paint to touch up scratched or worn painted metal surfaces.
- Never exceed the hopper load capacity rating, it will damage the bag.
- Regularly grease axle and wheel bearing area (and apply when needed).

Lubrication

The bearings in the sweeper have been pre-lubricated at the factory; however, it is recommended that a few drops of light multipurpose oil should be added to the brush shaft bearings twice a year. Also, every two years the wheels should be removed to clean the gears. After cleaning the gears, apply an even coat of light synthetic grease.

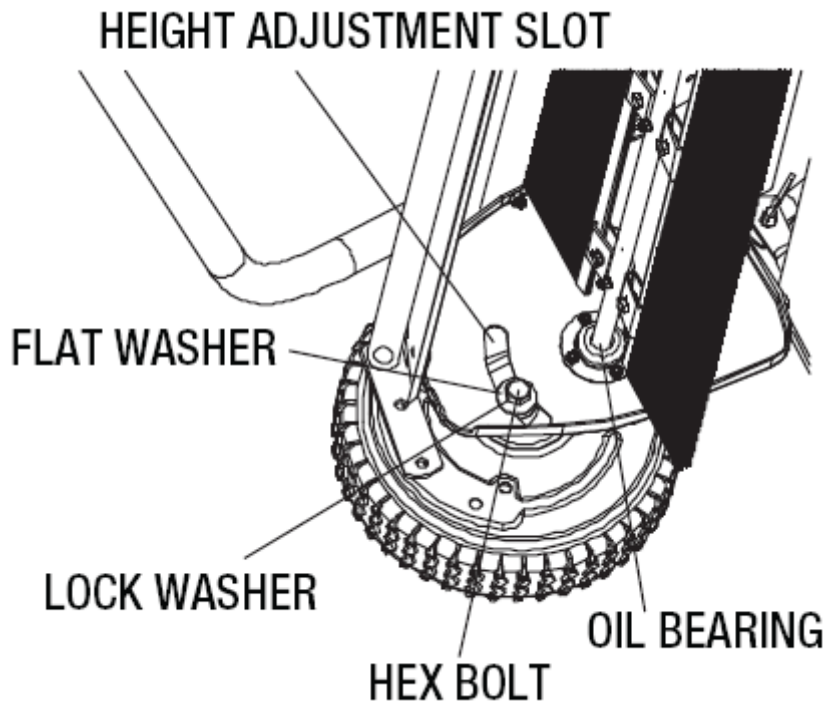

CAUTION: To remove wheel, use a screwdriver to pop off hub cap, remove the lock nut and washer.

Wheel gears/Pawl service

DO NOT remove both wheels at the same time. Remove one wheel at a time to prevent mixing parts or using the wrong parts as the left and right wheels and parts are different. When removing gears, carefully note the position of all washers and other parts.

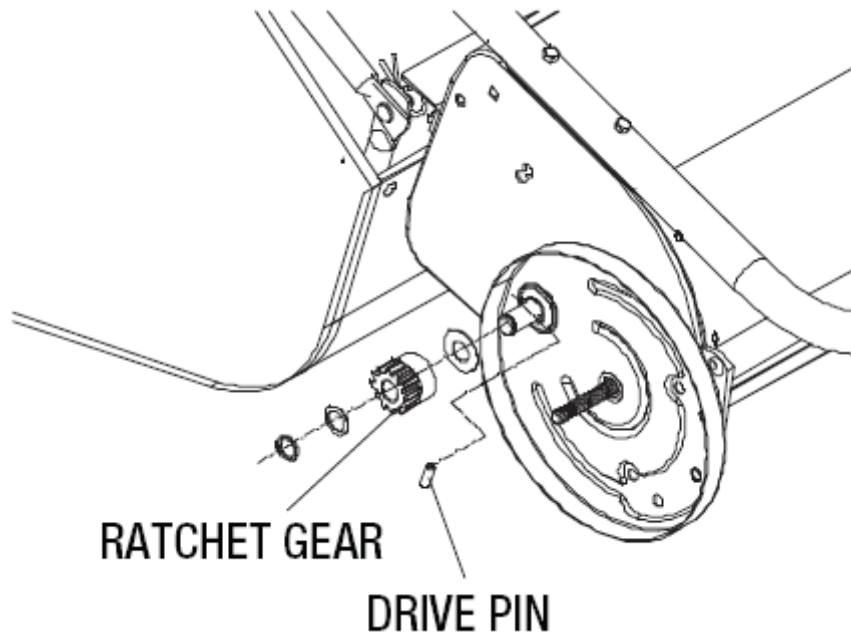

Brush replacement

- Remove the hopper bag from lawn sweeper.
- Only replace one brush at a time.
- Tip the sweeper forward on housing. Do not remove the hex bolts from double brush retainers.
- Loosen hex bolts and hex lock nuts from single brush retainers. Slide brush out of retainers, making note of over-lap bristles position.
- Install new brush, make sure the over-lap bristles are in the same position as before replacement

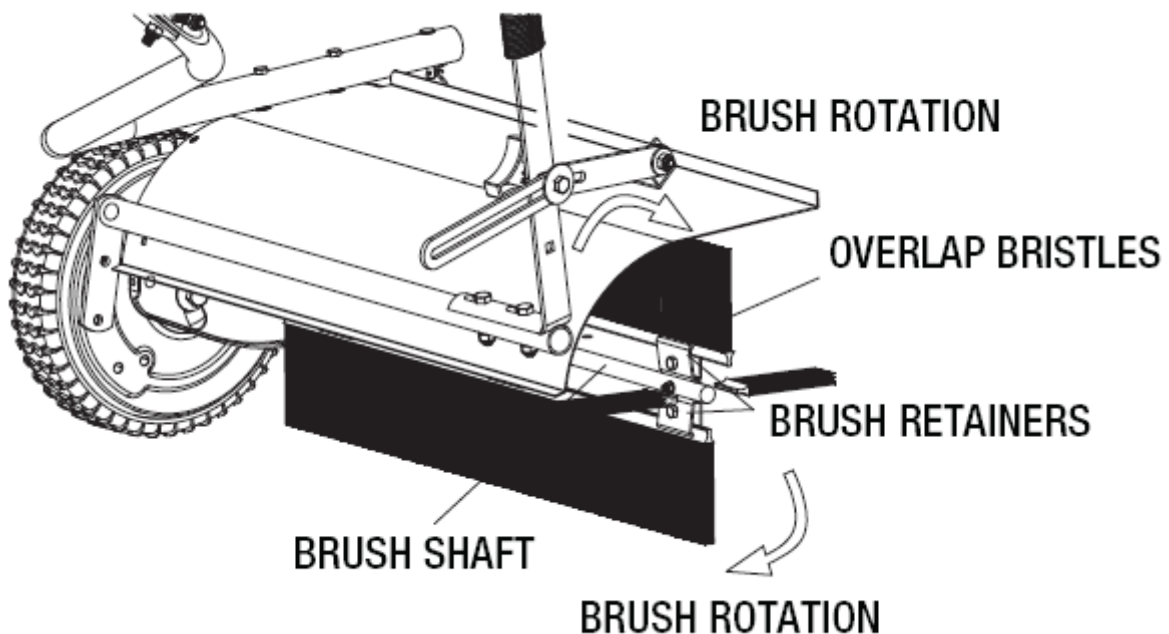

CAUTION: If a part needs replacement, only use parts what meet the manufacturer's specifications. Replacement parts that do not meet spedicationsm ay result in a safety hazard and/or poor operation.

Storage and specifications



Empty hopper bag before storage as full or partially full bags may pop/explode.

Storage

- Be sure to completely empty, clean and dry the sweeper hopper bag before storage.
- Failure to properly clean the sweeper and hopper may cause deterioration such as rust or mold.
- Lightly lubricate all sweeper surfaces and moving parts to protect components and prevent rust.
- Store indoors or in a protected area during severe weather and winter months.
- Storing the sweeper:
 - Pull the two bag arm tubes (I) out of hitch tubes (A & B).
 - Remove the two hopper support rods (K).
 - Don't allow the brushes to contact the ground during storage to prevent damage

Specifications

Art. no.	90053031
Collector volume	300 L.
Frame material	Steel
Hopper material	Nylon mesh
Working width	96 cm
Wheel size	10"
Hitch type	Pin style
Net weight	31 kg

Reservedelstegning / Explosive parts drawing

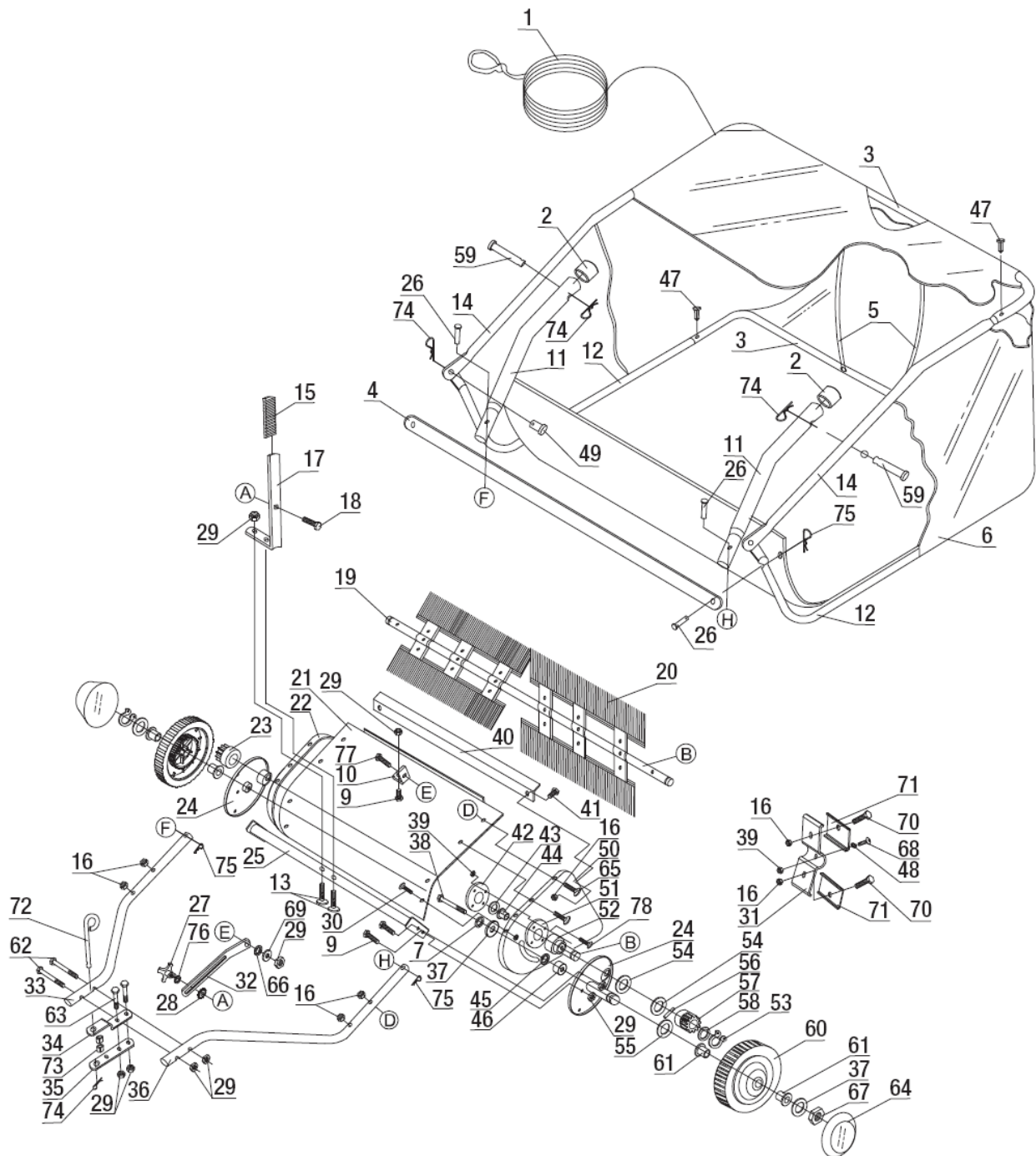

TEXAS

EQUIPMENT