

2016/1

DK Samlevejledning

AE48 Vertikalskærer/ Plænelufter

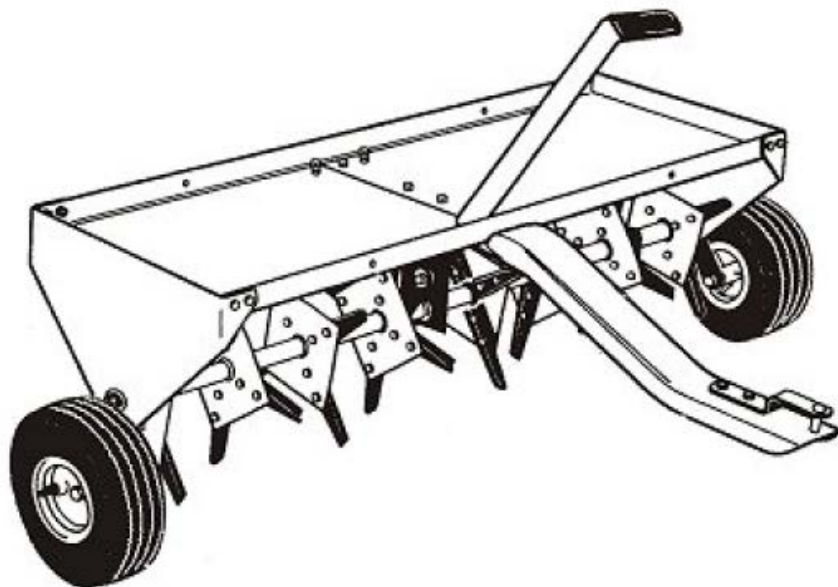

1. Indholdsfortegnelse

2. Sikkerhedsforeskrifter	3
3. Identifikation	4
4. Opsamling	5
5. Vedligeholdelse.....	8
6. Opbevaring	8
7. Specifikationer	9

Andre tilbehørsmuligheder:

Vogn med tip	Best. nr. 90053030
Gødningsspreder	Best. nr. 699025
Græs og løvopsamler	Best. nr. 90053031
Plænelufter	Best. nr. 90053032
Rive	Best. nr. 90091100
Tromle	Best. nr. 699024

Find priser og yderligere informationer på www.texas.dk

Registrering af produkt / Reservedele

Registrer dit produkt online på Mit Texas. Mit Texas findes på **www.texas.dk**
Efter registrering kan Texas give dig en endnu bedre service.

Når du har registreret dit produkt, sørger Texas for at tilknytte relevant information til produktet såsom reservedelstegning, manual, fejlfinding m.m. Derudover kan Texas kontakte dig med relevant information vedrørende dit produkt.

Reservedelstegning over alle Texas' produkter findes på vores hjemmeside www.texas.dk. Finder du selv varenumre, giver det en hurtigere ekspedition.

Reservedele kan købes online på www.texas.dk eller kontakt din nærmeste forhandler. Du finder forhandlerliste på www.texas.dk

2. Sikkerhedsforeskrifter

- Læs denne betjeningsvejledning grundigt, så du forstår og kan følge alle sikkerhedsforeskrifter og betjeningsfunktioner fuldstændigt, før du går i gang med at samle og bruge produktet.
- Børn må ikke bruge produktet.
- Hvis du føler dig syg, træt, eller har indtaget alkohol eller medicin, må du ikke arbejde med maskinen.
- Begynd aldrig at anvende maskinen før arbejdsområdet er ryddet.
- Alle reparationer, som ikke er beskrevet i denne betjeningsvejledning, må kun udføres af specieluddannet personale på et autoriseret serviceværksted.
- Brug kun originale reservedele ved reparation.
- Produktet må kun lånes ud til personer, som er fortrolig med betjening af maskinen.
- Betjeningsvejledningen skal under alle omstændigheder medfølge.
- Produktet har skarpe dele. Brug kun maskinen, når du bærer solidt fodtøj
- Start altid i lavt gear og øg farten, hvis forholdene tillader det
- Vær opmærksom, at det trækkende køretøjs bremseevne og stabilitet påvirkes, når produktet monteres.
- Vær særlig opmærksom, når du kører på bakker. Kør altid lige og op ned, aldrig på tværs for at undgå at tippe. Kør ikke for tæt på kanter eller grøfter.
- Træk ikke produktet på offentlig vej.
- Overstig ikke 8 Km/t ved kørsel med plænelufteren, for at undgå person- og materiale skade.
- Udvis agtpågivenhed ved pålæsning af vægt på plænelufteren.
- Hold fødder og hænder væk, fra roterende dele.
- Benyt altid sikkerhedsudstyr, øjn beskyttelse, handsker og sikkerhedssko, ved brug af maskinen

3. Identifikation

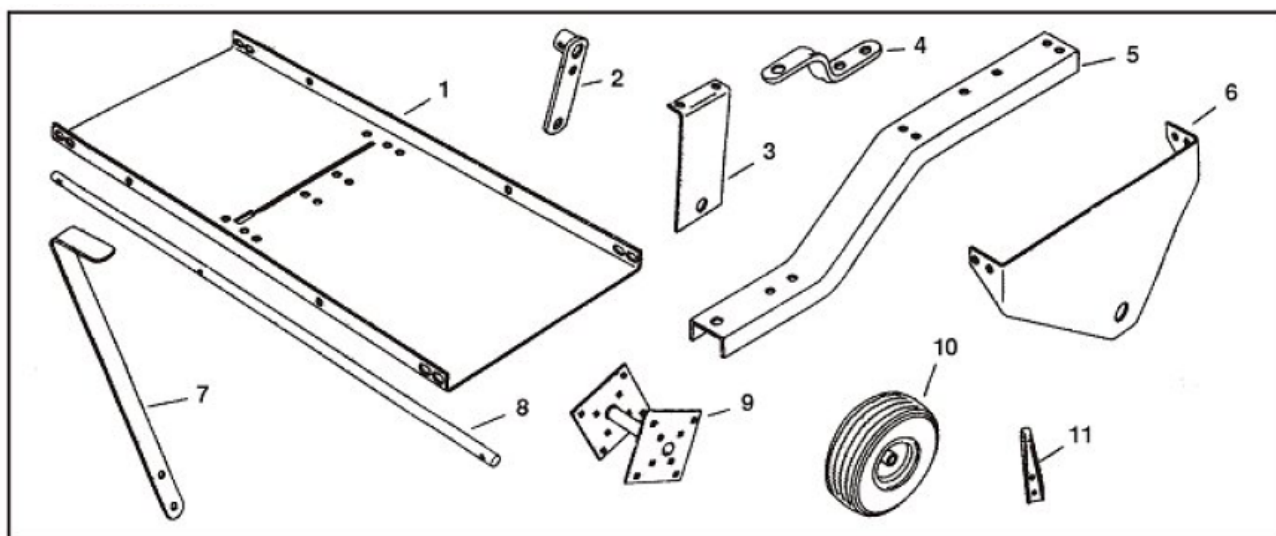

Følgende dele findes løse i emballagen.

1.	Bakke
3.	Midterbeslag
5.	Vognstang
7.	Løftehåndtag
9.	Dobbelknive (samlet)
11.	Knive

2.	Hjulophæng
4.	Påhængsbeslag
6.	Side
8.	Skaft
10.	Hjul

Herudover medfølger bolte, møtrikker, mellemstykker m.v. til brug for montering.

4. Opsamling

Inden opsamling påbegyndes bør du lægge alle dele frem.

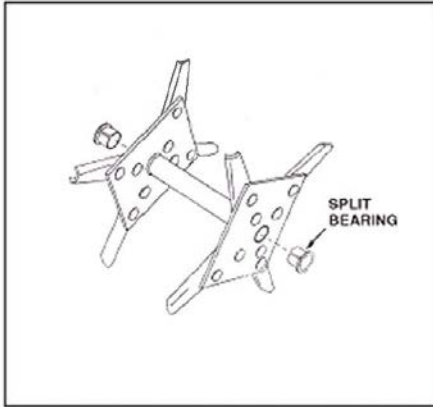

FIGURE 1

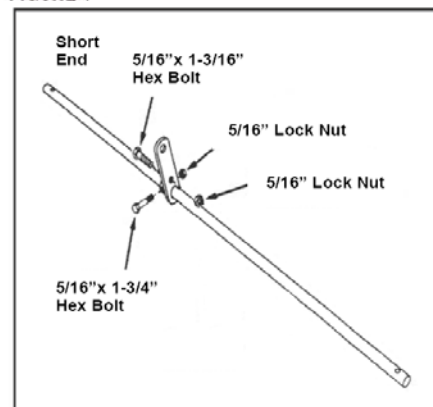

FIGURE 2

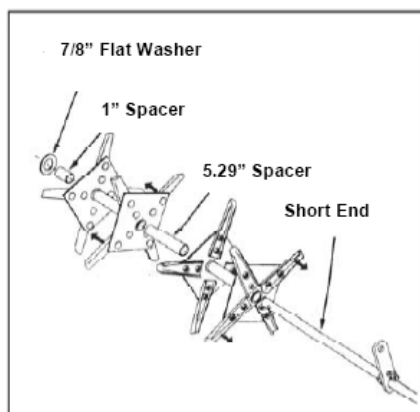

FIGURE 3

Monter et plastic bøs i hver side af de dobbelte knive.

Monter et hjulophæng i det midterste hul på akslen. Bemærk at ringen på hjulophænget skal vende mod den korteste ende på akslen. Spænd helt fast.

Isæt fra den korte side af akselen en bolt i hullet på hjulophænget tættest på akslen. Fastspænd ikke helt.

Følgende monteres på det korte stykke af akslen. Læg mærke til hvordan knivene skal vende.

1. Monter et sæt dobbeltknive (knivene vender ind)
2. Monter et mellemstykke
3. Monter et sæt dobbeltknive (knivene vender ud)
4. Monter et mellemstykke
5. Monter en skive.

Fig. 4.
Billede kan ikke kopieres over.
Evt. scannes påny

På den lange side af akslen monteres følgende i korrekt orden. Vær opmærksom på, at bøjningen på beslaget vender mod den korte ende af akslen.

1. Monter et mellemstykke
2. Monter en flad skive
3. Monter det midterste beslag
4. Monter en flad skive
5. Monter et mellemstykke
6. Monter et sættet dobbeltknive (knivene vender mod midten).
7. Monter et mellemstykke
8. Monter et sæt dobbeltknive (knivene vender ud)
9. Monter et mellemstykke
10. Monter en flad skive.

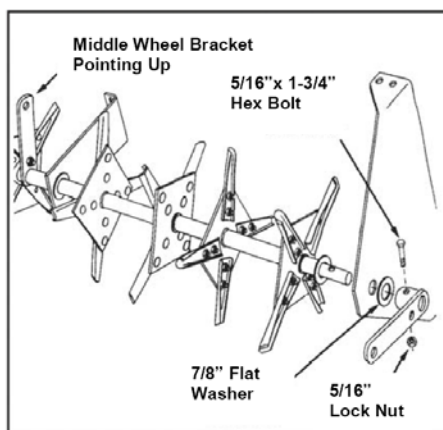

FIGURE 5

Drej hjulophænget, så det ender opad. Monter en sideplade, en skive og endnu et hjulophæng. Ringen på hjulophænget skal vende indad. Fastgør hjulophænget til akslen.

Gentag i den anden side.

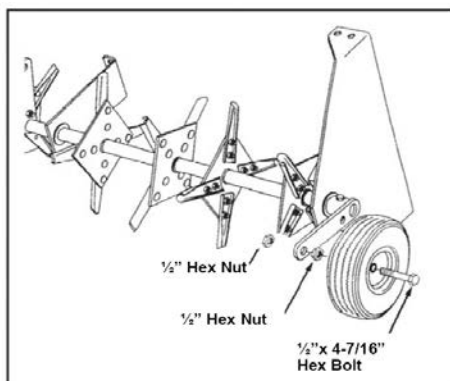

FIGURE 6

Put en bolt gennem hjulnavet og monter en bolt på den anden side. Skru den fast med fingrene. Monter hjulet på hjulophænget med end bolt af samme type. Gør det samme på vognens anden side.

Bemærk hjulene skal kunne løbe let rundt.

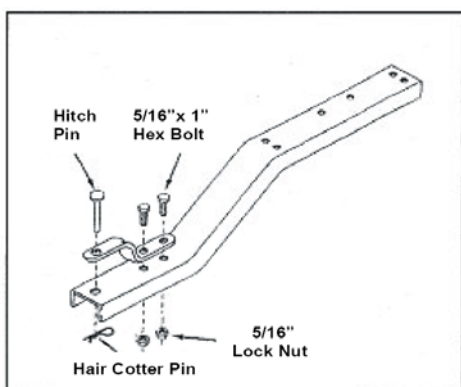

FIGURE 7

Monter påhængsbeslaget på vognstangen.

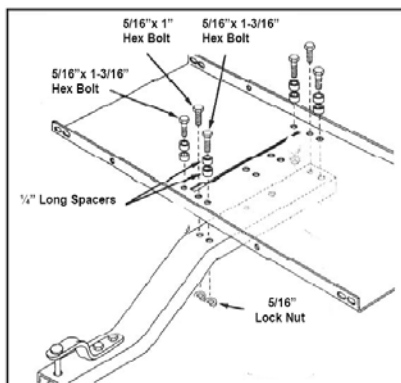

FIGURE 8

Monter trækstangen til bakken. Sørg for, at den store åbning i rillen vender fremad.

Monter som vist på tegningen og med mellemstykker de viste steder.

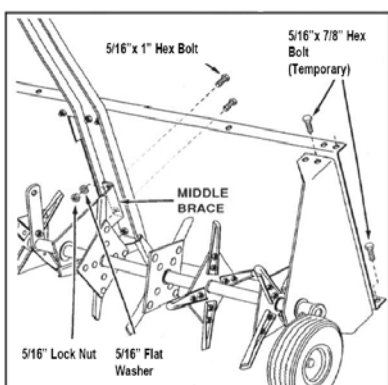

FIGURE 9

Monter rækken af knive i gennem sidepladerne. Fastgør disse midlertidigt til bakken.

Fastgør midterstykket på knivrækken til bakken gennem trækstangen. Se billedet.

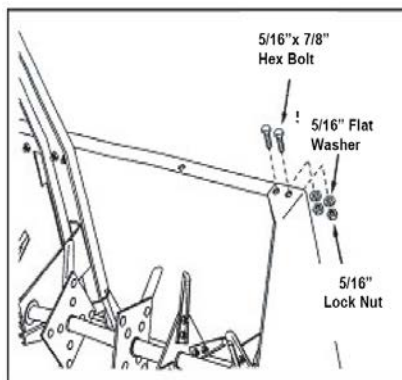

FIGURE 10

Monter nu sidestykkerne endeligt til bakken. Spænd ikke fuldstændigt fast.

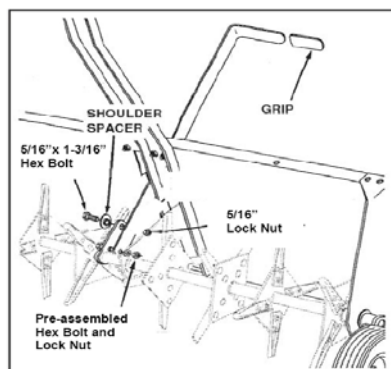

FIGURE 11

Monter løftehåndtaget gennem rillen i bakken og fastgør det til hjulbeslaget.

Fastspænd.

Tegning 12 kan ikke kopieres.

Som det sidste skal håndtaget justeres og alle samlinger efterspændes.

Juster bakken sidelæns indtil løftehåndtaget hviler til højre, når du ser maskinen bag fra.

Spænd sidepladerne fast mens du sikrer dig, at håndtaget stadig hviler til højre.

Efterspænd det midterste beslag på kniv-rækken. Løftehåndtaget skal stadig hvile til højre og være så stramt at der skal bruges kræfter for at få det ud af højre side.

Dette for at undgå, at knivene kan falde ned, når maskinen flyttes.

Bemærk Bag løftearmen er der monteret en låsesplit, der gør, at knivene ikke kan sænkes, mens splitten er monteret. Derved undgås skade, hvis knivene falder ned fx. under transport.

5. Vedligeholdelse

- Hver gang før produktet skal bruges, skal alle bolte og møtrikker spændes efter.
- Smør hjulene, hvis nødvendigt.
- Hvis der kommer rust på skjold eller knive, kan det slibes let og derefter males med emaljemaling.
- Opbevar altid produktet på et tørt sted og påfør alle metaldele lidt olie, når maskinen ikke bruges.
- Sørg for at knivene jævnligt slibes.

6. Opbevaring

Lad aldrig ekstra vægt ligge på maskinen
Før opbevaring sørg for at maskinen er rengjort og smurt ind i olie, for at undgå rust.
Opbevar plænelufteren indenfor, og tørt.

7. Specifikationer

Lad kapacitet, vægt.	Max 60 Kg.
Materiale	Jern
Arbejdsbredde	48" (121cm)
Antal pigge	32
Arbejdsdybde	3" (7,5 cm)
Hjul Type	Luftgummihjul
Hjul Størrelse	10x3.5
Dæktryk PSI	25
Anhænger type.	Trækbolt
Enhedsvægt	42 Kg.

2016/1

GB instructions manual

AE48 Scarifiers / Aerator

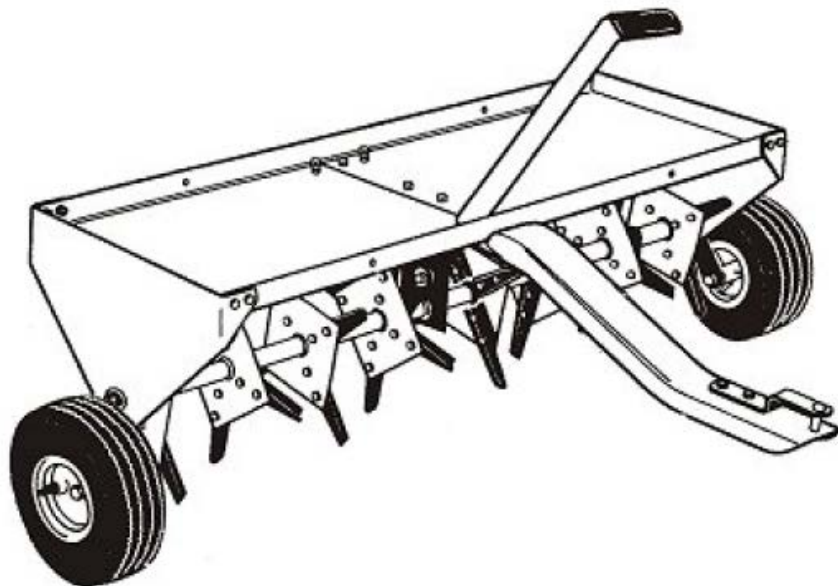

1. Table of Contents

1. Table of Contents	1
2. Safety precaution.....	3
3. Identification	4
4. Assembly	5
5. Maintenance.....	8
6. Storage	8
7. Specifications	9

Other accessory options:

Wagon with tips Best. No. 90053030
Manure spreaders Best. No. 699025
Grass and leaf collector Best. No. 90053031
Aerator Best. No. 90053032
Rive Best. No. 90091100
Drum Best. No. 699024

Find prices and further information on www.texas.dk

2. Safety precaution

- Read this manual carefully so that you understand and follow all safety instructions and operating features completely before you begin to assemble and use the product.
- Children should not use the product.
- If you feel sick, tired or have consumed alcohol or drugs, you may not use the machine.
- Never use the machine until the work is clear.
- All repairs that are not described in this manual must be performed only by specially trained personnel at an authorized service center.
- Use only original spare parts.
- The product should only be lent to people who are familiar with the operation of the machine.
- This manual should under all circumstances.
- The product has sharp parts. Use the machine only when you wear sturdy footwear
- Always start in low gear and increase speed if conditions allow
- Be aware that the towing vehicle's braking performance and stability is affected when the product is installed.
- Take special care when driving on hills. Always drive straight up and down, never across to avoid tipping. Do not drive too close to edges or ditches.
- Do not use the product on public roads.
- Do not at any time carry passengers, sit or stand on the aerator
- To avoid personal injury and/ or equipment damage, DO NOT EXCEED 8 KPH
- Always use caution when loading and unloading extra weight on the tray.
- Always keep hands and feet clear from moving parts while operating the equipment.
- Always wear safety gear, eye protection, gloves and work boots when operating the aerator.

3. Identification

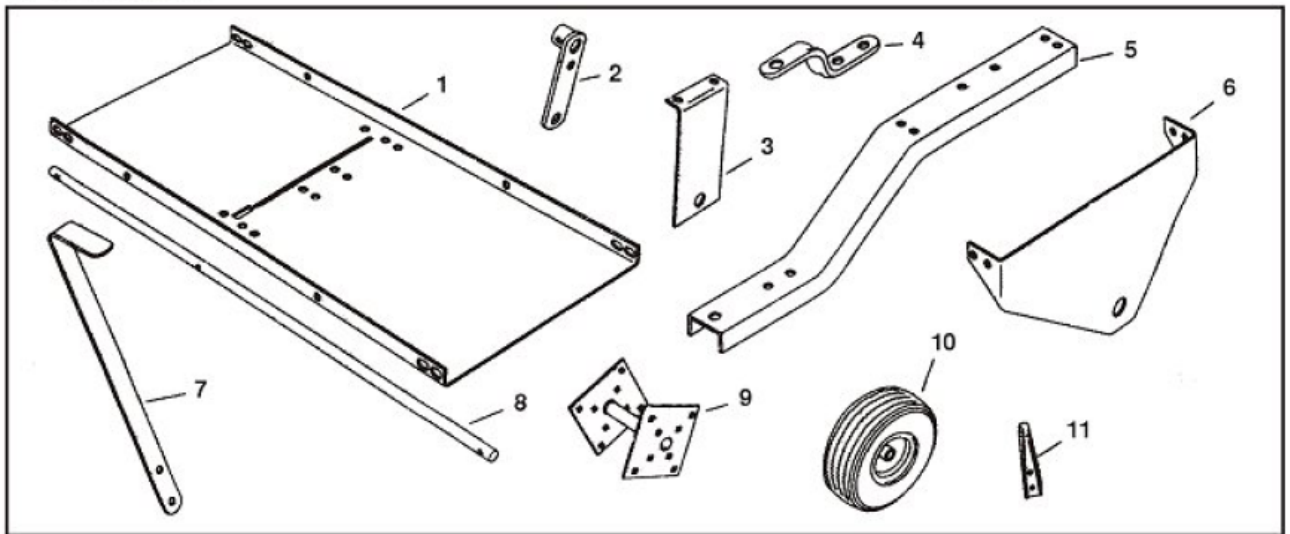

Følgende dele findes løse i emballagen.

1.	Tray
3.	The middle bracket
5.	Wagon shaft
7.	Lifting Handle
9.	Double blades (set)
11.	Knives

2.	Suspension
4.	Outboard Bracket
6.	Side
8.	Shaft
10.	Wheel

Included are bolts, nuts, spacers, etc. for use in mounting.

4. Assembly

Before assembly begins, you should put all the parts out.

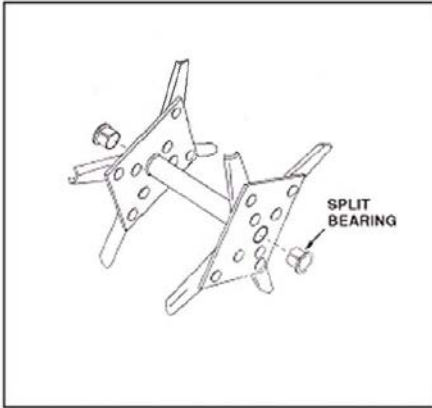

FIGURE 1

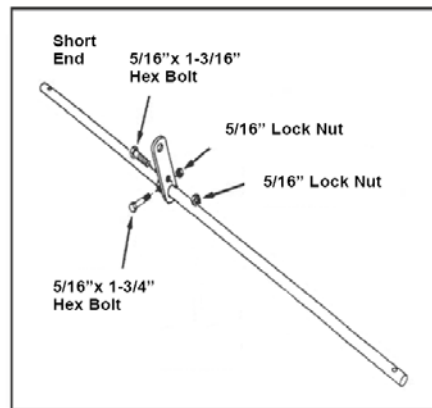

FIGURE 2

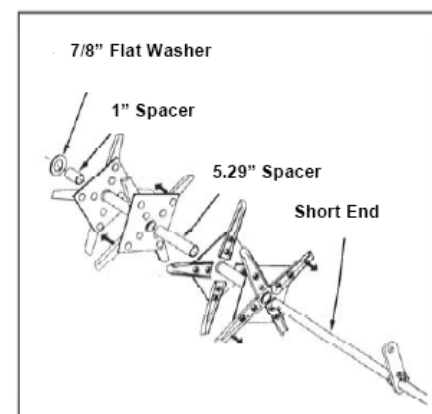

FIGURE 3

Fit a plastic sleeve on each side of the double blades.

Attach a suspension in the center hole in the ear of Justice. Note that the ring of the wheel suspension is to face the shorter end of the shaft. Tighten firmly.

Insert from the short side of the shaft of a bolt in the hole of the wheel suspension closest to the shaft. Tighten not quite.

The following is mounted on the short piece of the shaft. Notice how the blades turn.

1. Attach a set of double knives (blades facing in)
2. Attach an adapter
3. Attach a set of double knives (blades facing out)
4. Attach an adapter
5. Attach one washer.

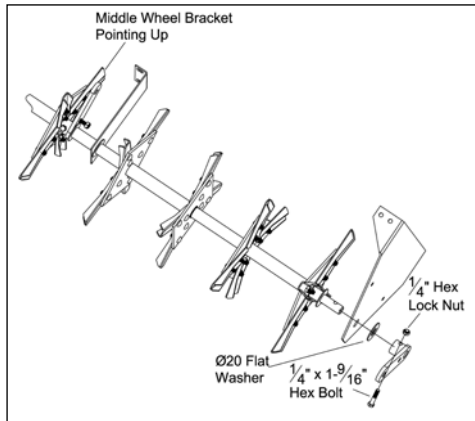

At the long side of the shaft is mounted as follows in the correct order. Be aware that bend the bracket facing the short end of the shaft.

1. Attach an adapter
2. Install a flat washer
3. Attach the center bracket
4. Install a flat washer
5. Attach an adapter
6. Install a set of double knives (blades facing toward the center).
7. Attach an adapter
8. Attach a set of double knives (blades facing

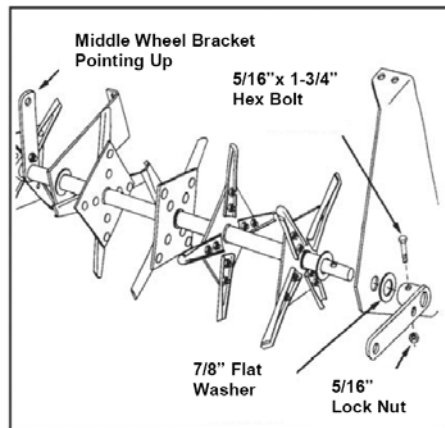

Turn the wheel suspension, so it ends up. Attach a side plate, a washer and a second suspension. The ring of suspension should be facing inward. Fix the suspension to the axis.

Repeat other side.

FIGURE 5

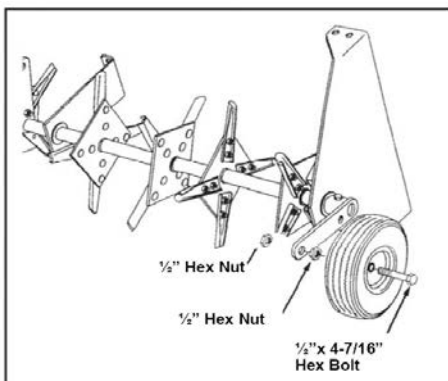

Put a bolt through the wheel hub and install a bolt on the other side. Screw it firmly with your fingers. Mount the wheel on hjulop-soil tare with end bolt of the same type. Do the same on the vehicle other.

Note the wheels must be able to run easily round.

FIGURE 6

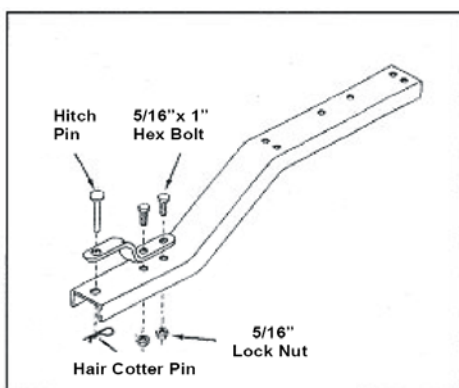

Install the outboard bracket on the shaft

FIGURE 7

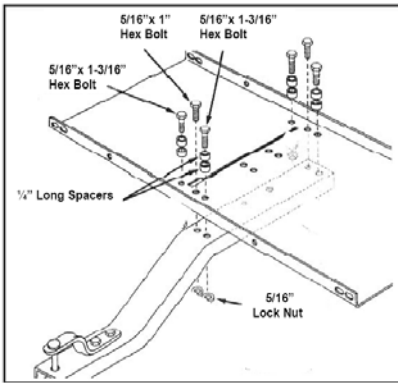

FIGURE 8

Attach the drawbar to the tray. Make sure that the grand opening of the groove facing forward.

Install as shown in the drawings and with saddle tube between the places shown.

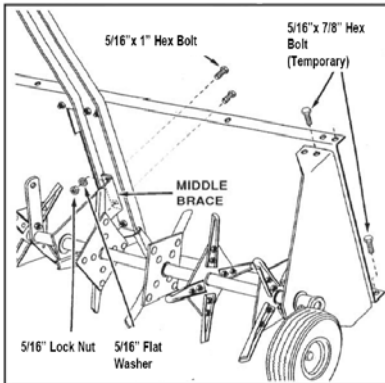

FIGURE 9

Attach the line of knives in the side plates through-ends. Fasten them temporarily to the tray.

Attach the middle piece of the knife line to the hill through the drawbar. See the picture.

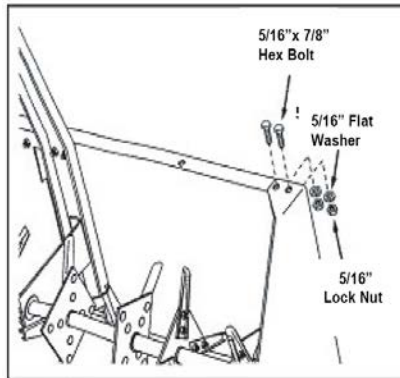

FIGURE 10

Now mount the side pieces to the final hill. Do not tighten completely fixed

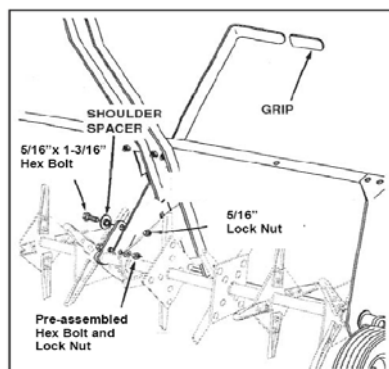
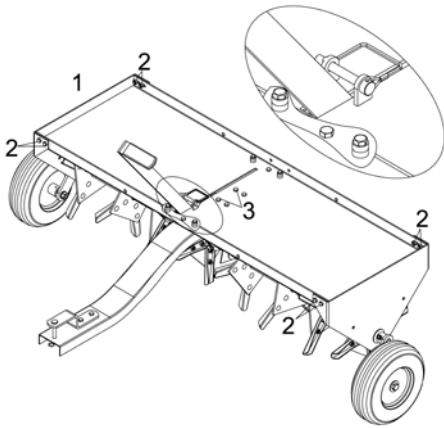

FIGURE 11

Attach lift handle through the slot in the tray and solid makes it hjulbeslaget.

Fasten.



As the last to handle aligned and all connections tightened.

Adjust the tray sideways until the lift lever rests on the right when viewing the machine from behind.

Tighten the side plates fixed while you make sure that the handle still rests on the right.

Tighten the center bracket on the blade row. Lifting the handle must still rest on the right and be so tight that it takes effort to get it out of the right side.

This is to avoid the blades can fall off

Note Behind the lever arm is fitted with a lock pin, which means that the blades cannot be lowered, while the pin is mounted. This avoids damage if the blades falls down for example. during transport.

5. Maintenance

Each time before the product is used, the all bolts and nuts are tightened after.

Lubricate the wheels, if necessary.

If there is rust on the shield or knives, it can be lightly sanded and then painted with enamel paint

Always store product in a dry place and apply all the metal parts a little oil when the machine is not used.

Make sure the blades regularly sharpened.

Never exceed tray load capacity rating of 60 kg. It will damage the plug aerator

6. Storage

- Never allow the extra weight to remain on the aerator for extended periods of time.
- Before storing make sure the aerator is clean and dry for years of trouble free service.
- Lightly lubricate all aerator surfaces and moving parts to prevent rust.
- Store indoors or protected area during severe weather and winter months.

7. Specifications

Tray Load Capacity	Max 60 Kg
Construction	Steel
Working Width	48" (121 cm)
Number of Plug Spikes	32
Spike Penetration Depth	3" (7,5 cm)
Wheel Type	Pneumatic
Wheel Size	10x3.5
Tire Pressure (PSI)	25
Hitch Type	Pin Style
Unit Weight	42 Kg.