

DK	Betjeningsvejledning
GB	Instruction Manual
D	Bedienungsanleitung
F	Manuel de l'utilisateur
Рус	Инструкция по эксплуатации

168F(A)

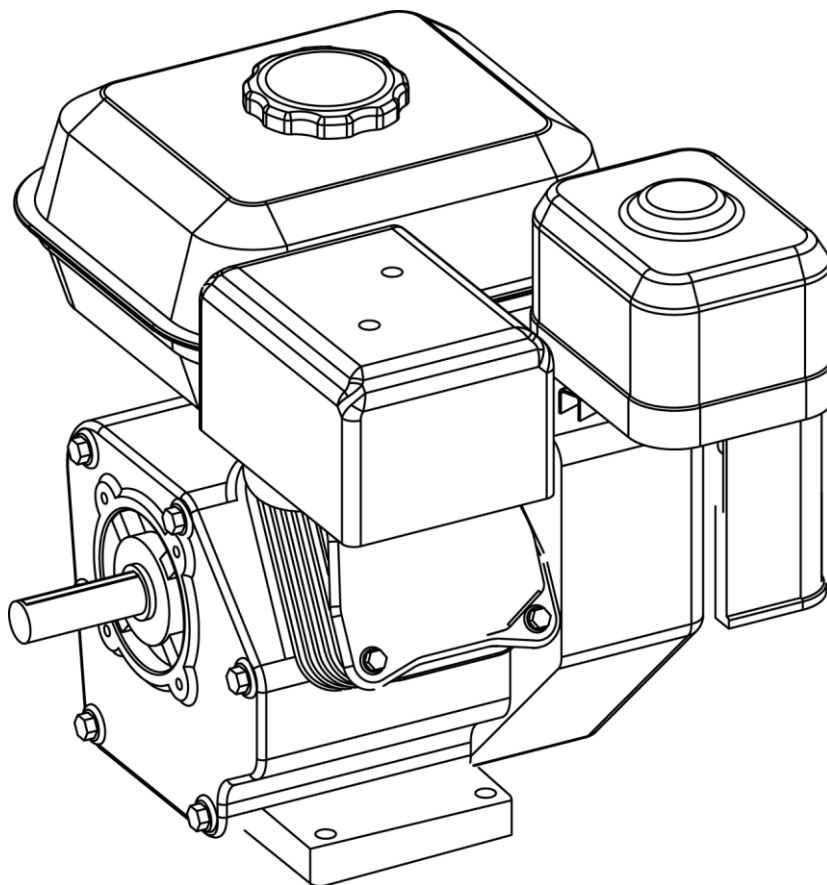

VIGTIG !
HUSK AT PÅFYLDE MOTOROLIE
SAE-30
FØR START!

IMPORTANT !
REMEMBER TO FILL WITH ENGINE OIL
SAE-30
BEFORE START!

ВАЖНО!
НЕ ЗАБУДЬТЕ ЗАПОЛНИТЬ
МОТОРНЫМ МАСЛОМ OIL SAE-30
ПРЕЖДЕ ЧЕМ НАЧАТЬ!

IMPORTANT !
NE PAS OUBLIER DE REMPLIR AVEC
DE L'HUILE DE MOTEUR SAE-30
AVANT LE DEMARRAGE !

ACHTUNG !
DENKEN SIE DARAN, VOR
INBETRIEBNAHME MOTORÖL (SAE-30)
AUFZUFÜLLEN!

1. Illustration

	<p>Fig 1</p>
	<p>Fig 2</p>
	<p>Fig 3</p>
	<p>Fig 4</p>
	<p>Fig 5</p>
	<p>Fig 6</p>

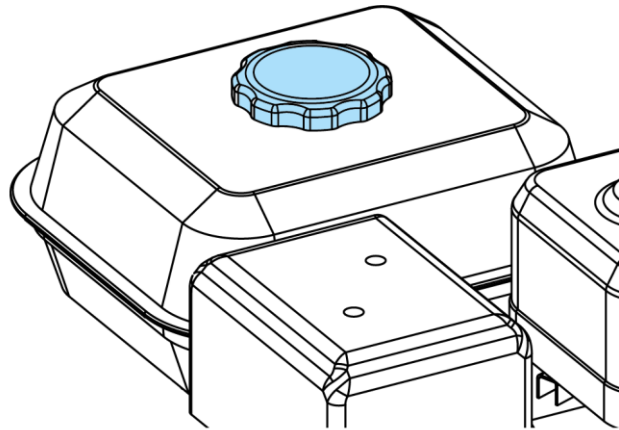
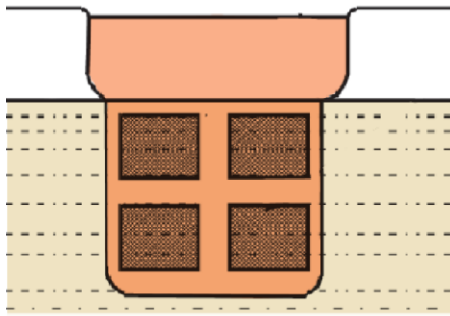

Fig 7

No.1

No 2

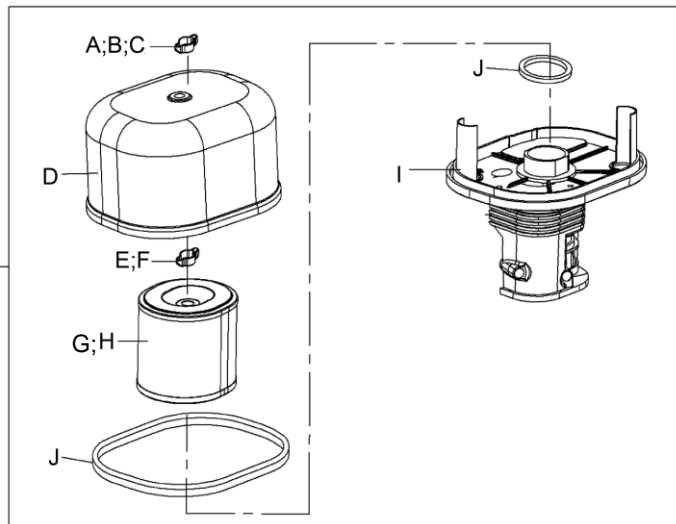
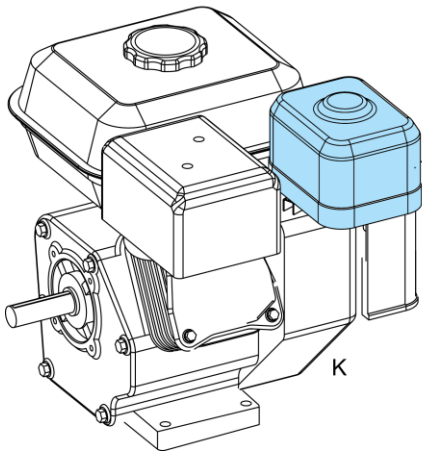

Fig 8

ADVARSEL - Læs altid betjeningsvejledningen før brug af din motor.

ADVARSEL - Følg altid de retningslinjer, din lokale forhandler

ADVARSEL - Stop altid din motor før opfyldning.

ADVARSEL - Hvis spild forekommer, tør da altid grundigt op.

ADVARSEL - Hold altid motoren på afstand af olier og andet brandfarligt.

ADVARSEL - Udstødningsgassen er giftig, brug derfor kun motoren.

ADVARSEL - Sikre at du ikke kommer i kontakt med motorens bevægelige dele

ADVARSEL - Sikre at komme i kontakt med motorblok og udstødning, da den bliver meget varm under kørsel.

ADVARSEL - Brug aldrig motoren efter indtagelse af alkohol, eller medicin.

Indholdsfortegnelse

1. Illustrationer	2
2. Start	5
3. Kørsel	5
4. Stop af motor	5
5. Brændstof	5
6. Olie / Olieskift.....	6
7. Luftfilter	7
8. Tændrør.....	8
9. Transport og opbevaring	8
10. Vedligeholdelse.....	8
11. Specifikationer	9

2. Start

FREMGANGSMÅDE

1. Åben for brændstofhanen.
2. Ved kold motor åben for chokeren.
Bemærk: Ved varm motor er brug af choker ikke nødvendigt.
3. Åben for fuld gas på motorens gaskontrol.
(Hvis motoren er monteret på en maskine, med kabelreguleret gas, gives der fuld gas).
4. Sæt maskinens gashåndtag på "start"
5. Træk forsigtigt i rekylstarteren, indtil der mærkes modstand. Træk derefter kraftigt i rekylstarteren for at starte motoren. Lad startsnoren forsigtigt glide tilbage i startposition..
6. Regulér chokeren, indtil motoren har en jævn motorgang.

Se fig. 1, 2, 3, 4.

3. Kørsel

KØRSEL

1. Efter motoren er startet, luk gradvist for chokeren. (ved kold motor)
2. Indstil gassen til den ønskede fart.

Se fig. 2.

BEMÆRK

Observere følgende under kørsel.

- Udstødningsgassen skal ikke være sort. Hvis dette forekommer, er det fordi belastningen er for høj, eller motoren ikke er justeret rigtigt.

Mislyde og vibrationer.

- Hvis dette forekommer, sluk motoren og juster motoren, kontakt evt. et autoriseret værksted.

4. Stop af motor

FREMGANGSMÅDE

1. Sæt gaskontrollen i "low" position og motoren vil stoppe
2. Drej benzinhanen til "off"

Se fig. 3.

5. Brændstof

BRÆNDSTOF

Brug kun blyfri 95 oktan brændstof på din motor. Overfyld aldrig tank kapaciteten. Inde i tankdækslet sidder der en indikator, der viser mængden af brændstof i tanken.

Se fig. 7.

168F(A)

2.5 Liter

6. Olie / Olieskift

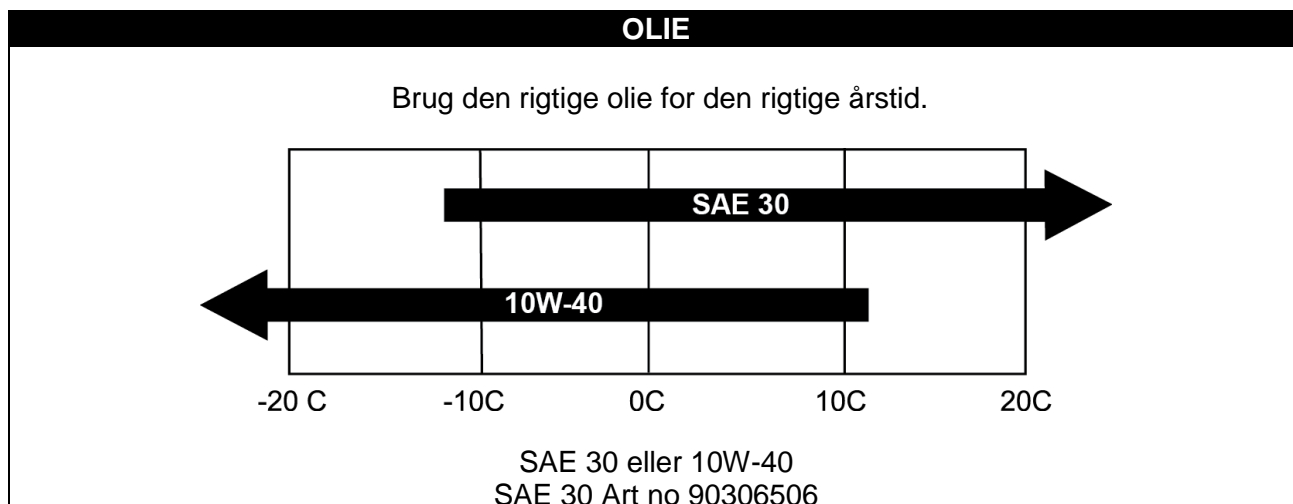

OLIE KAPACITET

- Kontroller altid at olie niveauet, når motoren står vandret.
- Kontroller altid at olien er synlig og fyldt helt op til kanten af påfyldningshullet.

Se fig. 5.

168F(A)

0.6 Liter

OLIESKIFT

Olien bør skiftes ifølge betjeningsvejledningen for maskinen.

1. Lad motoren køre 5 minutter, så olien når at blive varmet op. Dette gør at den løber lettere og at olieskiftet bliver mere komplet.
2. Oliebundprop på motoren skrues af (fig 6.1), så olien kan løber af.
Husk at have en passende beholder til opsamling af den drænede olie.
3. Isæt bundproppen og fastgør.

Påfyldning af olie (Fig 5)

1. Fjern olieprop
2. Påfyld olie helt op til kant på påfyldningshullet (Se olie kapacitet for oven.)

Vigtigt: Før påfyldning, sikre at motor står helt plant.

Vigtigt: Ved korrekt mængde olie SKAL olien være synlig og fyldt helt op til kanten af påfyldningshullet

Sørg for at den brugte motorolie bliver bortskaffet miljørigtigt. Opbevar den brugte olie i en lukket beholder. Oliens kan deponeres på genbrugsstationen eller en tankstation. Den brugte olie må ikke smides i affaldet, hældes på jorden, eller afløb.

Se fig. 5 og 6.

7. Luftfilter

LUFTFILTERET

Luftfilteret skal efterses og renses jævnligt. Hvis filteret ikke er blevet rensset over en længere periode, vil dette forringe motorens forbrænding samt påvirke motor kraften.

1. Afmonter fingermøtrikken samt skiver og pakning (Fig 8.A,B,C) og fjern dæksel (Fig 8.D).
2. Afmonter møtrikken (Fig 8.E) og fjern pakning (Fig 8.F)
3. Rengør luftfilteret (Fig 8.G), inden det fjernes.
4. Tag forsigtigt luftfilteret (Fig 8.G) ud af skumelement (Fig 8.H),
5. Undersøg og fjern støvet fra luftfilteret ved at banke let på elementet nogle gange. Eller ved at blæse trykluft igennem indefra. Forsøg aldrig at børste støvet væk. En børste vil kun presse støvet ind i elementet. Udskift luftfilteret, hvis elementet er meget snavset.
6. Undersøg og afvask skumelementet (Fig 8.H) på luftfilteret med benzin eller petroleum.
7. Vrid skumelementet (Fig 8.H), og lad det tørre. Derefter gennemvædes det i ny olie, og overskydende olie vrides ud.
8. Rens filter beholderen (Fig 8.I)
9. Skumelementet (Fig 8.H), luftfilteret (Fig 8.G) sættes igen og fastmonteres
10. Vær opmærksom på at alle dele er samlet rigtigt. (Se figur 8)

VIGTIGT: Der må under ingen omstændigheder komme olie, vand eller lign på luftfilteret

A. Møtrik
B. Skive
C. Pakning
D. Dæksel
E. Møtrik
F. Pakning

G. Luftfilter
H. Skumfilter
I. Holder
J. Pakning
K. Motor

Se fig.8., A-K

MONTERING

1. Placer filteret (Fig 8 G og H) i holderen (Fig 8.I). Isæt pakning (Fig 8.F) i filteret.
2. Fastgør med fingermøtrikken (Fig 8.E.). Det er vigtigt at det bliver skruet godt fast.
3. Dækselet (Fig 8.D) monteres. Pakning og spændeskive (Fig 8. B og C) sættes på, hvorefter der fæstnes med en fingermøtrik (Fig 8.A).

Sikre dig at alle dele passer rigtigt sammen, så der ikke kommer falsk luft ind i motoren.

SPØRGSMÅL

Hvis du er i tvivl om dit luftfilter er monteret rigtigt, bør du kontakte din lokale Power Line forhandler.

8. Tændrør

FREM GANGSMÅDE

Vigtigt: Motoren skal være kold.

- Fjern tændrørshætten.
- Børst skidt og snavs væk fra tændrøret.
- Brug en tændrørsnøgle til at løsne tændrøret.
- Check om isoleringen er intakt.
- Rens tændrøret med en stålborste.
- Mål elektrodeafstanden, pas på ikke at beskadige elektroden.
- Afstanden bør være: 0,7 - 0,8 mm
- Hvis tændrøret er godt, monter igen.
- Monter tændrørshætten.

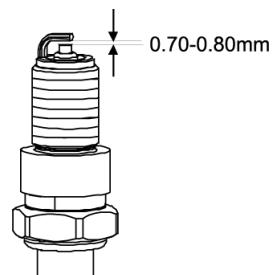

9. Transport og opbevaring

TRANSPORT OG OPBEVARING

Transport

- Under transport er det vigtigt at sikre sig, at motoren er placeret vandret for at undgå, at benzin og olie løber ud.

Opbevaring

- Lad motoren køre til den stopper.
- Løsn karburatorens aftapper bolt og lad benzinen løbe ud.
- Når benzinen er løbet ud, skrues boltet fast igen og benzinslangen monteres.
- Opbevar benzinen i en godkendt dunk.
- Afmonter tændrøret og hæld 1 spiseskefuld olie i cylinderen, og monter tændrøret igen.
- Monter ikke tændrørshætten. Træk herefter i startsnoren, indtil der mærkes modstand. Dette lukker for ventilerne og beskytter dem mod rust og korrosion.
- Beskyt motoren med et tyndt lag olie for at undgå rust.

10. Vedligeholdelse

BEMÆRK

- Formålet med vedligeholdelsen er at holde motoren i bedst mulig stand.
- Reparationer bør altid blive udført på et autoriseret værksted.

Del	Interval Hver gang	For hver 20 køretimer	For hver 50 køretimer	For hver 100 køretimer	For hver 200 køretimer
Check bolte og møtrikker	X				
Check og påfyld olie	X				
Skift olie		X			
Check olie lækage	X				
Check luft filter	X				
Rens Luftfilter			X*		
Rens brændstoffilter				X	
Check tændrør				X	
Juster ventiler					X
Check ventiler					X

* følg henvisning fra betjeningsvejledning angående luftfiltervedligeholdelse, når motoren er monteret på en fræser.

11. Specifikationer

Model	168F(A)
Type	4 takt, luftkølet OHV, 1 cylinder, benzin motor
Boring x slaglængde mm	65 x 54
Slagvolumen L	163 cc
Maks power kW / Omdr/min	4,0 / 3600
Konstant power kW /rpm min	3,2 / 3600
Brændstof	Blyfri benzin
Brændstof kapacitet	3,6 L
Smøreolie	SAE30
Smøreolie kapacitet	0,6 Liter
Start system	Rekyl
Tændrør	F6RTC / 20EPR-V / Art no 10011219
Reguleringssystem	Mekanisk
Roterende retning af PTO	Med uret, set fra PTO'ens ende
Dimension (LxBxH) mm	400 x 330 x 380
Tør vægt, kg	15.5

- WARNING** Always read the user manual before use of the engine.
- WARNING** Always follow the guidelines given by your Power Line dealer with regard to the engine.
- WARNING** Always stop the engine before filling with gasoline or oil.
- WARNING** Always clean thoroughly if fluids are spilled.
- WARNING** Always keep the engine at a distance from oils or other inflammable objects.
- WARNING** Exhaust is dangerous; only use the engine outdoors or in a well-ventilated area.
- WARNING** Draw attention to not getting into contact with the engine's rotating parts during operation.
- WARNING** Draw attention to not getting in contact with the engine's exhaust and the engine's block as it gets very warm during operation.
- WARNING** Never use the engine under influence of alcohol or drugs.

Table of contents

1. Illustrations.....	2
2. Starting	11
3. Operation.....	11
4. Stopping the engine	11
5. Fuel.....	12
6. Oil / changing oil	12
7. Air filter	13
8. Sparking plug.....	14
9. Transport and storage.....	14
10. Maintenance	14
11. Specifications.....	15

2. Starting

PROCEDURE

1. Open the fuel tap.
2. On a cold engine open the choker.
Note: By a hot engine choke is not required.
3. Turn the engine's gas control lever on full gas
(If the engine is mounted on a machine with cable-regulated gas, full gas is given).
4. Turn the throttle cable to "start position".
5. Pull the recoil starter gently until you feel resistance in the rope. Then pull quickly and energetic. Do not at any time let go of the recoil starter but slide it gently back and pull again.
6. Regulate the choker until the engine is running smoothly.

See fig. 1, 2, 3, 4.

3. Operation

OPERATION

1. When the engine has been started move the choke gradually to the right.
2. Adjust the gas to the requested speed.

See fig. 2.

NOTE

Please observe the following during operation.

- Exhaustion must not be black. If the exhaustion is black the load is too high or the engine has not been adjusted correctly.

Unpleasant sound and vibration.

- If these appear turn off the engine and adjust it. Contact your dealer

4. Stopping the engine

PROCEDURE

1. Turn the gas control to position "Low" and engine will stop running.
2. Turn the fuel tap to the "off" position

See fig. 3.

5. Fuel

FUEL	
Only use unleaded fuel octane 95 on your engine. Don't overfill the capacity of the fuel tank The indicator on the tank shows how much fuel is left	
See fig 7	
168F(A)	2.5 Litre

6. Oil / changing oil

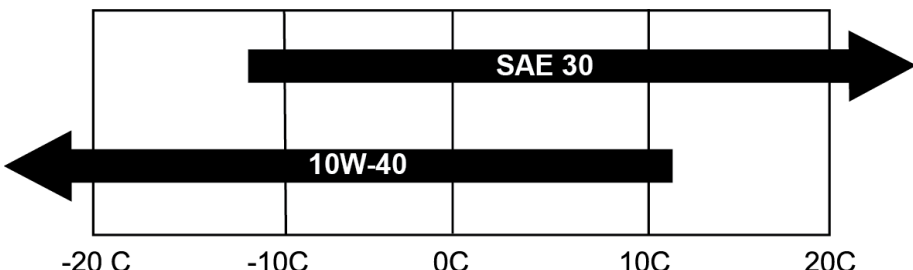
OIL	
Use the correct oil for the specific time of year.	
 <p>The diagram shows a temperature scale from -20 C to 20 C. Two horizontal arrows indicate the recommended oil grades: a left-pointing arrow labeled '10W-40' covers the range from -20 C to 10 C, and a right-pointing arrow labeled 'SAE 30' covers the range from -10 C to 20 C. The temperature markers are -20 C, -10C, 0C, 10C, and 20C.</p>	
SAE 30 or 10W-40 SAE 30 Art.no 90306506	

OIL CAPACITY	
<ul style="list-style-type: none">• Always check the oil level when the engine is placed in a horizontal position.• Always check the oil level visible and to edge of fill hole	
See fig. 5.	
168F(A)	0.6 Litre

CHANGING OIL	
Change the oil according to the specifications of the machine.	
<ol style="list-style-type: none">1. Let the engine run 5 minutes, so the engine is hot. Warm oil liquefies, which makes it easier to drain the oil.2. Unscrew the drain plug (Fig 6.1) and let the warm oil run out of the engine. Remember to keep an appropriate container ready.3. Attach the drain plug and fasten.	
Refilling oil (Fig 5)	
<ol style="list-style-type: none">1. Remove the oil filler cap2. Refill the oil to the edge of the filling hole (see capacity above)	
Important: Before changing oil, ensure that the engine is level position. Important: By the right amount oil the oil MUST be visible and to edge of fill hole	
Please dispose the used engine oil environmentally correct. We suggest that you keep the used oil in a sealed container and dispose at your recycling center or service station for reclamation. Do not throw it in the waste; pour it on the ground; or down a drain.	

7. Air filter

AIR FILTER

The air filter should be inspected and cleaned regularly. If the filter has not been cleaned for a long period of time, this will influence the engine's combustion and engine power.

1. Remove the nut, washer and gasket (Figure 8.A,B,C) and remove cover (Fig 8.D).
2. Remove the nut (Fig 8.E) and remove the gasket (Figure 8.F)
3. Clean the air filter (Fig 8.G) before being removed.
4. Now carefully remove the air filter (Fig 8.G) out of the foam element (Fig 8.H)
5. Inspect and remove the dust from the air filter by tapping the element easily a few times. Alternatively run compressed air through the inside of the filter. Warning! Never try to brush away the dust. A brush will only push the dust further into the element. Replace the air filter if it is very dirty.
6. Inspect and clean the foam element (Fig 8.H) with petrol or kerosene
7. Wrench the foam element (Fig 8.H) and let it dry. Hereafter soak the element in fresh oil, squeeze any redundant oil out of the element.
8. Clean the lid (Fig 8.I)
9. Reattach the foam element (Fig 8.H) and the air filter (Fig 8.G) and fasten.
10. Please note that all parts are assembled correctly. (See Fig. 8)

IMPORTANT: Under no circumstances should oil be applied on the air filter (Fig.8G).

- | | |
|-----------|-----------------------|
| A. Nut | G. Air filter element |
| B. Washer | H. Foam element |
| C. Gasket | I. Lid |
| D. Cover | J. Gasket |
| E. Nut | K. Engine |
| F. Gasket | |

See fig 8 , A-K

QUESTION

If you are in doubt that the air filter is mounted correctly, please contact your dealer.

ASSEMBLY

1. Attach the filter (Fig. 8 G and H) on the lid (Figure 8.I). Insert the gasket (Fig. 8.F) in the assembled filter.
2. Secure with nut (Fig 8.E.).Note: It is important that it fasten tightly.
3. Insert the cover (Fig 8.D) Mount gasket and washer (Fig 8.B and C) then fasten with a nut (Fig. 8.A).

Ensure that all parts are correctly fitted, this is to prevent that no air will get into the engine.

8. Sparking plug

PROCEDURE

- Remove the sparking plug cover.
- Brush off dirt from the sparking plug.
- Use a sparking-plug wrench to loosen the sparking plug.
- Inspect if the isolation is intact.
- Clean the sparking plug with a steel brush.
- Measure the electrode distance; make sure not to damage the electrode.
- The distance should be: 0,7 – 0,8 mm
- If the sparking plug is okay, put it back in its place.
- Put the sparking plug cover back in its place.

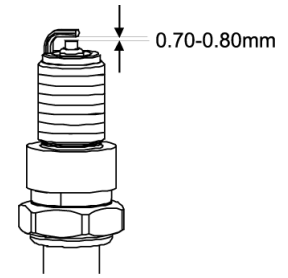

Note: The engine must be cold

9. Transport and storage

TRANSPORT AND STORAGE

Transport

- To avoid any spillage of fuel and oil is it important that the engine is placed horizontal during transport.

Storage

- Let the engine run till it stops.
- Loosen the drain screw on the carburettor and drain the remaining fuel.
- Reinstall the drain screw, and mount the fuel tube.
- Keep the old fuel in an approved container.
- Remove the sparkplug and poor 1 tablespoon of oil into the cylinder, mount the sparkplug.
- Do not mount the sparkplug cap. Pull the sparking cord, until there is resistance. This will close the valves and protect them from rust.
- Protect the oil with a thin layer of oil to avoid rust.

10. Maintenance

NOTE

- The purpose of maintenance is to keep the engine in its best possible shape.
- Repairs must always be carried through by an authorized dealer.

Part	Interval					
	Every time	For every 20 running hrs	For every 50 running hrs	For every 100 running hrs	For every 200 running hrs	
Inspect bolts and nuts	X					
Inspect and fill with oil	X					
Change oil		X				
Inspect for oil leakage	X					
Inspect air filter	X					
Clean air filter			X*			
Clean fuel filter				X		
Inspect sparking plug				X		
Adjust valves						X
Inspect valves						X

* Maintenance of airfilter in accordance with the user manual to the machine where the engine is mounted.

11. Specifications

Model	168F(A)
Type	4 stroke, air-cooled OHV, 1 cylinder, gasoline engine
Drilling x length of stroke mm	65 x 54
Stroke volume L	163 cc
Max power kW (HP) / rev/min	4,0 / 3600
Constant power kW (HP) / RPM	3,2 / 3600
Fuel	Unleaded gasoline
Fuel capacity	3,6 L
Lubricating oil	SAE30
Lubrication oil capacity	0,6 Litre
Starting system	Recoil
Sparking plug	F6RTC / 20EPR-V / Art no 10011219
Regulating system	Mechanical
Rotating direction of the PTO	Clockwise seen from the PTO's point of view
Dimension (LxWxH), mm	400 x 330 x 380
Dry weight, kg	15.5

- ACHTUNG** Lesen Sie vor Inbetriebnahme des Motors stets die Bedienungsanleitung durch.
- ACHTUNG** Richten Sie sich stets nach den Anweisungen, die Ihnen Ihr Händler zu Power Line gibt.
- ACHTUNG** Vor dem Betanken muss der Motor ausgeschaltet werden.
- ACHTUNG** Wird etwas verschüttet, ist gründlich aufzuwischen.
- ACHTUNG** Halten Sie den Motor von Ölen und anderen feuergefährlichen Stoffen fern.
- ACHTUNG** Da Auspuffgase gesundheitsschädlich sind, sollte der Motor nur im Freien oder in gut belüfteten Räumen eingesetzt werden.
- ACHTUNG** Achten Sie darauf, während des Betriebs nicht mit den beweglichen Teilen des Motors in Berührung zu kommen.
- ACHTUNG** Achten Sie darauf, nicht mit Motorblock oder Auspuffrohr in Berührung zu kommen, da diese während des Betriebs sehr heiß werden.
- ACHTUNG** Wenn unter Einfluss von Alkohol oder Medikamenten, darf der Motor nicht betrieben werden.

Inhaltsverzeichnis

1. Abbildungen.....	2
2. Start.....	17
3. Betrieb.....	17
4. Stoppen des Motors.....	17
5. Kraftstoff.....	17
6. Öl / Ölwechsel.....	18
7. Luftfilter.....	19
8. Zündkerze.....	20
9. Transport und Lagerung.....	20
10. Wartung.....	20
11. Technische Daten.....	21

2. Start

VORGEHENSWEISE

1. Öffnen Sie den Kraftstoffhahn.
2. Beim kalten Motor: Öffnen Sie den Choke-Hebel.
Hinweis: Bei heißem Motor ist Choke nicht erforderlich.
3. Schieben Sie den Gashebel auf voll
Ist der Motor auf einer Maschine mit Gas Zug montiert, dann ist auf Vollgas zu stellen.
4. Stellen Sie den Zündschalter der Maschine auf „Start“ Position.
5. Ziehen Sie langsam an der Startschnur, bis Sie einen Widerstand spüren, dann ziehen Sie kräftig und lang durch. Lassen Sie die Startschnur nie los, sondern führen Sie sie mit der Hand zurück und ziehen Sie erneut.
6. 230 V elektrischer Anlasser: Stecken Sie das Kabel in die Steckdose und an der Steckdose auf dem Motor und drücken Sie den roten Startknopf, um den Motor zu starten. Nach dem Starten des Motors entfernen Sie den Stecker aus der Steckdose und dem Ausgang des Motors.
7. Regulieren Sie den Choke so lange, bis der Motor gleichmäßig läuft.

Siehe fig. 1, 2, 3, 4.

3. Betrieb

BETRIEB

1. Nach dem Anspringen des Motors , schließe den Choker (kalten Motor)
2. Stellen Sie den Geschwindigkeit Ihren Wünschen entsprechend.

Siehe fig. 2.

ZUR BEACHTUNG

Achten Sie beim Betrieb bitte auf Folgendes:

- Wenn der Auspuffgase schwarz ist, ist entweder die Belastung zu hoch oder der Motor nicht richtig eingestellt.

Bei Missklang oder Ungewöhnliche Vibrationen.

- Sollte dies auftreten, ist der Motor auszuschalten und korrekt einzustellen. Wenden Sie sich an eine Vertragswerkstatt.

4. Stoppen des Motors

VORGEHENSWEISE

1. Lassen Sie den Motor kurze Zeit in der Gashebelposition „Low“ laufen um den Motor zur stoppen
2. Drehen Sie den Benzinahn in die Position „off“.

Siehe fig. 3.

5. Kraftstoff

KRAFTSTOFF

Der Motor ist ausschließlich mit bleifreiem Superbenzin zu betanken. Achten Sie darauf, dass der Tank nicht überfüllt wird.

Siehe Abb. 7.

168F(A)

2.5 Liter

6. Öl / Ölwechsel

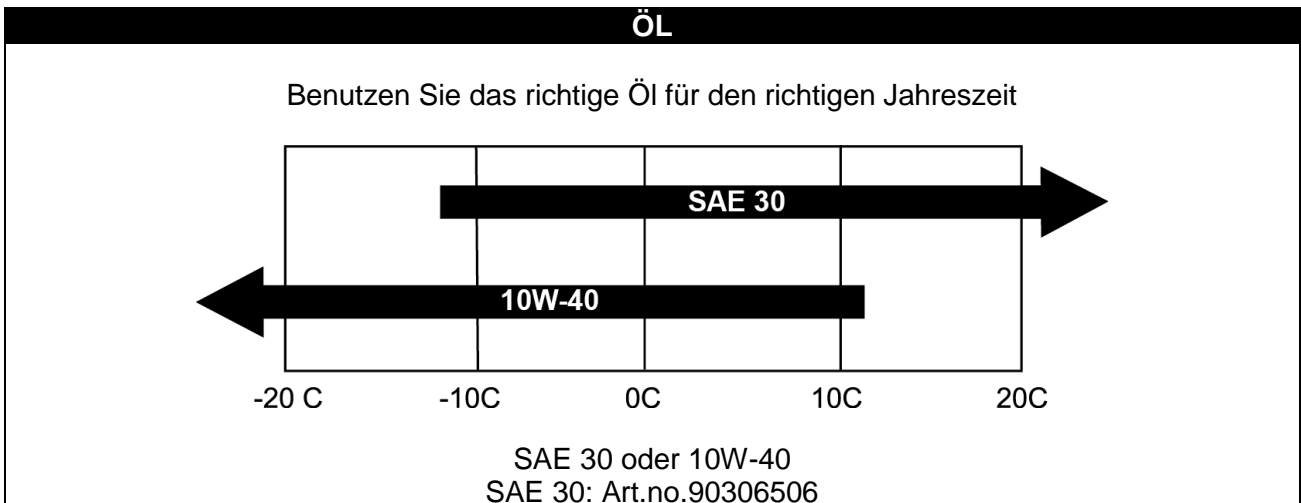

ÖLVOLUMEN

- Bei der Ölstandsprüfung muss der Motor waagrecht stehen.
- Bei der Ölstandsprüfung darf das Öl sichtbar und bis zum Rand der Einfüllöffnung gefüllt sein

Siehe fig. 5.

168F(A)

0.6 Liter

ÖLWECHSEL

Der Ölwechsel hat gemäß der Bedienungsanleitung der Maschine zu erfolgen.

1. Lassen Sie den Motor 5 Minuten laufen, damit sich das Öl erwärmen kann. Warmes Öl ist mehr flüssig und kann deshalb leichter ablaufen.
2. Lösen Sie den Ölablassstopfen (Abb. 6.1), und lassen Sie das warme Öl aus dem Motor laufen. Denken Sie daran, einen geeigneten Behälter bereit zu halten.
3. Den Stopfen erneut einschrauben und festziehen.

Öl Nachfüllen (Fig 5)

1. Entfernen Sie hierfür den Ölpeilstab
2. Öl bis zum Rand der Einfüllöffnung auffüllen (siehe die Ölvolumen)

Warnung: Beim Öl Nachfüllen muss der Motor waagrecht stehen.

Wichtig: Mit der richtigen Menge Öl MUSS das Öl sichtbar und bis zum Rand der Einfüllöffnung gefüllt sein

Sorgen Sie bitte für eine umweltgerechte Entsorgung des Altöls. Wir empfehlen die Lagerung des Altöls in einem verschlossenen Behälter und die Abgabe bei einer Sammelstelle oder Rückgabe an einer Tankstelle. Entsorgen Sie es bitte keinesfalls mit dem Hausmüll, gießen Sie es nicht in die Erde oder in einen Abfluss.

Siehe Abb. 5 und 6

7. Luftfilter

DER LUFTFILTER

Der Luftfilter ist regelmäßig zu überprüfen und zu reinigen. Wenn der Filter über einen längeren Zeitraum nicht gereinigt wurde, sind nachlassende Motorleistung und eine schlechte Verbrennung die Folge.

1. Lösen Sie die Mutter, Scheibe und Packung (Abb. 8.A,B,C) und entfernen Sie den Deckel (Abb. 8.D).
2. Entfernen Sie die Mutter (Abb. 8.E) und entfernen Sie die Dichtung (Abb. 8.F).
3. Reinigen Sie den Luftfilter (Abb. 8.G), bevor Sie ihn herausnehmen.
4. Nehmen Sie den Luftfilter nun vorsichtig aus (Abb. 8.G) dem Schaumstoffelement heraus (Abb. 8.H).
5. Untersuchen Sie den Luftfilter und entfernen Sie Staub, indem Sie das Schaumstoffelement einige Male leicht klopfen. Alternativ kann auch Druckluft von innen durch den Filter geblasen werden. Warnhinweis! Versuchen Sie nie, Staub herauszubürsten. Durch Bürsten gelangt der Staub nur noch tiefer in das Element. Der Luftfilter ist bei starker Verschmutzung auszutauschen.
6. Untersuchen Sie das Schaumstoffelement (Abb. 8.H) und reinigen Sie es mit Benzin oder Petroleum.
7. Wringen Sie es aus (Abb. 8.H) und lassen Sie es trocknen. Tränken Sie anschließend das Schaumstoffelement mit frischem Öl, drücken Sie dann jedoch überschüssiges Öl heraus.
8. Reinigen Sie den Deckel (Abb. 8.I)
9. Bringen Sie das Schaumstoffelement (Abb. 8.H) und den Luftfilter (Abb. 8.G) wieder an ihrem Platz an und befestigen Sie beides.
10. Bitte achten Sie darauf, dass alle Teile korrekt montiert werden (siehe Abb. 8).

Wichtig: Unter keinen Umständen darf Öl in den Luftfilter gelangen (Abb. 8G).

- | | |
|--------------------|-----------------------|
| A. Mutter | G. Luftfilter element |
| B. Unterlegscheibe | H. Schaumstoffelement |
| C. Dichtung | I. Deckel |
| D. Filterdeckel | J. Dichtung |
| E. Mutter | K. Motor |
| F. Dichtung | |

Siehe Abb. 8, A-K

EINBAU

1. Bringen Sie den Filter an (Abb. 8 G und H) am Deckel an (Abb. 8.I). Setzen Sie die Dichtung (Abb. 8.F) in den montierten Filter ein.
2. Sichern Sie ihn mit der Mutter (Abb. 8.E.).Beachten: Es ist wichtig, ausreichend festzuziehen.
3. Setzen Sie den Deckel (Abb. 8.D) ein, bringen Sie die Dichtung und die Unterlegscheibe an (Abb. 8.B und C) und ziehen Sie mit der Mutter fest (Abb. 8.A).

Sorgen Sie dafür, dass alle Teile korrekt montiert sind, um zu verhindern, dass Luft in den Motor gelangt.

FRAGEN

Sollten Sie sich nicht sicher sein, ob der Luftfilter richtig sitzt, können Sie sich jederzeit an Ihren zuständigen Händler wenden.

8. Zündkerze

VORGEHENSWEISE

- Nehmen Sie den Zündkerzenstecker ab.
- Bürsten Sie ggf. Schmutz von der Zündkerze ab.
- Lösen Sie die Zündkerze mit einem Kerzenschlüssel.
- Prüfen Sie, ob die Isolierung intakt ist.
- Reinigen Sie die Zündkerze mit einer Stahlbürste.
- Messen Sie den Abstand der Elektroden, ohne diese zu beschädigen.
- Der Abstand sollte 0,7-0,8 mm betragen.
- Wenn die Zündkerze noch funktionsfähig ist, setzen Sie sie wieder ein.
- Stecken Sie den Zündkerzenstecker auf.

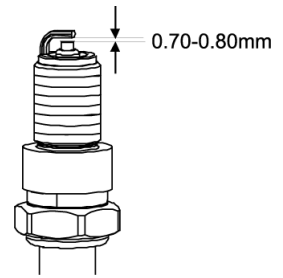

Beachten: Der Motor muss kalt sein

9. Transport und Lagerung

TRANSPORT UND LAGERUNG

Transport

- Um das Auslaufen von Kraftstoff und Öl zu vermeiden, muss der Motor während des Transports unbedingt aufrecht stehen.

Lagerung

- Lassen Sie den Motor laufen, bis er stoppt.
- Lösen Sie die Ablassschraube am Vergaser und lassen Sie den Kraftstoff ablaufen.
- Befestigen Sie die Ablassschraube wieder und montieren Sie die Kraftstoffleitung.
- Bewahren Sie den Kraftstoff in einem geeigneten Behälter auf.
- Entfernen Sie die Zündkerze und füllen Sie einen Esslöffel Öl in den Zylinder; setzen Sie die Zündkerze wieder ein.
- Setzen Sie die Kappe nicht wieder auf die Zündkerze. Ziehen Sie die Anlassschnur, bis Sie einen Widerstand spüren. Dadurch schließen sich die Ventile, so dass sie vor Rost geschützt sind.
- Schützen Sie den Motor durch eine dünne Ölschicht vor Rost.

10. Wartung

ZUR BEACHTUNG

- Der Zweck der Wartung ist es, den Motor in einwandfreiem Zustand zu halten.
- Reparaturen muss immer von ein autorisiert Werkstatt durchgeführt werden.

* Sitzt der Motor auf einer Gartenfräse, richten Sie sich bei der Inspektion des Luftfilters nach

Teil	Intervall	Vor jedem Einsatz	Alle 20 Betriebsstunden	Alle 50 Betriebsstunden	Alle 100 Betriebsstunden	Alle 200 Betriebsstunden
Schrauben und Muttern überprüfen		X				
Ölstand prüfen und ggf. Öl nachfüllen		X				
Öl wechseln			X			
Auf Undichtigkeit (Öl) überprüfen		X				
Luftfilter überprüfen		X				
Luftfilter reinigen				X*		
Kraftstofffilter reinigen					X	
Zündkerze überprüfen					X	
Ventile einstellen						X
Ventile überprüfen						X

den Angaben der zugehörigen Bedienungsanleitung.

11. Technische Daten

Model	168F(A)
Typ	Benzingetriebener, luftgekühlter OHV-Viertaktmotor mit 1 Zylinder
Bohrung x Kolbenhub in mm	65 x 54
Hubraum (l)	163 cc
Höchstleistung in kW (PS) / U/min	4,0 / 3600
Dauerleistung in kW (PS) / U/min	3,2 / 3600
Kraftstoff	Bleifreies Superbenzin
Tankinhalt	3,6 L
Schmieröl	SAE30
Ölfüllmenge	0,6 Liter
Startanlage	Rückschlag
Zündkerze	F6RTC / 20EPR-V / Art no 10011219
Reguliersystem	Mechanisch
Drehrichtung der Zapfwelle	Im Uhrzeigersinn (vom Ende her gesehen)
Abmessungen (L x B x H)	400 x 330 x 380
Gewicht	15.5

- ATTENTION** Toujours lire le mode d'emploi avant d'utiliser le moteur.
- ATTENTION** Toujours suivre les consignes fournies par votre revendeur Power Line local.
- ATTENTION** Toujours arrêter le moteur avant de faire le plein.
- ATTENTION** Si le combustible déborde ou autre, toujours sécher les pertes avec soin.
- ATTENTION** Toujours tenir le moteur à distance prudente d'huiles ou autres produits combustibles.
- ATTENTION** Les gaz d'échappement sont dangereux et le moteur ne doit être employé qu'à l'extérieur ou dans un espace bien aéré.
- ATTENTION** Veiller à ne pas toucher les organes mobiles du moteur pendant la marche.
- ATTENTION** Veiller à ne pas toucher l'échappement ou le bloc moteur pendant la marche, risque de brûlures.
- ATTENTION** Ne jamais utiliser le moteur après avoir consommé de l'alcool ou des drogues.

Table des matières

1. Illustrations.....	2
2. Démarrage.....	23
3. Marche.....	23
4. Arrêt du moteur.....	23
5. Combustible.....	23
6. Huile / vidange.....	24
7. Filtre à air.....	25
8. Bougies.....	26
9. Transport - Rangement.....	26
10. Entretien.....	26
11. Spécifications.....	27

2. Démarrage

COMMENT PROCEDER

1. Ouvrez le robinet de carburant.
2. Sur un moteur froid ouvrir la tour de cou.
Remarque: Par un moteur chaud starter n'est pas nécessaire.
3. Tournez le levier du moteur de commande de gaz sur plein gaz (Si le moteur est monté sur une machine avec un câble-réglémenté du gaz, de gaz pleine est donnée).
4. Tourner le câble d'accélérateur à la "position de départ".
5. Tirez sur le lanceur doucement jusqu'à ce que vous sentez une résistance dans la corde. Ensuite, tirez rapidement et énergique. Ne pas en tout temps laisser aller sur le lanceur, mais faites-le glisser doucement en arrière et tirez à nouveau.
6. Pour démarreur électrique 230V: Branchez le cordon dans la prise de courant et à la prise électrique sur le moteur et appuyez sur le bouton de démarrage rouge afin de démarrer le moteur. Après que le moteur est démarré enlever le bouchon de la prise et la sortie du moteur.
7. Réglementer le tour de cou jusqu'à ce que le moteur est en marche en douceur.

Voir les figures 1, 2, 3, 4.

3. Marche

MARCHE

1. Une fois le moteur démarré, déplacer petit à petit le starter vers la droite.
2. Régler les gaz pour avoir la vitesse voulue.

Voir la figure 2 .

ATTENTION

Pendant la marche, veiller à ce qui suit :

- Les gaz d'échappement ne doivent pas être noirs. Si cela arrivait, c'est que la charge est trop forte ou que le moteur est mal réglé.
- Pas de bruits étrangers ou de vibrations irrégulières.
- Si cela arrivait, éteindre le moteur et le régler, contacter éventuellement un garage agréé

4. Arrêt du moteur

COMMENT PROCEDER

1. Placer le contrôle des gaz en position basse et moteur s'arrête
2. Mettre le robinet de combustible sur "off"

Voir les figure 3.

5. Combustible

COMBUSTIBLE

- N'employer qu'un combustible de 95 octanes dans votre moteur.
- Ne jamais trop remplir le réservoir. Un indicateur vous indique la quantité de combustible restant dans le réservoir.

Voir la figure 7.

168F(A)

2.5 Litres

6. Huile / vidange

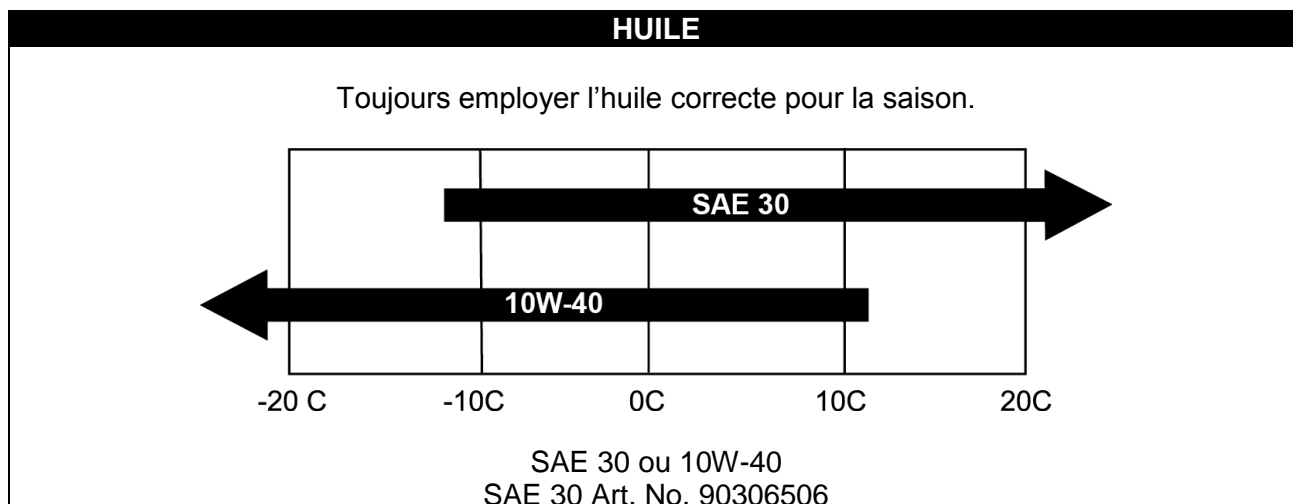

NIVEAU D'HUILE

- Toujours vérifier le niveau d'huile pendant que le moteur est à l'horizontale.
- Toujours vérifier le niveau d'huile montant droit de l'huile doit être visible et à bord du trou de remplissage

Voir les figure 5.

168F(A)

0.6 Litres

VIDANGE D'HUILE

Changer l'huile selon les spécifications de la machine.

1. Laisser tourner le moteur 5 minutes, de sorte que le moteur est chaud.
L'huile chaude liquéfie, ce qui rend plus facile à vidanger l'huile.
2. Dévissez le bouchon de vidange (figure 6.1) et laisser l'huile chaude s'écouler du moteur.
N'oubliez pas de garder un récipient approprié prêt.
3. Fixez le bouchon de vidange et le fixer

Remplissage d'huile (Fig. 5)

1. Retirez le bouchon de remplissage d'huile
2. Remplissage de l'huile vers le bord de l'orifice de remplissage (voir la capacité ci-dessus)

Important: Avant de changer l'huile, s'assurer que le moteur est la position de niveau.

Important: En l'huile montant droit de l'huile doit être visible et à bord du trou de remplissage

Éliminer l'huile moteur usagée dans le respect de l'environnement. Nous recommandons de stocker l'huile usagée dans un récipient scellé et de l'éliminer dans votre centre de recyclage ou une station-service. Ne pas la jeter avec les déchets, ne pas la déverser sur le sol ou dans les canalisations.

Voir les figure 5 et 6

7. Filtre à air

FILTRE A AIR

Le filtre à air doit être inspecté et nettoyé régulièrement. Si le filtre n'a pas été nettoyé depuis longtemps, cela a une influence sur la combustion dans le moteur et la puissance du moteur.

1. Retirer l'écrou (figure 8.A) et le carter (fig 8.D).
2. Retirer l'écrou (fig 8.E) et le joint (figure 8.F)
3. Nettoyer le filtre à air (fig 8.G) avant de le retirer.
4. Retirer ensuite avec précaution le filtre à air (fig 8.G) de l'élément en mousse (fig 8.H)
5. Inspecter et enlever la poussière du filtre à air en tapant plusieurs fois délicatement sur l'élément. Alternativement, faire passer de l'air comprimé à l'intérieur du filtre.
Attention ! Ne jamais essayer d'enlever la poussière avec une brosse. Elle ne ferait que pousser la poussière dans l'élément. Remplacer le filtre à air s'il est très sale.
6. Inspecter et nettoyer l'élément en mousse (fig 8.H) avec de l'essence ou du kérosène.
7. Retirer l'élément en mousse (fig 8.H) et le laisser sécher. Ensuite, plonger l'élément dans de l'huile fraîche et le presser pour faire sortir toute huile superficielle.
8. Nettoyer le couvercle (fig 8.I)
9. Replacer l'élément en mousse (fig 8.H) et le filtre à air (fig 8.G) et les fixer.
10. Veiller à ce que toutes les pièces soient assemblées correctement. (Voir fig. 8)

IMPORTANT : n'appliquer sous aucun prétexte de l'huile sur le filtre à air (fig. 8G).

- | | |
|-------------|----------------------|
| A. Écrou | G. Filtre à air |
| B. Rondelle | H. Élément en mousse |
| C. Joint | I. Couvercle |
| D. Carter | J. Joint |
| E. Écrou | K. Moteur |
| F. Joint | |

Voir la figure 8 les A-K.

MONTAGE

1. Fixer le filtre (fig. 8 G et H) sur le couvercle (figure 8.I). Insérer le joint (fig. 8.F) dans le filtre assemblé.
2. Sécuriser avec l'écrou (fig 8.E.). Remarque : il est important qu'il soit bien serré.
3. Insérer le carter (fig 8.D). Monter le joint et la rondelle (fig 8.B et C), puis fixer avec un écrou (fig. 8.A).

Vérifier que toutes les pièces sont montées correctement afin d'éviter toute pénétration d'air dans le moteur.

QUESTION

Si vous avez un doute quelconque sur le montage correct du filtre à air, contacter revendeur local.

8. Bougies

COMMENT PROCEDER

- Retirer le capuchon de la bougie.
- Enlever toutes impuretés ou poussières sur la bougie.
- Utiliser une clé spéciale pour desserrer la bougie.
- Vérifier que l'isolation est intacte.
- Nettoyer la bougie avec une brosse métallique.
- Mesurer la distance avec l'électrode, attention à ne pas endommager l'électrode.
- L'écart doit être de: 0,7-0,8 mm
- Si la bougie est bonne, la remonter.
- Monter le capuchon de la bougie.

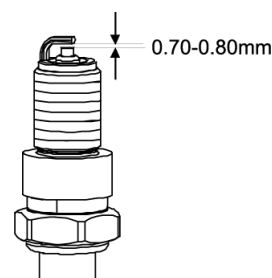

9. Transport - Rangement

TRANSPORT - RANGEMENT

Transport

- Pour éviter toute fuite de carburant ou d'huile durant le transport, il est important de placer le moteur à l'horizontale pendant le transport.

Rangement

- Laissez le moteur tourner jusqu'à ce qu'il s'arrête.
- Desserrez la vis de vidange du carburateur et évacuez le carburant restant.
- Remettez la vis de vidange en place et montez la conduite de carburant.
- Conservez le carburant dans un conteneur agréé.
- Retirez la bougie et ajoutez une cuillère à soupe d'huile dans le cylindre, puis remontez la bougie.
- Ne montez pas le protecteur de bougie. Tirez sur le cordon de bougie jusqu'à rencontrer une résistance. Ceci permet de fermer les robinets et de les protéger de la rouille.
- Protégez le moteur avec une fine couche d'huile pour éviter la corrosion.

10. Entretien

ATTENTION

L'entretien a pour but de maintenir le générateur dans le meilleur état possible.
Toute réparation doit toujours être exécutée dans un atelier.

Pièce	Intervalles				
	Chaque fois	Toutes les 20 heures de marche	Toutes les 50 heures de marche	Toutes les 100 heures de marche	Toutes les 200 heures de marche
Contrôler les boulons et les écrous.	X				
Contrôler le niveau d'huile et remplir au besoin	X				
Vidanger l'huile		X			
Contrôler s'il y a fuite d'huile	X				
Contrôler le filtre à air	X				
Nettoyer le filtre à air			X*		
Nettoyer le filtre à combustible.				X	
Contrôler la bougie				X	
Régler les soupapes					X
Contrôler les soupapes					X

* suivre les indications fournies dans le mode d'emploi pour l'entretien du filtre à air si le moteur est monté sur une fraise.

11. Spécifications

Model	168F(A)
Type	Moteur à essence à 4 temps, refroidi par air OHV, monocylindre
Alésage x course mm	65 x 54
Cylindrée L	163 cc
Puissance max. kW (CV) / tours/min	4,0 / 3600
Puissance constante kW (CV) / tours/min	3,2 / 3600
Combustible	Essence sans plomb
Litres de combustible	3,6 L
Huile de lubrification	SAE30
Litres d'huile	0,6 Liter
Système de démarrage	Recul
Bougies	F6RTC / 20EPR-V /
Système de régulation	Mécanique
Sens de rotation de la prise de force	Sens des aiguilles d'une montre, vue de l'extrémité de prise de force
Dimensions (LxBxH)	400 x 330 x 380
Poids sec, kg	15.5

ИНСТРУКЦИИ ПО ЭКСПЛУАТАЦИИ

ПРЕДУПРЕЖДЕНИЕ	Перед применением двигателя обязательно прочтите руководство пользователя.
ПРЕДУПРЕЖДЕНИЕ	Всегда следуйте рекомендациям дилера Power Line в отношении двигателя.
ПРЕДУПРЕЖДЕНИЕ	Обязательно останавливайте двигатель перед заливкой бензина или масла.
ПРЕДУПРЕЖДЕНИЕ	Тщательно вытирайте пролитые жидкости.
ПРЕДУПРЕЖДЕНИЕ	Двигатель не должен находиться вблизи масел и других легковоспламеняющихся веществ.
ПРЕДУПРЕЖДЕНИЕ	Выхлопы представляют опасность: эксплуатируйте двигатель только вне помещений или в хорошо проветриваемых зонах.
ПРЕДУПРЕЖДЕНИЕ	Будьте внимательны, чтобы во время работы не коснуться движущихся частей двигателя.
ПРЕДУПРЕЖДЕНИЕ	Будьте внимательны, чтобы не коснуться выхлопной трубы или блока цилиндров, так как они нагреваются во время работы.
ПРЕДУПРЕЖДЕНИЕ	Ни в коем случае не эксплуатируйте двигатель, находясь под воздействием алкоголя или наркотиков.

Содержание

1. Изображения	2
2. Пуск - Ручной	29
3. Эксплуатация	29
4. Остановка двигателя	29
5. Топливо	29
6. Масло / замена масла	30
7. Воздушный фильтр	31
8. Свеча зажигания	31
9. Транспортировка и хранение	32
10. Техническое обслуживание	32
11. Технические характеристики	33

2. Пуск - Ручной

ПРОЦЕДУРА

1. Откройте топливный кран.
1. Поверните рычаг воздушной заслонки влево на холодном двигателе.
Примечание: при горячем двигателе дроссель не требуется.
2. Поверните рычажок контроля дроссельной заслонки влево до конца, таким образом достигается полная подача. (Если двигатель установлен на машине с тросовым управлением, дается полный газ).
3. Поверните переключатель зажигания машины в положение "ВКЛ."
4. Медленно потяните пусковой трос двигателя, пока не почувствуете сопротивление. Затем энергично дерните его. Не допускайте, чтобы трос втягивался назад сам, всегда придерживайте его рукой.
5. Регулируйте положение дроссельной заслонки, добиваясь равномерной работы двигателя.

См. рис. 1, 2, 3, 4.

3. Эксплуатация

ЭКСПЛУАТАЦИЯ

1. После запуска двигателя постепенно перемещайте заслонку вправо.
2. Отрегулируйте газ по требуемой скорости.

См. рис. 2.

ПРИМЕЧАНИЕ

Во время работы обращайте внимание на следующие моменты:

- Выхлопы не должны быть черного цвета. Если выхлопы черного цвета, то нагрузка слишком высокая, или двигатель не отрегулирован.
- Не должно быть необычных шумов и вибраций.
- Если таковые возникают, выключите и отрегулируйте двигатель. Свяжитесь с дилером

4. Остановка двигателя

ПРОЦЕДУРА

1. Поверните рычажок контроля дроссельной заслонки двигателя в положение "низкий" и двигатель остановится
2. Поверните топливный кран в положение "Откл."

См. рис. 3.

5. Топливо

ТОПЛИВО

Используйте для двигателя только неэтилированное топливо с октановым числом 95. Не заливайте в бак слишком много бензина. На баке имеется индикатор, показывающий количество оставшегося в баке топлива.

См. рис. 7

168F(A)

2.5 л

6. Масло / замена масла



ЗАПАС МАСЛА

- Всегда проверяйте уровень масла, помещая двигатель в горизонтальное положение.
- Уровень масла должен проверяться при незакрепленном стержне масломера.

См. рис. 5.

168F(A)	0.6 л / 0.6 л
----------------	----------------------

ЗАМЕНА МАСЛА

Замените масло в зависимости от характеристик машины.

1. Дать двигателю поработать 5 минут, так что двигатель горячий. Теплое масло разжижается, что делает его легче для слива масла.
2. Открутите сливную пробку (рис. 6.1) и пусть теплое масло выбежать из машины. Помните, соответствующий контейнер готов.
3. Установите сливную пробку и затяните.

Заправка маслом (рис. 5)

1. Снимите крышку заливной горловины
2. Заправьте маслом право масло количество масла должен быть виден и край заполнить дыры

Важно: Перед заменой масла, убедитесь, что двигатель горизонтальном положении.
Важно: право масло количество масла должен быть виден и край заполнить дыры

Утилизация отработанного моторного масла экологически правильно. Мы предполагаем, что вы держите отработанное масло в плотно закрытой таре и распорядиться в вашем центре утилизации или сервисной станции для утилизации. Не выбрасывайте его в отходах, залить его на землю, или вниз в канализацию.

См. рис. 5 рис. 6

7. Воздушный фильтр

Воздушный фильтр

Воздушный фильтр следует регулярно осматривать и чистить. Если фильтр долго не чистить, это приведет к ухудшению условий сгорания в двигателе и падению его мощности.

1. Открутите гайку (рис. 8.A) и снимите крышку (рис. 8.D).
2. Открутите гайку (рис. 8.E) и снимите уплотнитель (рис. 8.F)
3. Перед снятием воздушного фильтра (рис. 8.G) очистите его.
4. Теперь осторожно выньте воздушный фильтр (рис. 8.G) из пенного элемента (рис. 8.H)
5. Осмотрите фильтр и удалите из него пыль, ударив по нему несколько раз. Можно также продуть фильтр изнутри сжатым воздухом. Осторожно! Ни в коем случае не пытайтесь вычистить пыль щеткой. Щетка лишь забьет пылью материал элемента. Если фильтр очень грязен, замените его.
6. Осмотрите и вымойте пенный элемент (рис. 8.H) в бензине или керосине
7. Выкрутите и высушите пенный элемент (рис. 8.H). После этого смочите элемент в свежем масле и выжмите из элемента остатки масла.
8. Очистите крышку (рис. 8.I)
9. Установив на место пенный элемент (рис. 8.H) и воздушный фильтр (рис. 8.G), закрепите их.
10. Проверьте правильность сборки всех деталей (см. рис. 8).

ВАЖНО: Ни в коем случае не допускайте попадания масла на воздушный фильтр (рис. 8G).

- | | |
|----------------|---------------------|
| A. Гайка | G. Воздушный фильтр |
| B. Шайба | H. Пенный элемент |
| C. Уплотнитель | I. Крышка |
| D. Крышка | J. Уплотнитель |
| E. Гайка | K. двигателя |
| F. Уплотнитель | |

См. рис. 8

СБОРКА

1. Закрепите фильтр (рис. 8 G и H) на крышке (рис. 8.I). Вставьте в собранный фильтр уплотнитель (рис. 8.F) .
2. Закрепите его гайкой (рис. 8.E.). Примечание: Важно прочно закрепить его.
3. Вставьте крышку (рис. 8.D). Установите уплотнитель и шайбу (рис. 8.B и C), затем закрутите гайку (рис. 8.A).

Убедитесь, что все детали установлены верно, и в двигатель не попадает никакой сторонний воздух.

8. Свеча зажигания

ПРОЦЕДУРА

- Снимите крышку свечи зажигания.
- С помощью щетки удалите грязь со свечи зажигания.
- Используя специальный ключ, выкрутите свечу зажигания.
- Проверьте целостность изоляции.
- Очистите свечу стальной щеткой.
- Измерьте расстояние между электродами, соблюдая осторожность, чтобы не повредить их.
- Расстояние должно быть 0,7 – 0,8 мм
- Если свеча зажигания в порядке, верните ее на место.
- Установите на место крышку свечи зажигания.

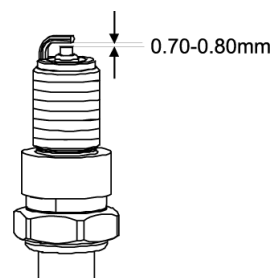

Примечание: двигатель должен быть холодным

9. Транспортировка и хранение

Транспортировка и хранение

Транспортировка

- Чтобы избежать утечки топлива и масла во время транспортировки, необходимо держать двигатель в горизонтальном положении.

хранение

- Перекройте топливную магистраль и дайте двигателю поработать до остановки.
- Выкрутите сливной винт карбюратора и слейте оставшееся топливо.
- Закрутите сливной винт обратно, восстановите топливную магистраль.
- Храните топливо в предназначенных для этого канистрах.
- Выкрутите свечу и залейте 20 мл. (столовая ложка) машинного масла в цилиндр. Установите свечу зажигания на место.
- Не устанавливайте на место колпачок свечи. Потяните за ручку стартера, пока не почувствуете сопротивления. Этим вы закроете клапана и защитите их от появления ржавчины.
- Храните двигатель в не запыленном помещении, вне доступа для детей.

10. Техническое обслуживание

Интервал	Каждый раз	Каждые 20 часов работы	Каждые 50 часов работы	Каждые 100 часов работы	Каждые 200 часов работы
Осмотр болтов и гаек	X				
Проверка уровня масла и заливка масла	X				
Замена масла		X			
Осмотр на предмет протечки масла	X				
Осмотр воздушного фильтра	X				
Очистка воздушного фильтра			X*		
Очистка топливного фильтра				X	
Осмотр свечи зажигания				X	
Регулировка клапанов					X
Осмотр клапанов					X

* Техническое обслуживание воздушного фильтра производится согласно руководству пользователя машины, на которую установлен двигатель.

ПРИМЕЧАНИЕ

- Целью технического обслуживания является поддержание двигателя в наилучшем состоянии.
- Ремонт должен выполняться только уполномоченным дилером Power Line.

11. Технические характеристики

Model	168F(A)
Тип	Четырехтактный, с воздушным охлаждением, верхним расположением клапанов, 1-цилиндровый, бензиновый двигатель
Расточка x длина хода, мм	65 x 54
Рабочий объем цилиндра, л	163 cc
Макс. мощность, л.с./ об/мин	4,0 / 3600
Номинальная мощность, л.с. / об/мин	3,2 / 3600
Топливо	Неэтилированный бензин
Вместимость топлива	3,6 литр
Смазочное масло	SAE30
Запас смазочного масла	0,6 литр
Пусковая система	С обратным ходом
Свеча зажигания	F6RTC / 20EPR-V /
Система управления	Механическая
Направление вращения МОМ	По часовой стрелке, со стороны МОМ
Размеры (ДхШхВ)	400 x 330 x 380
Сухая масса, кг	15.5