

# 2009/1

---

**DK** Betjeningsvejledning  
**SE** Bruksanvisning  
**GB** User manual

## DW 550

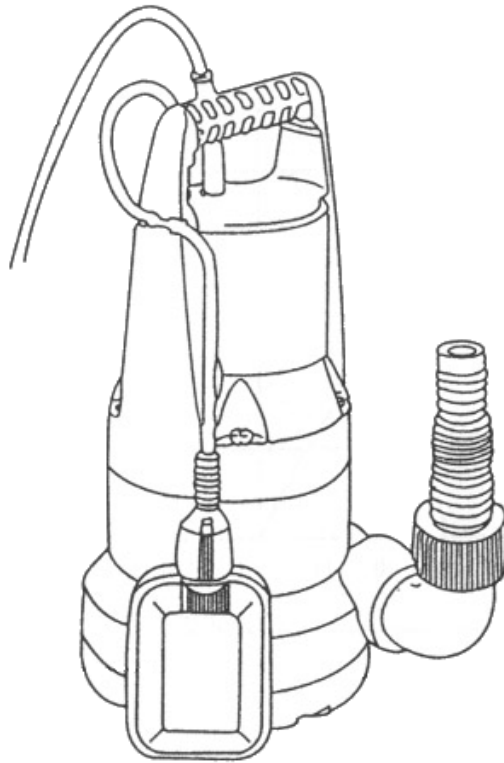

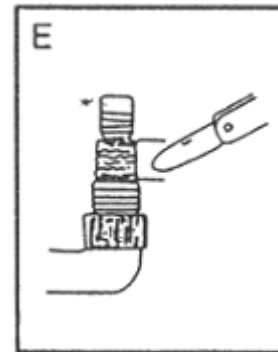
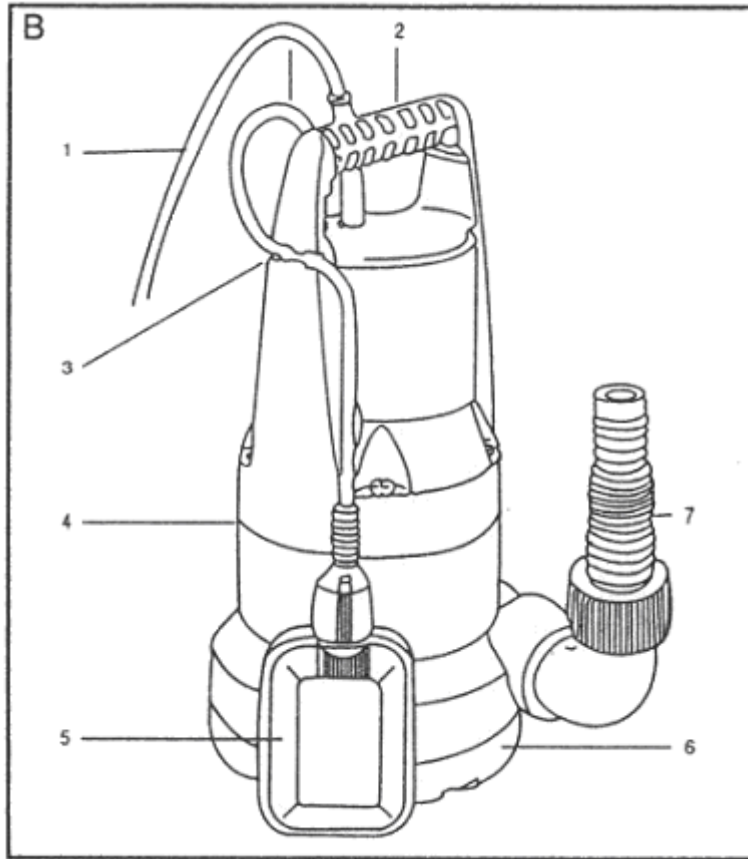

# Dansk

1. Vigtigt .....	3
2. Sikkerhedsforanstaltninger før brug .....	4
3. Før brug .....	5
3.1 Slangetilslutning.....	5
3.2 Flyderafbryder .....	5
3.3 Placering og transport .....	5
4. Anvendelsesområder og pumpemedier.....	5
5. Drift .....	6
5.1 Automatisk drift .....	6
5.2 Manuel håndtering .....	6
6. Tips om anvendelsen.....	6
7. Vedligeholdelse .....	7
8. Tekniske specifikationer .....	7
9. Fejlfinding .....	8
10. Konstruktionskomponenter (se illustrationerne B og C) .....	8

## DW 550 til beskidt vand

### Registrering af produkt / Reservedele

Registrer dit produkt online på Mit Texas. Mit Texas findes på **www.texas.dk**  
Efter registrering kan Texas give dig en endnu bedre service.

Når du har registreret dit produkt, sørger Texas for at tilknytte relevant information til produktet såsom reservedelstegning, manual, fejlfinding m.m. Derudover kan Texas kontakte dig med relevant information vedrørende dit produkt.

Reservedelstegning over alle Texas' produkter findes på vores hjemmeside [www.texas.dk](http://www.texas.dk). Finder du selv varenumre, giver det en hurtigere ekspedition.

Reservedele kan købes online på [www.texas.dk](http://www.texas.dk) eller kontakt din nærmeste forhandler. Du finder forhandlerliste på [www.texas.dk](http://www.texas.dk)

## 1. Vigtigt

---

Læs vejledningen omhyggeligt igennem inden pumpen tages i brug.

**Af sikkerhedsmæssige årsager må dykpumpen kun anvendes af personer, der har sat sig grundigt ind i betjeningsvejledningen.**

Bortskaffelse af elektriske produkter må ikke ske sammen med almindeligt husholdningsaffald. Elektriske produkter skal medbringes til det lokale genbrugscenter og bortskaffes på korrekt vis der.



## 2. Sikkerhedsforanstaltninger før brug.

---

- Dykpumpen bør altid være beskyttet med sikring (FI <30mA). Kontakt eventuelt en elektriker.
- Kontroller pumpen, herunder specielt el-kabel og stikprop, før pumpen startes. Tilslut ikke en defekt pumpe til strømforsyningen. Få i givet fald pumpen kontrolleret hos forhandleren. Pumpen er monteret med et 10 mtr langt 1 mm<sup>2</sup> el-kabel af typen H05RN-F. Udvendig diameter 9,5 mm.
- Sørg for at ledningssamlinger placeres tørt og beskyttet mod fugt.
- Stik og el-kabel må ikke komme i nærheden af varme, olie eller skarpe kanter.
- Kontroller at netspændingen svarer til den der er anført på typeskiltet.
- Børn under 16 år må ikke arbejde med pumpen.
- Hold børn væk fra pumpen.
- Sørg for at der ikke er krøller på afløbsslangen.
- Bemærk laveste vandniveau (se punkt 8)
- Overhold maksimal løftehøjde (se punkt 8)
- Udskift ikke selv et beskadiget el-kabel, men overlad det til elektrikeren eller forhandleren.

### 3. Før brug.

---

#### 3.1 Slangetilslutning

Skru slangestudsens (7) fast på pumpen (se skitse B). Slangene i dimensionerne, 25 mm (1") og 32 mm (1¼") kan tilsluttes. Slangene presses ind over den variable nippelstuds. Det anbefales at sikre slangerne med spændebånd.

Tilsluttes 32 mm (1¼") slange, kan 25 mm (1") delen skæres af med kniv (skitse E).

Den højeste pumpeevne opnås med en 32 mm (1¼") slange.

#### 3.2 Flyderafbryder

Tilslut flyderkablet til flyderafbryderarmen (3), og flyderen slår automatisk til ved en vandstand på ca. 400 mm (CW250, 31 cm). Flyderen slår fra ved en vandstand på ca. 50 mm.

#### 3.3 Placering og transport

- Sørg altid for at pumpen står sikkert og stabilt, specielt når den kører automatisk.
- Når pumpen kører automatisk, skal flyderen kunne bevæge sig frit.
- Stil eksempelvis pumpen på en mursten så indsugningsåbningerne holdes frie.
- Løft ikke pumpen i el-kablet og hæng den ikke op i dette eller i flyderkablet. Bind et reb i håndtaget (2), når pumpen sænkes ned i en brønd eller skakt.

### 4. Anvendelsesområder og pumpemedier

---

Dykpumpen er konstrueret til brug i ejerboliger og haver, specielt til dræning efter oversvømmelser, overførsel af vand, tømning af beholdere, brønde og skakter, lænsning af både og yachter og endvidere til iltning og cirkulering af vand i en begrænset periode.

Pumperne er vandtæt forseglede og kan neddykkes til 5 meter.

#### DW 550

Denne dykpumpe kan også anvendes til pumpning af beskidt vand, indeholdende partikler op til en diameter på 35 mm.

**Pumpen må ikke anvendes til ætsende, letantændelige eller eksplosive væsker såsom benzin, petroleum, fortynder, fedt, olie, salt og vand fra toiletter og pissoirer eller væsker varmere end 35°C.**

Pumpen er ikke konstrueret til kontinuerlig brug, herunder konstant cirkulering af vand. Bruger du alligevel pumpen til et sådant formål, må du påregne en væsentligt kortere levetid.



Pumpen må ikke bruges i swimmingpools og lign., når der er mennesker i vandet.

## 5. Drift

---

### 5.1 Automatisk drift

Når el-kablets stikprop er tilsluttet forsyningsnettet, slår pumpen automatisk til og fra ved det ønskede vandniveau, se oven for under punkt 4.2.

### 5.2 Manuel håndtering

Ved manuel håndtering slår pumpen til, når el-kablets stikprop er tilsluttet forsyningsnettet og flyderarmen står i øverste position.

## 6. Tips om anvendelsen

---

- Pumpen bør ikke køre i tomgang og skal afbrydes, så snart der ikke mere løber vand igennem den.
- En indbygget termosikring afbryder motoren ved overophedning. Når motoren er kølet af, starter den automatisk igen (se nærmere om årsager og afhjælpning under punkt 9).
- Træk i stikproppen – ikke i el-kablet, når pumpen tages fra.
- Løft ikke pumpen i el-kablet og hæng den ikke op i dette eller i flyderkablet. Bind et reb i håndtaget (2), når pumpen sænkes ned i en brønd eller skakt.
- Hvis pumpen har været anvendt til pumpning af andre medier end vand, skal pumpen gennemsyldes og rengøres med rent vand, efter brug.
- Sand og andre slibende materialer slider på pumpen og nedsætter pumpens ydeevne.
- Undgå at pumpen kører mere end 10 min i tomgang, dvs. uden at der løber vand i gennem den.
- Ved manuel håndtering kan pumpen suge helt med til en vandstand på ca. 2-5 cm, (se punkt 5).
- Pumpen er udstyret med en ventil til automatisk udluftning af eventuelle luftlommer, der dannes, når vandstanden i pumpen har været under udluftningsventilens niveau

(4), Når der igen flyder vand til, kan der trænge en smule vand ud af ventilen. Afbryd eventuelt for strømforsyningen et øjeblik og start op igen.



## 7. Vedligeholdelse

---

### Husk altid først at afbryde for strømforsyningen!

Dykpumper er praktisk taget vedligeholdelsesfrie.

**Advarsel !!! Udskift ikke selv en beskadiget turbine.  
Henvend Dem til forhandleren eller nærmeste serviceværksted.**

**Advarsel !!! Reparer eller udskift ikke selv elektriske komponenter.  
Henvend Dem til forhandleren eller nærmeste serviceværksted.**

**Nærmeste serviceværksted findes på [www.texas.dk](http://www.texas.dk)  
Opbevar altid pumpen tørt og frostfrit.**

## 8. Tekniske specifikationer

---

	DW 550
Strømforsøg	550 Watt
Max. sugkapacitet	10 m <sup>3</sup> /t
Max. tryk	0,7 bar
Max. løftehøjde	7 m
Max. sugedybde	5 m
Laveste sugeniveau	5 mm
Max. partikelstørrelse i vandet	35 mm
El-kabel	10 m H05RN-F
Slangedimensioner (indvendig)	32 mm (1¼") og 25 mm ( 1")
Vægt, ca.	4,8 kg
Max. vandtemperatur	35° C
Spænding / frekvens	230 Volt / 50 Hz

**Bemærk!!! De angivne vandhøjder for pumpestart henholdsvis pumpestop er gennemsnitsværdier og gælder kun, når flyderen er fastgjort til flyderafbryderarmen (3).**

## 9. Fejlfinding

Problem	Mulig årsag	Løsning
Pumpen kører, men pumper ikke vand op	Luften kan ikke komme ud, fordi der er folder på slangen	Ret slangen ud
	Luftblærer i sugefoden	Vent i op til 60 sekunder indtil pumpen har udluftet automatisk gennem luftventilen. Afbryd eventuelt kortvarigt for strømmen
	Turbinehuset tilstoppet	Rens turbinehuset
	Når pumpen starter falder vandstanden til under laveste sugeniveau	Sænk pumpen længere ned
Pumpen starter ikke eller stopper pludseligt	Pumpen er overophedet, hvorfor termosikringen har slået fra	Afbryd strømforsyningen og rens turbinehuset. Husk at vandtemperaturen ikke må overstige 35° C
	Strømforsyningen afbrudt	Kontroller sikringer og ledningssamlinger
	Større partikler og sten har tilstoppet sugefoden	Afbryd strømforsyningen og rens sugefoden
Pumpen kører, men den oppumpede vandmængde falder	Sugefoden er tilstoppet	Afbryd strømforsyningen og rens sugefoden

Bemærk!!! Vi er uden ansvar for skade forårsaget af vore produkter, når skaden skyldes ukorrekt reparation, når der er anvendt uoriginale eller ikke af os godkendte reservedele, eller når reparationen ikke er udført af en af vore forhandlere. Det samme gælder for uoriginalt eller ikke godkendt tilbehør.

## 10. Konstruktionskomponenter (se illustrationerne B og C)

1. EI-kabel
2. Bærehåndtag
3. Flyderafbryderarm
4. Udluftningsventil
5. Flyder
6. Sugefod
7. Universalslangestuds
8. Kærviskruer
9. Turbine



1. Viktigt .....	9
2. Säkerhetsföreskrifter före start .....	9
3. Före användning .....	10
3.1 Slanganslutning .....	10
3.2 Flottörbrytare .....	11
3.3 Placering och transport .....	11
4. Användningsområden och pumpmedier .....	11
5. Drift .....	12
5.1 Automatisk drift .....	12
5.2 Manuell hantering .....	12
6. Tips om användningen .....	12
7. Underhåll .....	13
8. Tekniska specifikationer .....	13
9. Felsökning - Vad du själv kan göra .....	14
10. Konstruktionskomponenter (se figurerna B och C) .....	<b>Fejl! Bogmærke er ikke defineret.</b>

## DW 550 för nedsmutsat vatten

### Reservdelar

Reservdelsförteckning över den aktuella produkten finns på vår webbplats **www.texas.dk**

Om du själv hittar varunumret går expedieringen fortare.

För köp av reservdelar är du välkommen att kontakta din närmaste återförsäljare. Du hittar listan över återförsäljare på Texas webbplats.

## 1. Viktigt

---

Läs bruksanvisningen noggrant innan pumpen tas i bruk.

**Av säkerhetsskäl får den dränkbara pumpen endast användas av personer som har läst bruksanvisningen noggrant**

Elektriska produkter ska inte slängas tillsammans med vanligt hushållsavfall. Elektriska produkter ska tas med till en återvinningscentral och tas omhand på ett korrekt sätt där.



## 2. Säkerhetsföreskrifter före start

---

- Den dränkbara pumpen bör alltid vara skyddad med en säkring (FI <30 mA). Kontakta eventuellt en elektriker.
- Kontrollera pumpen, särskilt elkabeln och stickkontakten, innan pumpen startas. Anslut inte en defekt pump till strömförsörjningen. I tveksamma fall ska du låta kontrollera pumpen hos återförsäljaren. Pumpen är utrustad med en 10 m lång 1 mm<sup>2</sup> elkabel av typ H05RN-F. Den utvändiga diametern är 9,5 mm.
- Se till att kabelsamlingar placeras torrt och skyddade mot översvämningar.
- Kontakter och elkablar får inte komma i närheten av värme, olja eller vassa kanter.
- Kontrollera att nätspänningen motsvarar den som anges på märkskylten.
- Barn under 16 år får inte arbeta med pumpen.
- Håll barn på behörigt avstånd från pumpen.
- Kontrollera att utloppsslangen inte är snodd.
- Observera lägsta vattennivå (se punkt 9)
- Håll pumpen inom maximal lyfthöjd (se punkt 9)
- Byt inte själv en skadad elkabel, utan överlåt detta till en elektriker eller till återförsäljaren.

## 3. Före användning

---

### 3.1 Slanganslutning

---

Skruva fast slangstudsens (7) på pumpen (se figur B). Slangar i dimensionerna 25 mm (1") och 32 mm (1¼") kan anslutas. Slangarna ska pressas fast över den ställbara nippelstudsens. Vi rekommenderar att slangarna fästes med spännband.

Vid anslutning av 32 mm (1¼") slangar kan 25 mm (1")-delen skäras av med kniv (figur E).

Den bästa pumpeffekten fås med en 32 mm (1¼") slang.

### 3.2 Flottörbrytare

---

Anslut flottörledningen till flottörströmbrytararmen (3) och flottören sätts på automatiskt vid ett vattenstånd på ca 400 mm Flottören stängs av vid ett vattenstånd på ca 50 mm.

### 3.3 Placering och transport

---

- Se alltid till att pumpen står säkert och stabilt, i synnerhet när den körs automatiskt.
- När pumpen körs automatiskt skall flottören kunna röra sig fritt.
- Ställ exempelvis pumpen på en mursten så att inloppsöppningarna hålls fria.
- Lyft inte pumpen i elkabeln och häng inte upp den i elkabeln eller i flottörkabeln. Bind fast ett rep i handtaget (2) när pumpen sänks ner i en brunn eller ett schakt.

## 4. Användningsområden och pumpmedier

---

Den dränkbara pumpen är konstruerad för användning i bostäder och trädgårdar, särskilt för länsumpning efter översvämningar, överföringar av vatten, tömning av behållare, brunnar och schakt, länsumpning av båtar och yachter samt för syresättning och cirkulering av vatten under en begränsad period.

DW 550 är vattentätt förseglade och kan sänkas ner till 5 meter djup.

#### DW 550

Denna dränkbara pump kan också användas till pumpning av nedsmutsat vatten som innehåller partiklar med upp till en diameter på 35 mm.

**Pumpen får inte användas för etsande, lättantändliga eller explosiva vätskor såsom bensin, fotogen, förtunningsmedel, fett, olja, salt eller vatten från toaletter eller pissoarer eller för vätskor som är varmare än 35°C.**

**Pumpen är inte byggd för kontinuerlig drift, vilket innefattar konstant cirkulering av vatten. Om ni ändå använder pumpen i detta syfte, måste ni räkna med att pumpens livslängd förkortas betydligt.**

**Pumpen får inte användas i swimmingpools, ifall där är personer i vatten.**

## 5. Drift

---

### 5.1 Automatisk drift

---

När elkabelns stickkontakt är ansluten till elnätet slår pumpen automatiskt till och från vid önskad vattennivå. Se ovan under punkt 4.2.

### 5.2 Manuell hantering

---

Vid manuell hantering slår pumpen till när elkabelns stickpropp är ansluten till elnätet och flottörarmen står i översta läget.

## 6. Tips om användningen

---

- Pumpen bör inte köras på tomgång, och den ska stängas av så snart det inte pumpas något mer vatten genom den.
- En inbyggd värmesäkring stänger av motorn vid överhettning. När motorn svalnat startar den automatiskt igen (se även avsnittet om orsaker och åtgärder under punkt 11).
- Dra i själva stickkontakten - inte i elkabeln - när du tar pumpen ur drift.
- Lyft inte pumpen i elkabeln och häng inte upp den i elkabeln eller i flottörkabeln. Bind fast ett rep i handtaget (2) när pumpen sänks ner i en brunn eller ett schakt.
- Om pumpen har använts till dränering av klorhaltigt vatten från swimmingpool eller pumpning av andra medier som avlagras, måste pumpen sköljas och rengöras med rent vatten.
- Sand och andra slipande material sliter på pumpen och sänker pumpens effektivitet.
- Låt inte pumpen köra mer än 10 minuter på tomgång, d.v.s. utan att det rinner vatten igenom den.
- Vid manuell hantering kan pumpen suga ända ner till ett vattenstånd på cirka 20-50 mm (se punkt 5).
- Pumpen är utrustad med en ventil till automatisk avluftning av eventuella luftfickor som uppstår när vattenståndet i pumpen legat under avluftningsventilens nivå (4). När vattnet flyter till igen kan en liten mängd vatten tränga ut ur ventilen. Stäng eventuellt av strömförsörjningen en kort stund och starta om.

## 7. Underhåll

**Kom ihåg att alltid stänga av strömmen först!**

Dränkbara pumpar är praktiskt taget underhållsfria.

**Varning !!! Byt inte själv ut en skadad turbin. Vänd dig till återförsäljaren.**

**Varning !!! Reparera eller byt inte några elektriska komponenter själv.  
Vänd dig till återförsäljaren.**

**Varning !!! Förvara pumpen torrt och ovanför frystemperatur.**

## 8. Tekniska specifikationer

	DW 550
Effektförbrukning	550 W
Max sugkapacitet	10 m <sup>3</sup> /tim
Max tryck	0,7 bar
Max lyfthöjd	7 m
Max sugdjup	5 m
Lägsta vattenståndsnivå	5 mm
Max partikelstorlek i vattnet	35 mm
Elkabel	10 m H05RN-F
Slangdimensioner	32 mm (1¼") och 25 mm ( 1")
Vikt ca	4,8 kg
Max vattentemperatur	35°C
Spänning / Frekvens	230 V / 50 Hz

**Observera!!! Angivna vattennivåer för pumpstart respektive pumpstopp är genomsnittsvärden och gäller endast när flottören är ansluten till flottörbrytararmen (3).**

## 9. Felsökning - Vad du själv kan göra

Problem	Tänkbar orsak	Lösning
Pumpen startar men pumpar inte upp något vatten	Luften kan inte komma ut, eftersom slangen är snodd	Räta ut slangen
	Luftblåsor i sugfoten	Vänta upp till 60 sekunder tills pumpen avluftats automatiskt genom luftventilen. Stäng eventuellt av strömmen en kort stund
	Turbinhuset igensatt	Rensa turbinhuset
	När pumpen startar faller vattenståndet under lägsta sugnivå	Sänk ner pumpen längre (se avsnitt 9)
Pumpen startar inte, eller stannar plötsligt	Pumpen är överhettad och värmesäkringarna har slagit ifrån	Stäng av strömförsörjningen och rensa turbinhuset (se avsnitt 8). Kom ihåg att vattentemperaturen inte får överstiga 35°C
	Strömmen bruten	Kontrollera säkringar och kablar
	Stora partiklar och stenar har satt igen sugfoten	Stäng av strömförsörjningen och rensa sugfoten (se avsnitt 8).
Pumpen går igång men den vattenmängd som pumpas upp minskar	Sugfoten är igensatt	Stäng av strömförsörjningen och rensa sugfoten (se avsnitt 8).

Observera!!! Vi tar inget ansvar för skador som orsakas av våra produkter när skadan orsakats av felaktig reparation, användning av piratdelar eller delar som inte godkänns av oss, eller när reparation inte utförts av någon av våra återförsäljare. Detsamma gäller för pirattillbehör eller icke godkända tillbehör.

## 10. konstruktionskomponenter (se figurerna Boch C)

1. Elkabel
2. Bärhandtag
3. Flottörbrytararm
4. Avluftningsventil
5. Flottör
6. Sugfot
7. Universalslangstuds
8. Tappskruvar
9. Turbin

1. Important.....	15
2. Safety precaution before use.....	16
3. Before use.....	16
3.1 Hose connection .....	16
3.2 Swimmer contact arm .....	17
3.3 Position and transport .....	17
4. Application possibilities.....	17
5. Operation.....	18
5.1 Automatic operation.....	18
5.2 Manual operation .....	18
6. Operation tips.....	18
7. Maintenance .....	19
8. Technical specifications .....	19
9. Trouble shooting.....	20
10. Construction components (see illustration B and C).....	20

## DW 550 for dirty water

### Spare parts

Part list and explosive drawings for the specific product, can be found on our website **www.texas.dk**

If you help find part numbers yourself, it will ease the service.

For purchase of spare parts, please contact your dealer.

## 1. Important

---

Read this user manual thoroughly before using the pump.

**Due to safety precautions the submersible pump must only be used by persons who are familiar with the manual.**

Waste electrical products must not be disposed of with the household waste. This tool should be taken to your local recycling centre for safe treatment.



## 2. Safety precaution before use

---

- The submersible pump should always be protected with a safety device (FI <30mA). Contact an electrician if necessary.
- Inspect the pump particularly the electric cable and plug before the pump is started. Do not connect a defect pump to the power supply. If the pumps is defect contact your dealer. The pump is mounted with a 10 mtr. long 1 mm<sup>2</sup> electric cable of the type H05RN-F. Outer diameter 9,5 mm.
- Make sure the wire connections are placed dry and safe from flooding.
- Plug and electric cable must not come near heat, oil or sharp edges.
- Check that the mains voltage corresponds with the voltage stated on the type tag.
- Children under the age of 16 must not work with the pump.
- Keep children away from the pump.
- Make sure there are no twists on the outlet hose.
- Note lowest water level (see point 9).
- Respect the maximum lift height (see point 9).
- Do not replace a damaged electric cable yourself but leave it to the electrician or dealer.

## 3. Before use

---

### 3.1 Hose connection

---

Fasten the hose connection (7) onto the pump (see sketch B). Hoses in the dimensions 25 mm (1") and 32 mm (1¼") can be connected. The hoses shall be pressed on the variable nipple pipe. It is recommended to ensure the hoses with a clip.

If a 32 mm (1¼") hose is connected, the 25 mm (1") part can be cut off with a knife (sketch E).

The highest pump ability is obtained with a 32 mm (1¼") hose.



### 3.2 Swimmer contact arm

---

Connect the the wire of the swimmer to the swimmercontactarm (3), og the swimmer will autamatically start the pump at a water level of 400 mm. The swimmer will switch off at a water level at 500 mm.

### 3.3 Position and transport

---

- Make sure that the pump is always placed in a safe and stable position, especially when it is running automatically.
- When the pump runs automatically, the swimmer can move freely.
- You can e.g. place the pump on a brick so that the inlet ports are kept free.
- Do not lift the pump in the electric cable and do not store the pump by hanging it in the electric or swimmer cable. Tie a rope into the handle (2), when the pump is lifted into a well or shaft.

## 4. Application possibilities

---

The submersible pump is constructed for use in owner homes and gardens, especially for draining floods, transfer of water, emptying of containers, wells and shafts, emptying of boats and yachts and furthermore for airing and circulation of water for a limited period of time.

DW 550 is waterproof sealed and can be lowered down to 5 meters depth.

#### **DW 550**

This submersible pump can also be used for pumping dirty water containing particles of a diameter up to 35 mm.

**The pump must NOT be used for corroding, inflammable or explosive fluids such as gasoline, petroleum, thinner, grease, oil, salt and water form the toilet or fluids warmer than 35°C.**

**The pump is NOT constructed for continuous use, including constant circulation of water. If you use the pump for such purposes you must calculate with shorter life of the pump.**

**Do NOT use pump in swimming pools, when there is people in it.**

## 5. Operation

---

### 5.1 Automatic operation

---

When the plug of the electric cable is connected to the power supply, the pump automatically switches on and off at the requested water level, see point 4.2.

### 5.2 Manual operation

---

By manual operation the pump is switched on when the plug of the electric cable is connected to the power supply and the swimmer contact is in the top position.

## 6. Operation tips

---

- The pump should not be idling and shall be switched off as soon as no more water runs through it.
- An inbuilt thermal cut-out switches the motor off when overheating. When the motor is cooled off, it is automatically restarted (for further details see trouble shooting under point 11).
- Pull the plug – not the cable when disconnecting the power.
- Do not lift the pump in the electric cable and do not store the pump by hanging it in the electric or swimmer cable. Tie a rope into the handle (2), when the pump is lifted into a well or shaft
- If the pump has been used for draining chlorine containing water from the swimming pool or for pumping of other media which result in deposits, you shall rinse and clean the pump with water.
- Sand and other grinding material wears on the pump and reduces its capacity.
- Avoid that the pump is idling for more than 10 min, this means that no water is running through the pump.
- By manual operation the pump can work with a water level of only 20-50 mm (see point 5).
- The pump is equipped with a valve for automatic breathing of any air pockets which are being formed when the water level in the pump has been below the level of the air escape valve (4), When water again is flowing freely, a bit of water may force itself out of the valve. If necessary disconnect the power supply for a moment and restart.

## 7. Maintenance

---

**Remember always to disconnect the power supply!**

Submersible pumps are almost free of maintenance.

**Warning !!! Do not replace a damaged turbine yourself. Contact your dealer**

**Warning !!! Do not repair or replace electric components yourself  
Contact your dealer**

**Warning !!! Store the pump in a dry and frost free area**

## 8. Technical specifications

---

	DW 550
Effect	550W
Max. suction capacity	10 m <sup>3</sup> /h
Max. pressure	0,7 bar
Max. lifting height	7 m
Max. suction depth	5 m
Lowest suction level	5 mm
Max. particle size in water	35 mm
Electric cable	10 m H05RN-F
Hose dimensions (inside)	32 mm (1¼") and 25 mm ( 1")
Weight	4,8 kg
Max. water temperature	35°C
Voltage / Frequency	230V / 50 Hz

**Note!!! The stated water heights for the pump start and pump stop are average values and are only valid when the swimmer is fastened to the swimmer contact arm (3).**

## 9. Trouble shooting

Problem	Possible cause	Solution
The pump runs but it doesn't suck up water.	The air cannot get out because the hose is twisted	Straighten out the hose
	Air bubble in the draghead	Wait in 60 seconds until the pump has aired automatically through the air valve. If necessary disconnect the power
	The turbine housing is blocked	Clean the turbine housing
	When the pump starts, the water level falls below lowest suction level	Lower the pump further down (see point 9)
The pump does not start or stops suddenly	The pump is overheated, therefore the thermal cut-off has switched the pump off	Disconnect the power supply and clean the turbine housing (see point 8). Make sure the water temperature does not exceed 35°C
	The power supply is disconnected	Control devices and hose connections
	Large particles and stones have blocked the draghead	Disconnect the power supply and clean the draghead (see point 8)
The pump runs but the pumped water level declines	The draghead is blocked	Disconnect the power supply and clean the draghead (see point 8)

**Note!!! Any responsibility caused by incorrect repair, use of unoriginal or non-approved parts is renounced. The same is valid for unoriginal or non-approved accessories.**

## 10. Construction components (see illustration B and C)

1. Electric cable
2. Handle
3. Swimmer contact arm
4. Air escape valve
5. Swimmer
6. Draghead
7. Universal hose connection
8. Slotted screw
9. Turbine

CE Overensstemmelseserklæring  
CE Certificate of conformity  
CE Överensstämmelse  
CE Vaatimuksenmukaisuus todistus

DK  
GB  
SE  
SF



---

EU-importør • EU-importer • EU-importör • EU-maahantuojat •

**Texas Andreas Petersen A/S**

Erklærer herved at materiel • Hereby certifies that the following • Undertecknad förklarar på företagens vägnar att • Täten todistamme, että alla olevat •

Dykpumpe elektrisk • submersible pump electric • dränkbara pumpe elektrisk • Uppopumpua lehtipuhallin •

**Type CW550, CW250, DW550, DW400**

Er fremstillet i overensstemmelse med følgende direktiver • Is in compliance with the specifications of the machine directive and subsequent modifications • Är i överensstämmelse med de gällande EU-riktlinjerna • On yhdenmukainen koneen laatuerittely direktiivin kanssa ja jälkikäteen modifioitu •

**98/37/EC**

Maskinen er CE mærket og opfylder de krav, opstillet i Maskindirektivet 98/37/EC. Test udført af TÜV, henfør til rapport nr. • The machine is CE marked and fully complies the stipulations of the machine directive 98/37/EC. Test is made by TÜV, according to report nr. • Maskinen er CE märket og är i överensstämmelse med de gällande riktlinjerna i direktiv för maskiner 98/37/EC. Test utfört af TÜV, hänför til rapport nr. • Kone on CE merkitty ja täyttää täysin koneelta vaadittavat ehdot 98/37/EC direktiivin mukaan. Testauksen on suorittanut TÜV, raportin •

**15000382 001, reg. AN 500110031 001.**

**Texas Andreas Petersen A/S**  
Knullen 2 • DK-5260 Odense S

25.02.2002



Verner Hansen

Administrerende Direktør • Verkställande direktör •  
Managing Director • Toimitusjohtaja •