

GGP ITALY SPA

Via del Lavoro, 6

I-31033 Castelfranco Veneto (TV) ITALY



GLOBAL GARDEN PRODUCTS

Realizzazione: EDIPROM / bergamo

171501069/0

© by GGP ITALY s.p.A.

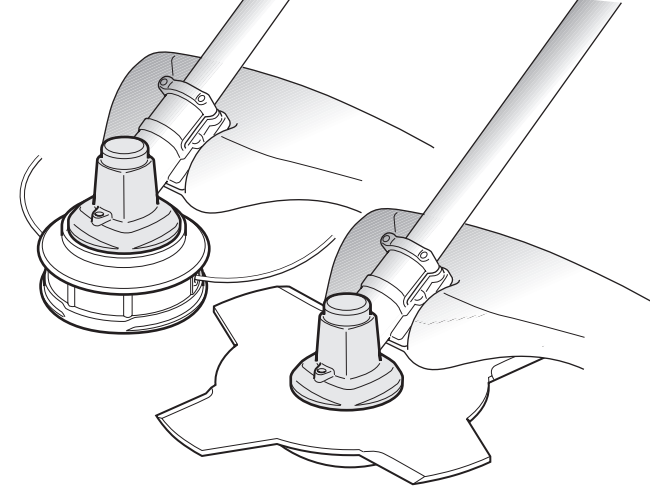

- SV** Buskröjare - BRUKSANVISNING
VARNING: Läs igenom hela detta häfte innan du använder maskinen.
- FI** Trimmeri - KÄYTTÖOHJEET
VAROITUS:
lue käyttöopas huolellisesti ennen koneen käyttöä.
- DA** Buskklipper - BRUGSANVISNING
ADVARSEL: Læs instruktionsbogen omhyggeligt igennem, før du tager denne maskine i brug.
- NO** Trimmer - INSTRUKSJONSBOK
ADVARSEL: Les denne bruksanvisningen nøye før du bruker maskinen.
- CS** Křovinořez - NÁVOD K POUŽITÍ
POZOR: Před použitím stroje si pozorně přečtěte tento návod k použití.
- PL** Wykaszarki - INSTRUKCJE OBSŁUGI
UWAGA: Przed użyciem urządzenia przeczytaj uważnie niniejszą instrukcję.
- RU** Кусторез - РУКОВОДСТВО ПО ЭКСПЛУАТАЦИИ
ВНИМАНИЕ: Прежде чем пользоваться оборудованием, внимательно прочтите это руководство по эксплуатации.
- HU** Bozótívágó - HASZNÁLATI UTASÍTÁS
FIGYELEM: a gép használatá elótt olvassa el figyelmesen a jelen kézikönyvet!
- MK** Поткаструвач - УПАТСТВА ЗА УПОТРЕБА
ВНИМАНИЕ: пред да ја употребите машината, внимателно прочитајте го упатството за употреба.
- LT** Krūmapjovė - NAUDOJIMO INSTRUKCIJOS
DĖMESIO: prieš naudojant prietaisą, būtina atidžiai susipažinti su vartotojo vadovu.
- LV** Krūmu griezējs - LIETOŠANAS INSTRUKCIJA
UZMANĪBU:
pirms aparāta lietošanai rūpīgi izlasiet doto instrukciju.
- EN** Brush cutter - OPERATOR'S MANUAL
WARNING: read thoroughly the instruction booklet before using this machine.
- FR** Débroussailluse - MANUEL D'UTILISATION
ATTENTION: lire attentivement le manuel avant d'utiliser cette machine.
- DE** Freischneider - GEBRAUCHSANWEISUNG
ACHTUNG: vor Inbetriebnahme des Geräts die Gebrauchsanleitung aufmerksam lesen.
- NL** Bosmaaier - GEBRUIKERSHANDLEIDING
LET OP: Voordat u de deze machine gaat gebruiken dient u eerst deze handleiding aandachtig door te lezen.

SVENSKA	SV
SUOMI	FI
DANSK	DA
NORSK	NO
ČESKY	CS
POLSKI.....	PL
РУССКИЙ	RU
MAGYAR	HU
МАКЕДОНСКИ	MK
LIETUVIŠKAI	LT
LATVIEŠU	LV
ENGLISH	EN
FRANÇAIS	FR
DEUTSCH	DE
NEDERLANDS.....	NL

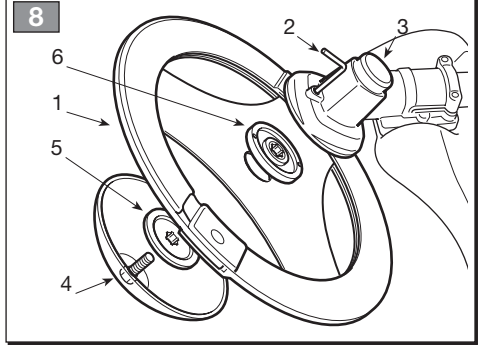
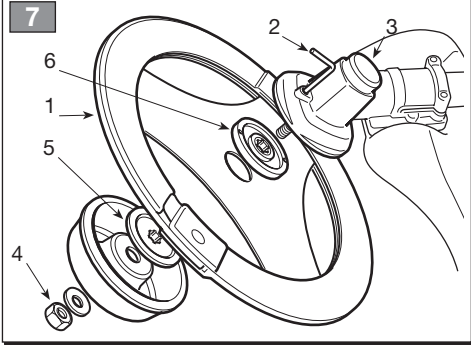
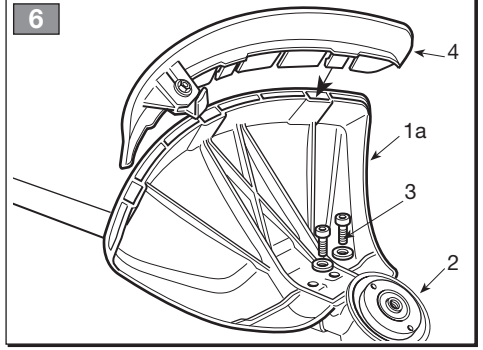
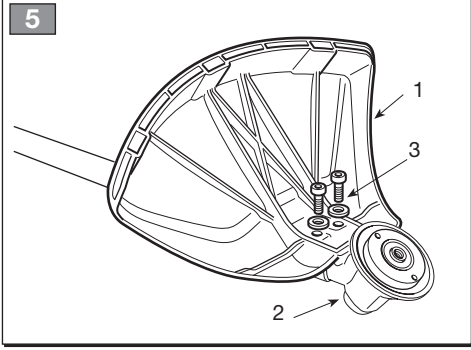
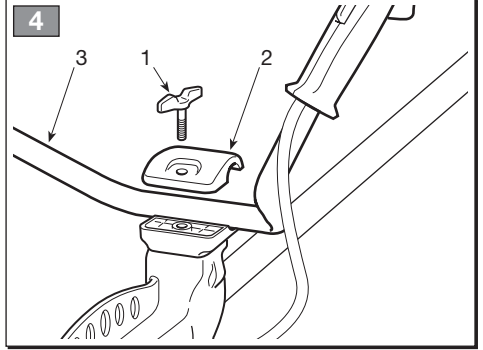
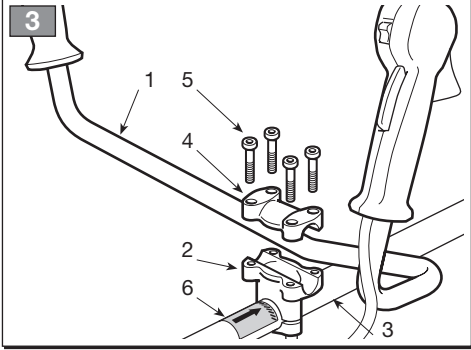
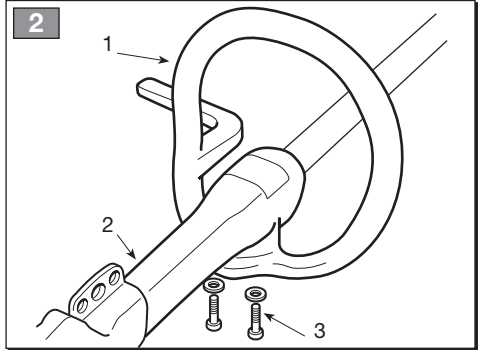
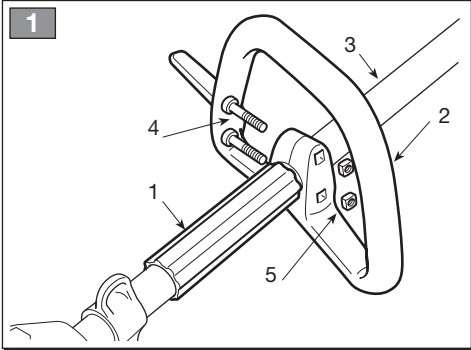

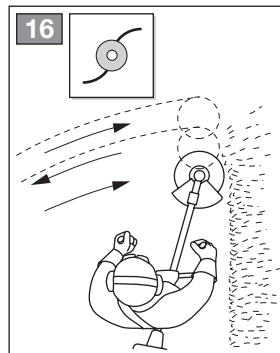
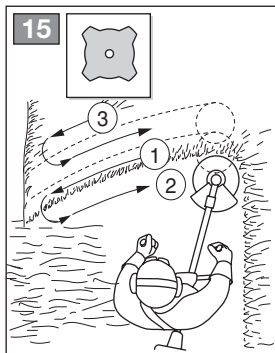
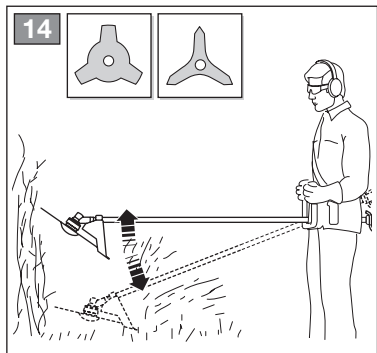
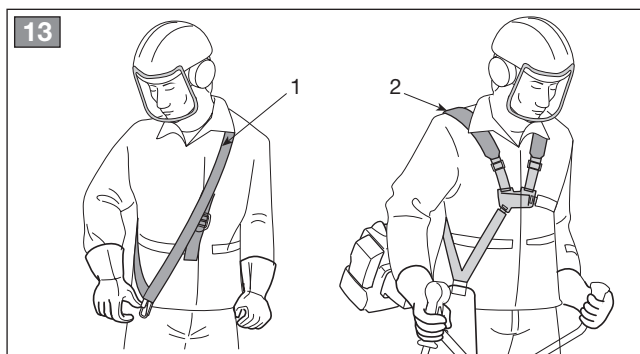
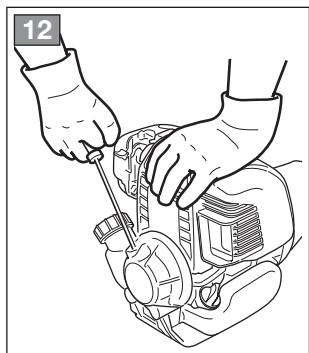
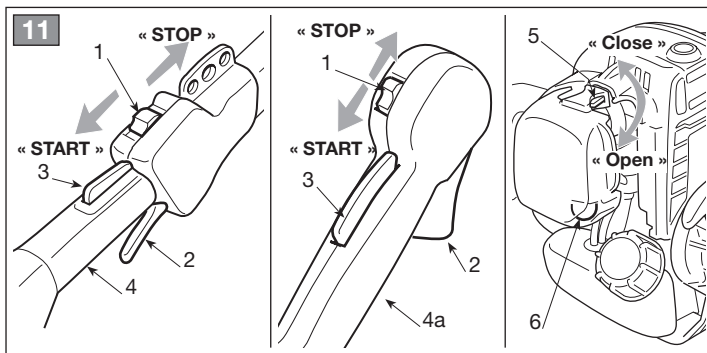
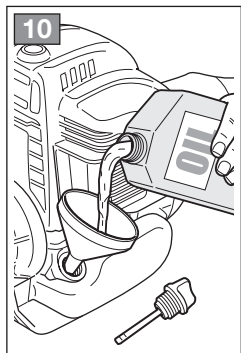
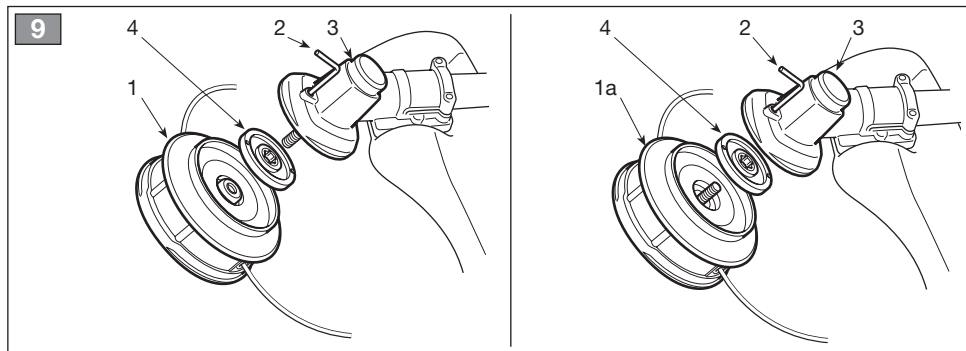

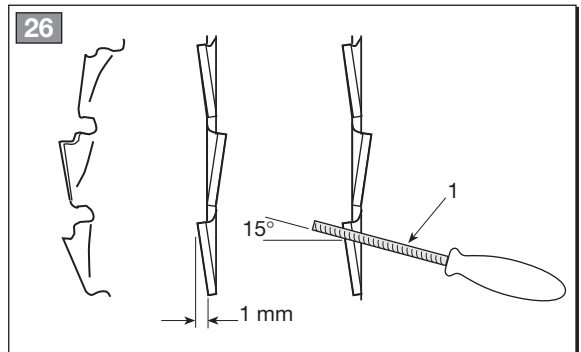
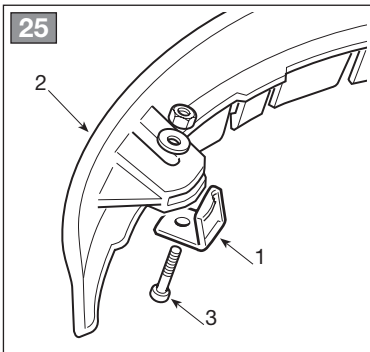
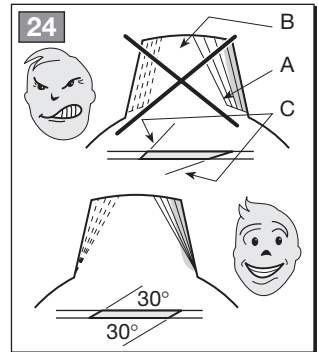
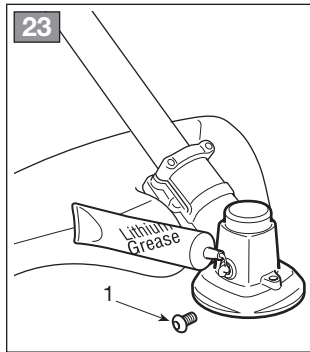
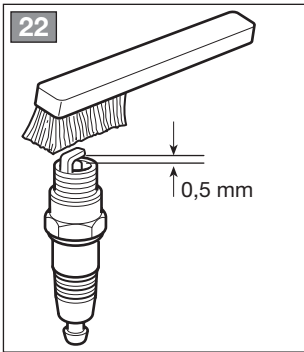
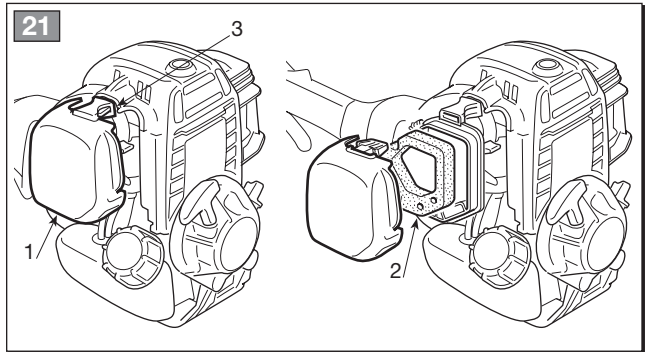
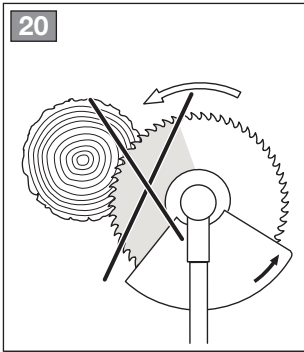
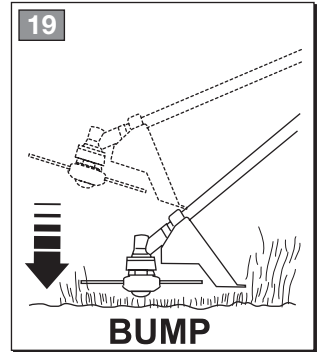
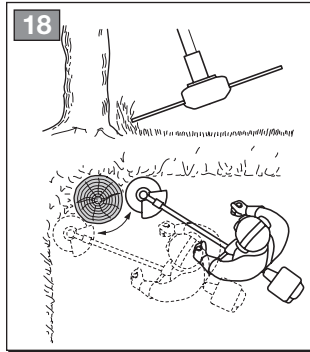
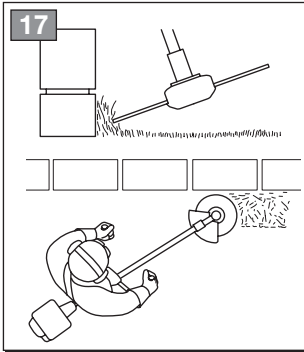

Bästa kund,

vi vill först och främst tacka för att du har valt en av våra produkter. Vi hoppas användning av din nya maskin kommer att medföra tillfredsställelse och att den kommer att motsvara dina förväntningar till fullo. Denna bruksanvisning har tagits fram för att ge dig en möjlighet att lära känna maskinen bättre för att använda den på ett säkert och effektivt sätt. Glöm inte att bruksanvisningen är en viktig del av maskinen; ha den alltid till hands och se till att den följer med maskinen om den säljs vidare eller om ni lånar ut den.

Denna nya maskin har utarbetats och tillverkats enligt gällande standarder och den är därmed säker och pålitlig, förutsatt att den används helt enligt instruktionerna i denna bruksanvisning (avsedd användning); all annan användning samt bristande observation av säkerhetsföreskrifterna, instruktionerna för underhåll och reparation är att betraktas som "felaktig användning" och medför att garantin upphör att gälla och likaså allt ansvar för tillverkaren. Användaren ansvarar då själv för eventuella skador eller åverkan på egen eller annan person.

Ifall ni skulle stöta på några mindre skillnader mellan vad som beskrivs här i denna bruksanvisning och er maskin så ha i minnet att detta kan bero på den kontinuerliga förbättringen av produkten. Informationen i denna bruksanvisning kan ändras utan att i förhand meddela detta och utan uppdateringsplikt. Däremot kommer de huvudsakliga egenskaperna för säkerhet och funktion alltid att kvarstå. Vid tvekan så kontakta er återförsäljare. Lycka till!

INNEHÅLLSFÖRTECKNING

1. Identifiering av maskinen och dess delar	2
2. Symboler	3
3. Säkerhetsföreskrifter	4
4. Montering av maskinen	6
5. Förberedelse av arbetet	8
6. Start - Användning – Stopp av motorn	9
7. Användning av maskinen	11
8. Underhåll och förvaring	14
9. Felsökning	16
10. Tekniska Data	17

1. IDENTIFIERING AV MASKINEN OCH DESS DELAR

MASKINEN OCH DESS DELAR

1. Motorkropp
2. Rigrör
3. Skärsystem
 - a. Klinga med 3 eller 4 tandade
 - b. Trimmerhuvud med tråd
4. Skydd för skärutrustningen
5. Främre handtag
6. Skydd
7. Styre
8. Bakre handtag
9. Upphängning för stödsle
10. Märkplåt
11. Stödsle
 - a. med enkel rem
 - b. med dubbel rem
12. Vinkelväxel
13. Skärbladskydd (för transport)
14. Tändstift

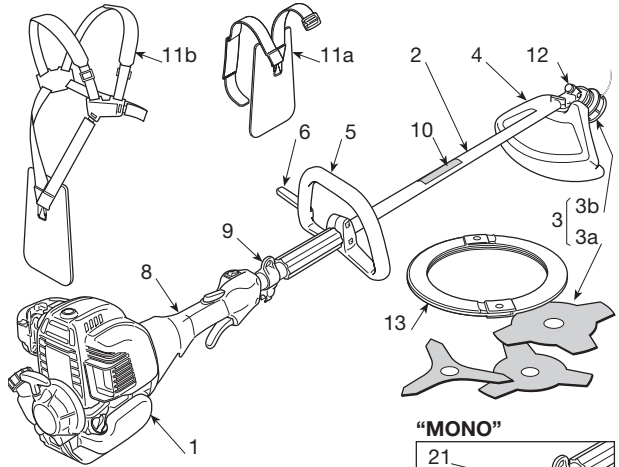

“MONO”

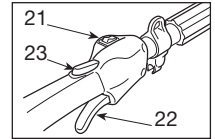

“DUPLIX”

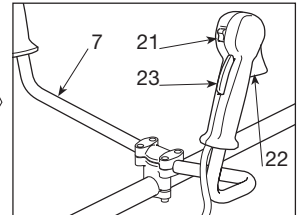

KOMMANDON OCH PÅFYLLNING

21. Stoppkontakt
22. Gasreglage
23. Gasreglagespär
24. Starthandtag
25. Chokereglage (Starter) (om det ingår)
26. Flödare (Primer) (om det ingår)
31. Bränsletanklock
32. Oljelock

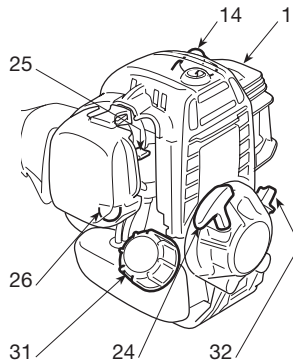

MÄRKPLÅT

- 10.1) CE-märkt enligt maskindirektiv 98/37/EG
- 10.2) Tillverkarens namn och adress
- 10.3) Ljudeffektnivå LWA enligt direktivet 2000/14/EG
- 10.4) Tillverkarens referensmodell
- 10.5) Maskinmodell
- 10.6) Serienummer
- 10.7) Tillverkningsår

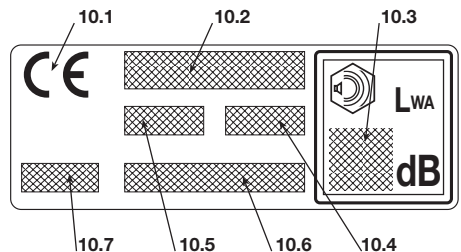





2. SYMBOLER





- 1) Varning! Fara. Denna maskin är om den inte används på ett riktigt sätt farlig i sig och för andra.
- 2) Läs igenom bruksanvisningen innan du använder maskinen.
- 3) Den som dagligen och kontinuerligt använder denna maskin under normala förhållanden kan utsättas för buller på 85 dB (A) eller mer. Använd hörselskydd och bär skyddshjälm.
- 4) Använd skyddshandskar och skyddsskor!
- 5) Fara för att föremål slungas iväg! Håll alla personer eller husdjur på minst 15 m avstånd när maskinen används!
- 6) Använd inte klingor med cirkelsåg. **Fara: Användning av klingor med cirkelsåg på maskiner med denna symbol utsätter användaren för fara för allvarliga skador och t.o.m. dödsrisk.**
- 7) Maximal hastighet för skärutrustningen. Använd endast lämplig skärutrustning
- 8) Ljudeffektnivå Lwa enligt direktiv 2000/14/CE

FÖRKLARING AV SYMBOLER PÅ MASKINEN (om det ingår)

- 11  11) Bränsletank
- 12  12) Position för strömbrytaren för att stoppa motorn
a = stopp
b = drift
- 13  13) Justering av tomgång
- 14  14) Chokereglage (Starter)
- 15  15) Flödare (Primer)
- 16  16) Korrekt position för rigggrörets handtag

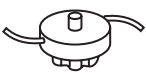
FÖRKLARING AV SKYDDSSYMBOLER (om det ingår)

- 21  21) Skärutrustning för vilka skydden är lämpliga
- 22  22) Att använda med trimmerhuvud med tråd
- 23  23) Rotationsriktning för skärutrustningen

3. SÄKERHETSFÖRESKRIFTER

A) UTBILDNING

1) **Läs noggrant igenom instruktionerna.** Lär dig att känna igen kontrollkommandona och använd maskinen på lämpligt sätt. Lär Er att snabbt stoppa motorn.

2) **Använd maskinen för det den är avsedd för,** dvs.

- **trimma gräs och röja buskar som är ej vedartade**, med hjälp av nylontråd (till exempel längs rabattkanter, odlingar, murar, inhängningar eller gröna områden av begränsad yta för att finbeskåra utförd röjning med en slättermaskin);
- **röja högt gräs, buskar, grenar och buskväxter med en diameter** på upp till 2 cm, med hjälp av klingor i metall eller plast.

All annan användning kan vara farlig och skada maskinen.

3) Tillåt aldrig att maskinen används av barn eller av personer som inte känner till instruktionerna tillräckligt. Lokala bestämmelser kan ange en minimiålder för dess användning.

4) Maskinen får endast användas av en person.

5) **Använd aldrig maskinen:**

- i närheten av personer, speciellt barn, eller djur;
- om användaren är trött eller mår dåligt, eller har tagit medicin, droger, alkohol eller andra ämnen som kan påverka omdömet och uppmärksamheten;
- om användaren inte är i grad att hålla i maskinen med ett stadigt tag med båda händerna och/eller stå stadigt på benen under arbetet.

6) Glöm inte, att operatören eller användaren är ansvarig för eventuella olycksfall och oförutsedda händelser gentemot andra personer och deras egendom.

B) FÖRBEREDELSE

1) Under arbetet så är det nödvändigt att bära lämplig klädsel som inte hindrar arbetet.

- Bär åtsittande kläder med sågskydd.
- Bär skyddshjälm, skyddshandskar, skyddsglasögon, skyddsmask och skyddsskor med sågskydd och halkfri sula.
- Använd hörselskydd för att skydda hörseln.
- Bär inte sjalar, skjortor, halsband och andra hängande eller vida föremål som kan fastna i maskinen eller föremål och material som finns på arbetsplatsen.
- Samla ihop långt hår.

2) **VARNING: FARA! Bensin är lättantändligt;**

- förvara bränslet i därtill avsedd godkänd behållare;
- rök inte när ni håller på med bränslet;
- öppna bränslelocket långsamt så att det inre trycket gradvis töms ut;
- påfyllning av bränsle får endast ske utomhus med hjälp av en tratt;

- fyll på innan motorn startas; fyll inte på med bränsle eller ta bort locket när motorn är i funktion eller är varm;

- sätt inte på motorn om det läcker bensin och för att inte orsaka brandrisk så ta bort maskinen från området där bränslet har spillts och vänta tills bränslet har avdunstat och bensinångorna har lösts upp;

- gör noggrant rent alla spår av bensin som spillts på maskinen eller marken;

- starta inte maskinen på nytt på den plats där påfyllningen genomförts;

- undvik att spilla bränsle på kläderna, om detta skulle inträffa så byt kläder innan man startar motorn;

- sätt alltid tillbaka och dra åt locken för tanken och bensinbehållaren.

4) Byt ut felaktiga eller trasiga ljuddämpare.

5) **Innan användning**, så utför en allmän kontroll av maskinen och då särskilt:

- gasreglaget och gasreglagespärren skall ha en fri rörelse utan att vara trög och när man släpper dem så skall de automatiskt och snabbt gå tillbaka till neutral position;

- gasreglaget skall vara blockerat om man inte trycker på gasreglagespärren;

- motorns stoppkontakt skall lätt flytta sig från en position till en annan;

- elkablar och särskilt tändstiftets kabel skall vara hela för att undvika att det uppstår gnistor och hatten skall vara korrekt monterat på tändstiftet;

- handtag och skydd på maskinen skall hållas rena och torra och fast fixerade till maskinen;

- skärutrustningen och skydden får aldrig komma till skada.

6) Kontrollera att man har en korrekt position av handtaget och upphängningen för stödselen, och bra balans av maskinen.

7) Innan man påbörjar arbetet så se till att skydden är anpassade till den skärutrustning som används och att de är korrekt monterade.

8) Kontrollera arbetsplatsen noggrant och ta bort allt som kan slungas iväg av maskinen eller som kan skada skärenheten och motorn (stenar, ståltråd, ben, m.m.).

C) UNDER ANVÄNDNINGEN

1) Starta inte motorn i stängda utrymmen där farliga koloxidgaser kan samlas.

2) Arbeta endast vid dagsljus eller med en god belysning.

3) **Inta en stilla och stabil ställning:**

- så länge det är möjligt så undvik att arbeta på våt eller halkig mark eller på en farofylld eller brant mark som inte garanterar stabilitet för operatören under arbetet;

- spring aldrig utan gå och se upp för alla ojämnheter på marken och om det finns några hinder i vägen;
 - Beräkna vilka huvudsakliga risker det finns på arbetsplatsen och vidta nödvändiga åtgärder för att garantera högsta säkerhet, speciellt vid sluttningar, ojämn mark, eller kalkig eller rörliga marker.
 - Vid sluttningar så arbeta på tvären i sluttningen och aldrig uppåt eller nedåt, och håll alltid skärutrustningen nedåt.
- 4) Starta motorn med maskinen blockerad ordentligt:
- starta motorn åtminstone 3 meter från den plats där man fyllt på med bränsle
 - kontrollera så att alla andra personer befinner sig åtminstone på 15 meters avstånd från maskinens räckvidd eller minst 30 meters avstånd vid farliga arbeten;
 - rikta aldrig ljuddämparen och därmed avgas mot lättantändligt material:
- 5) **Ändra inte motorns inställningar** och låt inte motorn nå ett alltför högt varvtal.
- 6) Driv inte maskinen för mycket och använd inte en liten maskin för hårda arbeten; användning av en anpassad maskin minskar riskerna och förbättrar arbets kvaliteten.
- 7) Kontrollera att maskinens varvtal inte påverkare skärutrustningens rörelse och att man efter att ha gasat ser till att motorn snabbt sjunker mot minimum.
- 8) Se till att skärklingan inte slår emot främmande föremål och se upp för föremål som kan slungas iväg på grund av skärklingans rörelse.
- 9) Håll alltid maskinen fasthakad till stödselen under arbetet.
- 10) **Stoppa motorn:**
- var gång motorn står obevakad.
 - innan bränsle fylls på.
 - vid förflyttning mellan arbetsplatser.
- 11) **Stoppa motorn och dra av tändstifts kabeln:**
- innan du kontrollerar, rengör eller utför arbeten på maskinen;
 - efter att ha slagit emot ett främmande föremål. Kontrollera ev. skador och reparera om nödvändigt, innan maskinen används på nytt;
 - om maskinen börjar att vibrera på ett onormalt sätt: i så fall så försök att förstå orsaken till vibrationerna och åtgärda detta;
 - när maskinen inte skall användas.

D) UNDERHÅLL OCH FÖRVARING

- 1) Se till att muttrar och skruvar är åtdragna för att alltid ha en maskin med säkra funktionsförhållanden. **Ett regelmässigt underhåll är väsentligt för säkerheten och för att upprätthålla prestationsnivån.**
- 2) Förvara aldrig maskinen med bensin i tanken i ett rum, där bensinångorna kan nås av eldslåga,

gnista eller stark värmekälla.

- 3) Låt motorn kallna innan maskinen ställs inomhus.
- 4) För att minska brandrisken ska motorn, utloppet samt ljuddämparen och bensinförvaringsstället vara fria från sågspån, grenar, löv eller överflödigt fett. Lämna inte behållare med materialet som kapats inomhus.
- 5) Om tanken måste tömmas, så skall detta göras utomhus och med kall motor.
- 6) Bär skyddshandskar för alla typer av ingrepp på kapsystemet.
- 7) **För säkerhets skull så använd aldrig maskinen om delar av den är utslitna eller trasiga. Träsiga delar måste bytas ut, aldrig repareras. Använd endast originalreservdelar.** Delar av annan kvalitet kan skada maskinen och påverka säkerheten. Skärutrustningen skall alltid bära tillverkarens märke som hänvisning till maximal användningshastighet.
- 8) Innan man ställer undan maskinen så se till att man tagit bort nycklar eller verktyg som använts för underhållsarbetet.
- 9) Ställ maskinen utom räckhåll för barn!

E) TRANSPORT OCH FÖRFLYTTNING

- 1) Var gång som man måste förflytta eller transportera maskinen så måste man:
- stänga av motorn, vänta tills skärutrustningen stoppat och ta bort tändhatten;
 - sätta dit skärutrustningens skydd;
 - håll enbart maskinen i handtagen och rikta skärutrustningen i motsatt riktning än den för drift.
- 2) När man transporterar maskinen med ett fordon, så måste man placera den så att den inte utgör fara för någon och sätta fast den ordentligt så att den inte välter, vilket kan göra att den går sönder och att bränsle rinner ut.

F) HUR DU LÄSER BRUKSANVISNINGEN

I bruksanvisningens text så finns det några paragrafer av särskild vikt som markerats efter graden av vikt och vars innebörd är den följande:

ANMÄRKNING

eller

VIKTIGT

Preciserar eller förklarar ytterligare det ovanstående avsnittet. Detta för att undvika att maskinen skadas eller orsakar skador.

⚠ VARNING!

Försummelse innebär risk för åverkan på egen eller annan person.

⚠ FARA!

Försummelse innebär risk för allvarlig åverkan, med dödlig fara, på egen eller annan person.

4. MONTERING AV MASKINEN

VIKTIGT

Maskinen levereras med vissa komponenter nedmonterade och med bränsletanken tom.

▲ VARNING!

Bär alltid robusta arbetshandskar under arbetet för att arbeta med skärutrustningen. Var alltid väldigt försiktig vid montering av komponenterna så att man inte utsätts för risker eller påverkar maskinens effektivitet; vid tvekan så kontakta Eran återförsäljare.

1. KOMPLETTERING AV MASKINEN

1a. Modeller "MONO"

• Modell 28 (Fig. 1)

▲ VARNING!

Distanshållaren (1) har som ändamål att garantera ett minimalt avstånd mellan det bakre handtaget och det främre av säkerhetsskäl. Denna distanshållare skall alltid sitta på plats och får inte modifieras av något skäl.

- Framför distanshållaren (1), så montera dit det främre handtaget (2) på riggröret (3) med hjälp av skruvarna (4) och muttrarna (5) isatta i sina avsedda säten.
- Innan man drar åt skruvarna (4), så rikta handtaget ordentligt mot riggröret.
- Dra åt skruvarna (4) ända in.

• Modell 38 (Fig. 2)

- Montera dit det främre handtaget med skydd (1) på plastkåpan (2), genom att dra åt skruvarna ända in (3).

1b. Modeller "DUPLEX"

• Modell 28 (Fig. 3)

- För in styret (1) i sätet som finns på stödet (2), som sitter på riggröret (3), och var försiktig så att kommandona sitter till höger.
- Montera dit huvudet (4), genom att dra åt skruvarna (5) ända in.

- Stödet (2) är redan förmonterat på riggröret (3) på så vis att kanten sitter i höjd med pilen (6) på etiketten; denna position får aldrig modifieras.

• Modell 38 (Fig. 4)

- Skruva loss den centrala knoppen (1) och ta bort huvudet (2).
- Sätt dit styret (3), och var noggrann så att kommandona sitter till höger.
- Rikta styret till mest bekväma arbetsposition och blockera med hjälp av huvudet (2) och knoppen (1).

2. MONTERING AV SKYDDEN

▲ VARNING!

All skärutrustning är utrustad med specifika skydd. Använd aldrig andra skydd än de som indikeras för varje enskild skärutrustning.

• 3- eller 4- tandade klingor (Fig. 5)

▲ VARNING!

Bär arbetshandskar och sätt dit klingans skydd.

- Montera bort klingan (om den är monterad) enligt indikationerna i paragraf 3.
- Skyddet (1) är fixerat till vinkelväxeln (2) genom två skruvar (3).

• Trimmerhuvud med tråd (Fig. 6)

▲ VARNING!

När man använder trimmerhuvud med tråd så måste man alltid montera dit det extra skyddet med trådväskärens.

- Montera bort klingan (om den är monterad) enligt indikationerna i paragraf 3.
- Skyddet (1) är fixerat till vinkelväxeln (2) genom två skruvar (3).
- Montera dit det extra skyddet (4) genom att föra in fästena i respektive säten på skyddet (1) och genom att trycka ända tills det klickar till.

3. NEDMONTERING OCH TILLBAKA MONTERING AV SKÄRUTRUSTNING

⚠ VARNING! Använd endast original skärutrustning eller som har godkänts av tillverkaren.

- 3- eller 4- tandade klingor

⚠ VARNING! Bär arbetshandskar och sätt dit klingans skydd.

a) Modell 28 (Fig. 7)

ANMÄRKNING Koppens (4) mutter är vänstergångad och skall därmed skruvas loss i riktningen medsols och skruvas fast i riktningen motsols.

- Sätt in nyckeln (2) som medföljer i hålet på vinkelväxeln (3) och rotera klingan (1) för hand ända tills nyckeln i det inre hålet kommer i vägen och blockerar rotationen.
- Ta bort koppen (4) genom att lossa på muttern i riktningen medsols.
- Dra ur den utvändiga kurlingen (5) och ta bort klingan (1).

Vid montering,

- Se till att den inre kurlingens spår (6) helt och hållet stämmer överens med vinkelväxeln (3).
- Montera dit klingan (1) och den utvändiga kurlingen (5).
- Montera tillbaka koppen (4), genom att dra åt muttern **ända in i riktningen motsols**.
- Ta bort nyckeln (2) för att återställa klingans rotation.

b) Modell 38 (Fig. 8)

ANMÄRKNING Koppens (4) skruv är vänstergångad och skall därmed skruvas loss i riktningen medsols och skruvas fast i riktningen motsols.

- Sätt in nyckeln (2) som medföljer i hålet på vinkelväxeln (3) och rotera klingan (1) för hand ända tills nyckeln i det inre hålet kommer i vägen och blockerar rotationen.
- Ta bort koppen (4) genom att lossa på den centrala skruven i riktningen medsols.
- Dra ur den utvändiga kurlingen (5) och ta bort klingan (1).

Vid montering,

- Se till att den inre kurlingens spår (6) helt och hållet stämmer överens med vinkelväxeln (3).
- Montera dit klingan (1) och den utvändiga kurlingen (5).
- Montera tillbaka koppen (4), genom att dra åt **ända in i riktningen motsols**.
- Ta bort nyckeln (2) för att återställa klingans rotation.

- Trimmerhuvud med tråd (Fig. 9)

ANMÄRKNING Trimmerhuvudet är vänstergångat och därmed så skruvas det loss i riktningen medsols och skruvas fast i riktningen motsols.

- För in nyckeln (2) som medföljer i det avsedda hålet på vinkelväxeln (3) och rotera trimmerhuvudet (1 eller 1a) för hand ända tills nyckeln i det inre hålet sätter sig i vägen och blockerar rotationen.
- Ta bort trimmerhuvudet (1) genom att skruva i riktningen medsols.

Vid montering,

- Se till att den inre kurlingens spår (4) helt och hållet stämmer överens med vinkelväxeln (3).
- Montera dit trimmerhuvudet (1) genom att skruva i riktningen motsols.
- Ta bort nyckeln (2) för att återställa axelns rotation.

- Sågklinga (om det är tillåtet)

⚠ VARNING! Användning av sågklingor är förbjudet på maskiner med tillhörande symbol (se kap. 2 nr. 6).

För montering av skydd och sågklinga så följ instruktionerna som medföljer detta tillbehör.

5. FÖRBEREDELSE AV ARBETET

KONTROLL AV MASKINEN

Innan man påbörjar arbetet så måste man:

- kontrollera att det inte finns några lösa skruvar på maskinen och skärutrustningen;
- kontrollera att skärutrustningen inte är trasig och att de 3- eller 4- tandade metallklingorna (om de är monterade) är riktigt vassa;
- kontrollera att luftfiltret är rent;
- kontrollera att skydden sitter fast ordentligt och att de är effektiva;
- kontrollera att handtagen sitter fast ordentligt.

BRÄNSLE OCH SMÖRJMEDEL

Denna maskin är utrustad med en 4-takts motor som INTE kräver någon extra olja i bensinen.

VIKTIGT

Att hålla på olja i bensinen skadar motorn vilket medför att garantin upphör att gälla.

VIKTIGT

Använd endast bränsle och smörjmedel som bibehåller prestationerna och garanterar att de mekaniska enheterna varar med tiden.

• Egenskaper för bensinen

Använd endast blyfri bensin (grön) med minst 90 oktan.

VIKTIGT

Grön bensin avger beläggningar i behållaren om den bevaras där i mer än 2 månader. Använd alltid färsk bensin!

▲ FARA!

Bensin är brandfarligt!

- **Bevara bensinen i en godkänd behållare för bränsle, på en säker plats, långt från värmekällor eller fria flammor.**
- **Lämna inte behållaren så att barn kan komma åt den.**

• Egenskaper av oljan

Använd endast olja av optimal kvalitet som är

specifik för 4-takts motorer, med hög detergent, och med en SF-SG klassificering och viskositet SAE10W30.

VIKTIGT

Användning av ej detergent olja, olämplig eller annan typ av olja än den som indikeras skadar motorn och medför att garantin upphör att gälla.

Hos er återförsäljare finns olja som är avsedd för denna typ av motor, som är i grad att garantera ett bra skydd och lång effektivitet av motorn.

PÅFYLLNING AV BRÄNSLE

▲ FARA!

Rök inte under påfyllningen och undvik att andas in bensinångorna.

▲ VARNING!

Öppna varsamt locket på dunken då det kan ha bildats tryck inuti.

Innan man utför påfyllningen:

- Gör rent tanklocket och området runtomkring så att man inte smutsar ner under påfyllningen.
- Öppna varsamt tanklocket för att gradvis tömma trycket. Fyll på med hjälp av en tratt och undvik att fylla på tanken ända upp.

▲ VARNING!

Tanklocket skall alltid stängas och skruvas åt ända in.

▲ VARNING!

Gör genast rent alla spår av bensin som hamnat på maskinen eller marken och starta inte motorn förrän bensinångorna har avdunstat.

PÅFYLLNING AV OLJA (Fig. 11)

VIKTIGT

Starta inte motorn och använd inte maskinen om oljenivån inte är tillräcklig.

För att kontrollera oljenivån:

- Ställ maskinen plant i en stabil position med tanklocket uppåt.
- Skruva loss tanklocket och kontrollera att oljenivån når tråden på påfyllningsöppningen.

Oljetankens kapacitet är på 80 cc (Modell 28) eller på 100 cc (Modell 38).

6. START - ANVÄNDNING – STOPP AV MOTORN

START AV MOTORN

▲ VARNING! *Start av motorn skall utföras på åtminstone 3 meters avstånd från tankningsstället.*

Innan man startar motorn:

- Ställ maskinen i en stabil position på marken.
- Ta bort klingans skydd (om det används).
- Se till att klingan (om den används) inte snuddar marken eller andra föremål.

• Kallstart

ANMÄRKNING *Med "kallstart" så menas start som utförs åtminstone 5 minuter efter att motorn stoppat eller efter påfyllning av bränsle.*

För att starta motorn (Fig. 11):

1. Ställ stoppkontakten (1) i positionen «START».
2. Aktivera starter, genom att vrida på spaken (5) i position «CLOSE».
3. Tryck på knappen för flödaren (primer) (6) 3-4 gånger för att underlätta igångsättning av för-gasaren.
4. Håll motorenheten fast mot marken med en hand på handtaget för att inte förlora kontrollen under starten (Fig. 12).

VIKTIGT *För att undvika deformationer så skall inte riggröret användas för att stödja händerna eller knäna på under starten.*

5. Dra långsamt ut starthandtaget cirka 10-15 cm ända tills man känner på ett lätt motstånd och därefter några snabba och kraftigare ryck tills den startar.

VIKTIGT

*Dra inte ut linan helt och håll-
let så att den går sönder och låt den inte släpa
längs kanten av linhjulet. Släpp sedan handtaget
gradvis och undvik att linan åker tillbaka på ett
okontrollerat sätt.*

6. Dra på nytt i starthandtaget ända tills motorn startar på ett riktigt sätt.

▲ VARNING!

**Start av motorn med star-
ter inkopplad sätter skärutrustningen i
rörelse som endast stoppar om man kopplar
bort starter.**

7. Så fort motorn startats så koppla bort starter genom att vrida på spaken (2) till position «OPEN».
8. Låt motorn gå på lågvarv i åtminstone 1 minut innan man använder maskinen.

VIKTIGT

*Om handtaget för startlinan
aktiveras flera gånger med chokereglaget
inkopplat så kan det komma för mycket bränsle
till motorn vilket gör att det kan vara svårt att star-
ta.*

Om motorn fått för mycket bränsle så montera bort tändstiftet och dra sakta i startlinans handtag för att få bort överflödet av bränsle, torka därefter av elektroderna på tändstiftet och montera tillbaka det på motorn.

- **Varmstart**

För varmstart (omedelbart efter stopp av motorn) så följ punkterna 1 - 4 - 5 - 6 i förgående procedur.

ANVÄNDNING AV MOTORN (Fig. 11)

Skärutrustningens hastighet regleras av gasreglaget (2), som sitter på det bakre handtaget (4) eller på det högra handtaget (4a) på styret. Aktivering av detta reglage är endast möjligt om man samtidigt trycker på gasreglagespärren (3).

Rörelse sänds från motorn till drivaxeln genom koppling till centrifugalkraft som hindrar att axeln rör sig när motorn står på lågvarv.

▲ VARNING!

**Använd inte maskinen om
skärutrustningen rör sig med motorn på låg-
varv; i så fall så reglera lågvarvet (se kap. 8)
och om problemet kvarstår så kontakta er
återförsäljare.**

En korrekt arbetshastighet uppnås med gasre-
glaget (2) helt intryckt

VIKTIGT

*Under de första 6-8 timmar-
nas maskindrift så undvik att sätta motorn på
maximalt varvtal.*

STOPP AV MOTORN (Fig. 11)

För att stoppa motorn:

- Släpp gasreglaget (2) och låt motorn gå på lågvarv under några sekunder.
- Ställ stoppkontakten (1) i position "STOP".

▲ VARNING!

**Efter att ha ställt gasregla-
get på lågvarv så tar det flera sekunder innan
skärutrustningen stoppar.**

7. ANVÄNDNING AV MASKINEN

För respekt av andra och för miljön så:

- Undvik att störa.
- Följ noggrant lokala bestämmelser för bortförskaffande av material som finns kvar efter klippningen.
- Följ lokala bestämmelser noggrant för bortförskaffande av olja, bensin, trasiga delar och andra enheter som kan förstöra miljön.

⚠ VARNING! *Om man utsätts en längre tid för vibrationer så kan man få neurovaskulära skador och störning (kända även som Raynaud fenomen eller vita fingrar) speciellt för de som lider av cirkulationsstörningar. Symptomena kan gälla händer, handleder och fingrar och symtomen kan vara att man förlorar känseln, avtrubning, att det kliar, smärta, hudförändringar eller strukturella ändringar på huden. Dessa effekter kan öka vid låga miljötemperaturer och /eller av ett för hårt grepp om handtaget. Om någon av dessa symtomer skulle uppstå så måste man minska på användningstiden och rådfråga en läkare.*

⚠ VARNING! *Bär lämplig klädsel under arbetet. Er återförsäljare kan ge er information gällande mest lämplig säkerhetsutrustning för att förebygga olyckor och för att garantera säkerheten under arbetet.*

ANVÄNDNING AV STÖDSELE (Fig. 13)

⚠ VARNING! *Maskinen skall alltid användas fasthakad till stödselen som skall bäras på rätt sätt. Kontrollera regelbundet att utlösningmekanismen fungerar så att man snabbt kan frigöra maskinen från remmarna vid fara.*

Stödselen skall sättas på innan man sätter fast maskinen till fästena och remmarna skall regleras efter operatörens höjd och kroppsbyggnad. Om maskinen är utrustad med flera fastsättningshål så använd det som underlättar att hålla maskinen i balans under arbetet.

Använd alltid en stödsele som är anpassad till maskinens vikt och för den skärutrustning som används:

- vid maskiner som väger mindre än 7,5 kg, utrustade med trimmerhuvud eller 3- eller 4-tandad klinga, så kan stödselar med enkel rem eller dubbelrem användas;
- vid maskiner som väger mer än 7,5 kg, som är utrustade med sågklinga (om det är tillåtet) så skall endast modellen med dubbelrem användas.

- Modeller "MONO" med enkel rem

Remmen (1) skall passera ovanför vänstra axeln ned mot högre flank.

- Modeller med dubbelrem

Remmen (2) skall sättas på med:

- den stoppade delen och fjäderhaken på den högra sidan;
- fränkoppling framåt;
- remmarna skall korsas på operatörens rygg.

Remmarna skall vara spända så att de jämnt sprider ut lasten på axlarna.

MASKINENS ANVÄNDNINGSSOMRÅDEN

⚠ VARNING! *Under arbetet så skall maskinen alltid hållas fast med båda händerna, och genom att hålla motorenheten till höger om kroppen och skärutrustningen under bältets linje.*

⚠ VARNING! *Stoppa motorn omedelbart om klingan blockeras under arbetet. Se alltid upp för kast (kickback) som kan uppstå om klingan stöter på ett hinder (stammar, rötter, grenar, stenar, m.m.). Undvik att klingan rör vid marken. Kasten kan göra så att klingan blir svår att kontrollera och göra så att man förlorar kontrollen över maskinen, vilket kan påverka operatörens säkerhet och orsaka skador på själva maskinen.*

Innan man påbörjar ett arbete med att röja för första gången så är det lämpligt att först lära känna maskinen och vilken röjningsteknik som är mest lämplig och greppa maskinen ordentligt och utföra det efterfrågade arbetet.

• Val av skärutrustning

Välj den skärutrustning som är mest lämpad för typen av arbete som skall utföras och enligt indikationerna för maximalt:

- **3-tandade klingor** är lämpliga för att röja busksnår och små buskväxter med upp till 2 centimeters diameter;
- **4-tandade klingor** är lämpliga att röja motståndskraftigt gräs, på större marker;
- **trimmerhuvudet** kan avlägsna högt gräs och växter utan grenar i närheten av inhägnader, murar, grunder, trottoarer, runt träd osv. Eller för att helt och hållet göra rent en del av trädgården;
- **sågklingan** (om det är tillåtet) är lämplig för att såga av träd med en stam på upp till 6 cm.

ARBETSTEKNIK

a) 3-tandad klinga (Fig. 14)

Börja röjningen ovanför växterna och så sakta röra sig nedåt med klingan som slår av grenarna och göra dem till smådelar.

b) 4-tandad klinga (Fig. 15)

Fortsätt med genom att använda maskinen som en traditionell lie med en arkrörelse på cirka 60-90°, genom att föra sig ut från växterna och så vidare.

c) Trimmerhuvud

⚠ VARNING! *Använd ENDAST nylon-tråd. Användning av metalltråd, trådar med plast och leller olämpliga för huvudet kan orsaka allvarliga skador.*

Under användningen så är det lämpligt att stoppa motorn och regelbundet ta bort gräs som fastnar i maskinen för att undvika att riggröret överhettas på grund av gräs som fastnat under skyddet.

Ta bort gräs som fastnat med en skruvmejsel för att göra det möjligt för stängeln att kylas av på ett riktigt sätt.

⚠ VARNING! *Använd inte maskinen för att sopa, genom att luta på trimmerhuvudet. Motorns kraft kan göra så att småstenar och små föremål slungas iväg på upp till 15 meter eller mera och orsaka skador på saker och personer.*

• Röjning i rörelse (Slätter) (Fig. 16)

Fortsätt med en regelbunden rörelse och genom en arkrörelse liknande en traditionell lie utan att luta på trimmerhuvudet under arbetet.

Pröva först att slå i rätt höjd i ett litet område för att sedan få en jämn höjd och bibehålla trimmerhuvudet på ett konstant avstånd från marken. Vid svårare röjning så kan det vara nödvändigt att luta trimmerhuvudet cirka 30° till vänster.

⚠ VARNING! *Arbeta inte på detta sätt om det finns möjligheter att föremål slungas iväg och kan skada personer, djur eller orsaka skada.*

• Precisionsklippning (Kanttrimning)

Håll maskinen lätt lutad så att den nedre delen av trimmerhuvudet inte rör vid marken och att röjningslinjen befinner sig på önskad punkt och genom att alltid hålla skärutrustningen på avstånd från operatören.

• Röjning i närheten av inhägnader / husgrunder (Fig. 17)

Närma trimmerhuvudet mot inhägnaden, stolpar, klippor, murar, m.m. utan att röja med kraft. Om träden slår emot ett svårt hinder så kan den gå sönder eller förbrukas; om den fastnar i en

inhägnad så kan den bryskt skäras av. I vilket fall som helst så kan röjning runt trottoarer, husgrunder, murar, m.m. orsaka att tråden slits ut mer än normalt.

- **Röjning runt träd (Fig.18)**

Gå runt trädet från vänster till höger och närma er stammen sakta så att tråden inte slår emot trädet och genom att hålla trimmerhuvudet lätt lutat framåt.

Ha i minnet att nylontråden kan skära av eller skada små buskar och att om nylontråden slår emot stammar på buskar eller träd med mjuk stam så kan växterna ta allvarlig skada.

- **Reglering av trådens längd under arbetet (Fig. 19)**

Denna maskin är utrustad med ett huvud "Slå & Gå" (Tap & Go).

För att släppa fram ny tråd så slå trimmerhuvudet mot marken med motorn på maximal hastighet; tråden släpps automatiskt fram och kniven skär av överbliven längd.

d) Sågklinga (om det är tillåtet) (Fig. 20)

▲ VARNING! *Användning av sågklinga är förbjudet på maskiner som innehåller symbolen (se kap. 2 nr. 6). För användning då det är tillåtet med sågklinga så måste man montera dit det specifika skyddet. Klingan skall alltid vara ordentligt filad för att minska riskerna för kast.*

▲ VARNING! *Vid fällning av små träd så se upp för riktningen som trädet kommer att falla i och ta även i beaktande vindens riktning.*

För att uppnå ett bra resultat vid fällning av små träd så är det nödvändigt att utföra sågningen med en snabb rörelse mot grenen eller stammen som skall kapas med motorn på maximalt varvtal.

Undvik att använda sågklingans högra sida då det finns stor risk för kast vid denna del eller att klingan stoppar, vilket beror på rotationsriktningen.

NÄR ARBETET AVSLUTATS

När arbetet avslutats:

- Så stoppa motorn enligt tidigare indikationer (Kap. 6).
- Vänta tills skärutrustningen stoppat och montera dit klingans skydd (om man använder 3- eller 4-tandade klingor eller sågklinga).

8. UNDERHÅLL OCH FÖRVARING

Ett korrekt underhåll är fundamentalt för att kunna bibehålla maskinens effektivitet och säkerhet under användningen.

▲ VARNING! Vid underhållsarbete:

- Ta bort tändhatten.
- Vänta tills motorn har svalnat ordentligt.
- Använd skyddshandskar vid arbeten som gäller skärbladen.
- Håll skydden monterade på klingan utom vid arbeten på själva klingan.
- Håll inte ut olja, bensin eller annat miljöförstörande material.

CYLINDER OCH LJUDDÄMPARE

För att minska risken för brand så gör ofta rent flänsarna på cylindern med tryckluft och ta bort sågspån, grenar, löv och annat skräp runt omkring ljuddämparen

STARTAPPARAT

För att undvika överhettning och skador på motorn så skall kylsystemet för luftintag alltid hållas rent och fritt från sågspån och skräp. Startlinan skall bytas ut vid minsta utslitning.

ÅTDRAGNING

Kontrollera regelbundet att alla skruvar och muttrar är åtdragna och att handtagen sitter fast ordentligt.

RENGÖRING AV LUFTFILTRET (Fig. 21)

VIKTIGT Rengöring av luftfiltret är betydelsefullt för en bra funktion och varaktighet av maskinen. Arbeta inte utan filter eller med ett trasigt filter, detta kan orsaka skador på motorn för alltid.

Rengöringen skall utföras var 8-10:e arbetstimma.

För att göra rent filtret:

- Tryck på fjädern (3) och ta bort locket (1) och därmed den filtrerande enheten (2).

- Rengör filterelementet (2) med tvål och vatten. Använd inte bensin eller andra lösningsmedel.
- Låt filtret lufttorka.
- Montera tillbaka den filtrerande enheten (2) och kåpan(1).

KONTROLL AV TÄNDSTIFTET (Fig. 22)

Man skall regelbundet ta bort tändstiftet och göra rent det genom att ta bort beläggningar med en metallborste.

För att komma åt tändstiftet så måste man skruva loss skruven med nyckeln som medföljer och ta bort den övre maskeringen.

Kontrollera och återställ ett korrekt avstånd mellan elektroderna.

Montera tillbaka tändstiftet och skruva åt ända in med nyckeln som medföljer.

Tändstiftet skall bytas ut mot ett med samma egenskaper om det skulle finnas brända elektroder eller förstörd isolering och i vilket fall som helst var 100:e funktionstimme.

BYTE AV MOTOROLJA

Töm tanken från den fortfarande ljumma motoroljan för en snabb och komplett tömning.

1. Kontrollera att bränsletanklocket sitter fast ordentligt.
2. Ta bort oljetanklocket och töm oljan i en behållare genom att luta motorn vid den del där påfyllningsöppningen sitter på oljetanken.
3. Fyll på tanken med rekommenderad olja och kontrollera nivån.
4. Sätt tillbaka oljetanklocket.

REGLERING AV FÖRGASARE

Förgasarna regleras i fabriken så att maximala prestationer skall uppnås under användningen och som avger minimalt med giftig avgas i enlighet med gällande standarder.

Vid dåliga prestationer så vänd er till återförsäljaren för en kontroll av förbränningen och av motorn.

• Justering av tomgång

▲ VARNING! *Justering av tomgång får endast utföras när skärutrustningen rör sig och med motorn på tomgång.*

Reducering av hastigheten uppnås genom att skriva på skruven som är märkt med "MIN" i riktningen motsols ända tills skärutrustningen stoppar, med en ganska regelmässig funktion av motorn.

Om motorn vid tomgång fungerar oregelbundet så vrid på skruven i riktningen medsols för att öka hastigheten.

▲ VARNING! *Skärutrustningen skall inte röra sig med motorn på tomgång; kontakta er återförsäljare om ni inte uppnår en tillfredsställande justering.*

VINKELRETUR (Fig. 23)

Smörj med fett baserat på litium. Ta bort skruven (1) och smörj med fett genom att manuellt rotera axeln ända tills fett kommer ut; montera därmed tillbaka skruven (1).

FILNING AV 3- ELLER 4-TANDAD KLINGA (Fig. 24)

▲ VARNING! *Använd skyddshandskar. Om filningen utförs utan att montera bort klingan så kopplars bort tändhatten.*

Filningen skall utföras med beaktande av vilken typ av klinga och skärutrustning som används och genom att använda en flatfil och ingripa jämnt på alla tänder.

Hänvisningar för en riktig filning indikeras i Fig. 24:

- A = Felaktig filning
- B = Gränsmarkering för filning
- C = Felaktiga och ojämna vinklar

Det är viktigt att en jämn balans uppnåtts efter filningen.

De 3- eller 4-tandade klingorna kan användas på båda sidorna. När tänderna på en sida är utslitna så kan man vända på klingan och använda tänderna på andra sidan.

▲ VARNING! *Klingan får aldrig repareras utan det är nödvändigt att byta ut den så fort man märker att den börjar gå sönder eller om filningsgränserna överskrids.*

BYTE AV TRÅD PÅ TRIMMERHUVUDET

För att byta nylontråd så följ instruktionerna som medföljer huvudet.

FILNING AV TRÅDAVSKÄRARKNIVEN (Fig. 25)

- Ta bort tråдавskärarkniven (1) från skyddet(2), genom att lossa på skruven (3).
- Sätt fast tråдавskärarkniven i ett skruvstäd och böra att fila med hjälp av en flatfil och var noggrann så att den ursprungliga skärvinkeln bibehålls.
- Montera tillbaka kniven på skyddet.

SLIPNING AV SÅGKLINGA MED 24 TÄNDER (Fig. 26)

▲ VARNING! *Använd skyddshandskar. Om filningen utförs utan att klingan monterats bort så kopplas bort tändhatten.*

Kontroller att klingans skränk är på cirka 1 mm och reglera om nödvändigt med en tång.

Slipa alla tänderna jämnt med en rund fil (1) på 5,5 mm diameter, och genom att använda den såsom i skissen och växla mellan att arbeta på de vänstra eller de högra tänderna. Tandprofilen får inte modifieras.

▲ VARNING! *Sågklingan kan endast användas på en sida.*

Klingan får aldrig repareras utan det är nödvändigt att byta ut den så fort man ser att den börjar gå sönder eller om gränsmarkeringarna för filning överskridits.

EXTRAORDINÄRA INGREPP

De underhållsingrepp som inte innesluts i denna bruksanvisning får endast utföras av er återförsäljare.

Ingrepp som utförs vid en olämplig struktur eller av ej kvalificerade personer medför att all slags garanti upphör att gälla.

FÖRVARING

Då ett arbetspass avslutats så gör noggrant rent maskinen från damm, reparera eller byt ut defekta delar.

Maskinen skall förvaras på en torr plats, skyddad från häftiga väderleksombyten och med skyddet korrekt monterat.

LÄNGRE TIDS UPPEHÅLL

VIKTIGT

Om maskinen inte skall användas på minst 2-3 månader så måste man vidta vissa åtgärder för att undvika svårigheter vid återupptagandet av arbetet eller så att det inte uppstår permanenta skador på motorn.

• Magasinering

Innan man ställer undan maskinen:

- Töm bränsletanken.
- Starta motorn och håll den i drift på tomgång ända tills den stannar så att allt bränsle som finns kvar i bränsletanken konsumeras.
- Låt motorn kallna och montera bort tändstiftet.
- Häll en tesked med ny olja i tändstiftshålet.
- Dra flera gånger i starthandtaget för att distribuera olja i cylindern.
- Montera tillbaka tändstiftet med kolven på den yttersta övre punkten (syns från skåran på tändstiftet när kolven är i maximal bana).

• Återuppta arbetet

När man på nytt tar maskinen i funktion:

- Ta bort tändstiftet.
- Aktivera starthandtaget några gånger för att få bort överflöd av olja.
- Kontrollera tändstiftet enligt beskrivningen i kapitel "Kontroll av tändstiftet".
- Förbered maskinen enligt indikationerna i kapitel "Förberedelse av arbetet".

9. FELSÖKNING

FEL	MÖJLIG ORSAK	ÅTGÄRD
1) Motorn startar inte eller så stoppar den	– Felaktigt startprocedur	– Följ instruktionerna (se kap. 6)
	– Tändstiftet är smutsigt eller så är avståndet mellan elektroderna felaktigt	– Kontrollera tändstiftet (se kap. 8)
	– Tilltäppt luftfilter	– Gör rent och/eller byt ut filtret (se kap. 8)
	– Problem med förgasaren	– Kontakta er återförsäljare
2) Motorn startar men med lite effekt	– Tilltäppt luftfilter	– Gör rent och/eller byt ut filtret (se kap. 8)
	– Problem med förgasaren	– Kontakta er återförsäljare
3) Motorn fungerar oregelbundet eller så har den ingen effekt	– Tändstiftet är smutsigt eller så är avståndet mellan elektroderna felaktigt	– Kontrollera tändstiftet (se kap. 8)
	– Problem med förgasaren	– Kontakta er återförsäljare

10. TEKNISKA DATA

Motor	4-takt luftavkyld
Cylindervolym / Effekt	
Mod. 28H - 28HD	25 cm ³ / 0,81 kW
Mod. 38H - 38HD	35 cm ³ / 1,2 kW
Motorns tomgångsvarvtal	
Mod. 28H - 28HD	2900-3300 varv/min
Mod. 38H - 38HD	2900-3300 varv/min
Max. Varvtal för motorn	
Mod. 28H - 28HD	10500-11000 varv/min
Mod. 38H - 38HD	10500-11000 varv/min
Skärutrustningens max. Rotationshastighet	
Mod. 28H - 28HD	8500 varv/min
Mod. 38H - 38HD	8500 varv/min
Tändstift	NGK CM5H (eller liknande)

Bränsle: Blyfri bensin (grön) - minst 90 N.O.

Kapacitet för bränsletank	
Mod. 28H - 28HD	550 cm ³
Mod. 38H - 38HD	650 cm ³
Kapacitet för oljetank	
Mod. 28H - 28HD	80 cm ³
Mod. 38H - 38HD	100 cm ³
Maximalt tillåten diameter av klingor	
3-tandad klinga	Ø 255 mm
4-tandad klinga	Ø 255 mm
Sågklinga (exklusive Mod. 28H - 28HD - 38H)	Ø 255 mm
Vikt ¹⁾	
Modeller "MONO"	5,3 ÷ 7,1 kg
Modeller "DUPLEX"	5,5 ÷ 8,2 kg

¹⁾ Vikt enligt norm ISO 11806 (utan bränsle-, skär och skyddsutrustning)

Fonometrisk uppmätning och vibrationer

Modell	28H	28HD	38H	38HD
Uppmätt bullernivå (ISO 10884) dB(A)				
med trimmerhuvud	108,1	107,9	106,3	109,7
med 4-tandad klinga	106,0	106,1	103,5	106,5
Bullernivå i operatörens öra (EN 27917) dB(A)				
med trimmerhuvud	94,6	95,1	92,1	94,7
med 4-tandad klinga	94,3	91,2	93,2	93,7
Vibrationer på handen vid främre handtag ("MONO") (ISO 7916) m/sec ²				
vid tomgång	2,4	-	2,2	-
med trimmerhuvud	8,3	-	5,9	-
med 4-tandad klinga	7,8	-	2,8	-
Vibrationer på handen vid bakre handtag ("MONO") (ISO 7916) m/sec ²				
vid tomgång	2,0	-	2,9	-
med trimmerhuvud	8,1	-	6,7	-
med 4-tandad klinga	9,2	-	4,7	-
Vibrationer på handen vid vänster handtag ("DUPLEX") (ISO 7916) m/sec ²				
vid tomgång	-	1,3	-	1,3
med trimmerhuvud	-	7,2	-	2,1
med 4-tandad klinga	-	5,4	-	2,0
Vibrationer på handen vid höger handtag ("DUPLEX") (ISO 7916) m/sec ²				
vid tomgång	-	1,9	-	1,4
med trimmerhuvud	-	7,7	-	3,3
med 4-tandad klinga	-	5,3	-	3,7

Arvoisa Asiakas,

Kiitämme tuotteidemme valinnasta ja toivomme että laitteenne vastaa odotuksianne kaikilta osin. Tämän käyttöoppaan tarkoituksena on auttaa laitteen käyttäjää tutustumaan laitteeseen paremmin ja käyttämään sitä turvallisesti ja tehokkaasti. Muista, että käyttöopas kuuluu olennaisena osana laitteeseen ja pidä se siksi aina käden ulottuvilla. Luovuta se laitteen uudelle omistajalle mahdollisen myynnin tai lainauksen yhteydessä.

Laitteemme on suunniteltu ja valmistettu voimassa olevien määräysten mukaisesti ja sen käyttö on turvallista, mikäli sitä käytetään käyttöoppaassa annettujen ohjeiden mukaisesti (sallittu käyttö). Kaikkea muun tyyppistä käyttöä tai käytön, huollon ja korjausten turvallisuussäännösten laiminlyömistä voidaan pitää "sopimattomana käytönä", jolloin valmistajan antama takuu raukeaa. Valmistaja ei myöskään vastaa sopimattomasta käytöstä aiheutuneista henkilö- ja omaisuusvahingoista.

Käyttöoppaan tiedot voivat poiketa hieman käytössäsi olevasta laitteesta. Laitteitamme parannetaan jatkuvasti, jonka vuoksi käyttöoppaan tietoja voidaan muuttaa ilman ennakkovaroitusta. Tärkeimmät turvallisuutta ja toimintaa koskevat laitteen ominaisuudet ovat kuitenkin pysyneet samoina. Lisätietojen saamiseksi, ota yhteyttä jälleenmyyjään. Turvallista työpäivää!

SISÄLLYSLUETTELO

1. Tärkeimpien osien tunnistus	2
2. Symbolit	3
3. Turvallisuussäännökset	4
4. Laitteen asennus	6
5. Työskentelyyn valmistautuminen.....	8
6. Moottorin käynnistys – Käyttö - Pysäyttäminen	9
7. Laitteen käyttö.....	11
8. Huolto ja säilytys	14
9. Vianetsintä.....	16
10. Tekniset tiedot	17

1. TÄRKEIMPIEN OSIEN TUNNISTUS

TÄRKEIMMÄT OSAT

1. Moottoriyksikkö
2. Siirtoputki
3. Leikkausväline
 - a. 3- tai 4 -kärkinen terä
 - b. Siiman käyttöpää
4. Leikkausvälineen suoja
5. Etukahva
6. Salpa
7. Kädensija
8. Takakahva
9. Kiinnityspiste (valjaiden)
10. Arvokilpi
11. Valjaat
 - a. yhdellä hinnalla
 - b. kaksoishinnalla
12. Kulmavaihde
13. Terän suojus (kuljetusta varten)
14. Sytytystulppa

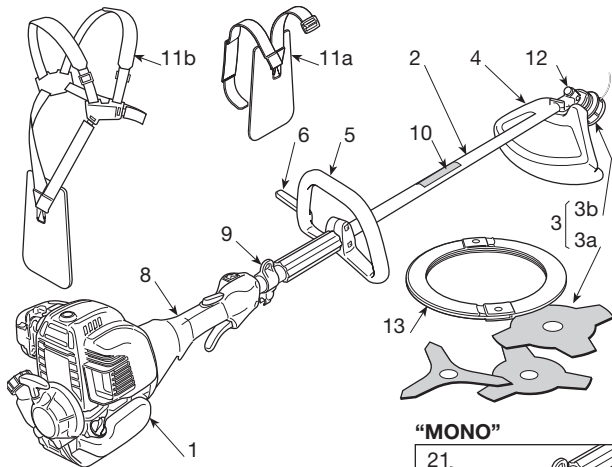

“MONO”

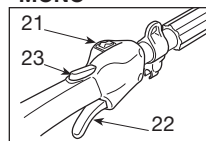

“DUPLEX”

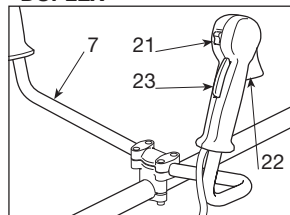

VIVUT JA TÄYTÖT

21. Moottorin pysäytyskytkin
22. Kiihdyttimen vipu
23. Kiihdyttimen lukituslaite
24. Käynnistysnappula
25. Rikastimen vipu (Starter) (jos varusteena)
26. Ryppytyslaitteen vipu (Primer) (jos varusteena)
31. Polttoainesäiliön korkki
32. Öljysäiliön korkki

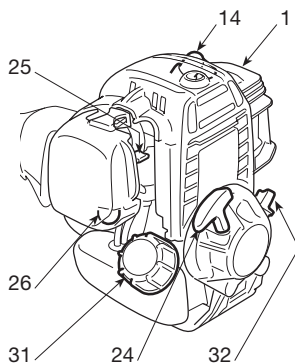

ARVOKILPI

- 10.1) Yhdenmukaisuuden merkki direktiivin 98/37/EY mukaisesti
- 10.2) Valmistajan nimi ja osoite
- 10.3) Direktiivin 2000/14/EY mukainen äänen tehotaso LWA
- 10.4) Valmistajan viitemalli
- 10.5) Laitteen malli
- 10.6) Sarjanumero
- 10.7) Valmistusvuosi

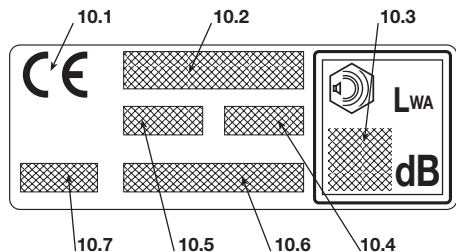

2. SYMBOLIT



1) Huom! Vaara. Tämä laite saattaa olla vaarallinen käyttäjälleen ja muille käytettäessä virheellisesti.

2) Lue käyttöopas ennen tämän laitteen käyttöä.

3) Jatkuvan päivittäisen normaalikäytön aikana koneen käyttäjä voi altistua melutasolle, joka on 85 dB (A) tai kovempi. Käytä kuulosuojaimia ja turvakypärää.

4) Käytä suojakäsineitä ja turvakengkiä!

5) Lentävien osien vaara! Pidä kaikki henkilöt tai

kotieläimet ainakin 15 metrin etäisyydellä käytäessäsi laitetta!

6) Älä käytä sahalaista pyöröterää. **Vaara: Käytettäessä sahalaista pyöröterää laitteiden kanssa, joissa on tämä merkki, altistuu käyttäjä korkealle riskille loukkaantua.**



7) Leikkausvälineen maksiminopeus. Käytä ainoastaan sopivia leikkausvälineitä.

8) Melutaso (Lwa) direktiivin 2000/14/EY mukainen.

SELITTÄVÄT SYMBOLIT LAITTEESSA (jos varusteina)

- 11  11) Polttoainesäiliö
- 12  12) Moottorin pysäytyskytkimen asennot
a = pysähtyminen
b = käynti
- 13  13) Miniminopeuden säätö
- 14  14) Rikastimen vipu (Starter)
- 15  15) Ryypytyslaitteen vipu (Primer)
- 16  16) Kahvan oikea asento siirtoputkessa

SELITTÄVÄT SYMBOLIT SUOJISSA (jos varusteina)

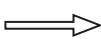
- 21  21) Leikkausvälineet, joihin suoja sopii
- 22  22) Käytetään siiman käyttöpään kanssa
- 23  23) Leikkausvälineen pyörimissuunta

3. TURVALLISUUSSÄÄNNÖKSET

A) KOULUTUS

- 1) **Lue käyttöohjeet huolellisesti.** Tutustu vipuhin ja laitteen oikeaan käyttöön. Opi pysäyttämään moottori nopeasti.
 - 2) **Käytä laitetta siihen tarkoitukseen kuin se on valmistettu eli**
 - ruohon ja kasvillisuuden (ei puisen kasvillisuuden) leikkaamiseen nailonsiimalla (esim. käytävien, viljelmien, muurien, aitojen reunat tai rajoitetun kokoiset viheralueet tai niitokoneella tehdyn leikkauksen viimeistely);
 - korkeiden ruohojen, risujen, oksien ja puumaisten pensaiden (halkaisija korkeintaan 2 cm) leikkaamiseen metalli- tai muovivierien avulla.
- Muunlainen käyttö voi aiheuttaa vaaratilanteita tai laitteen vaurioitumisen..
- 3) Älä anna lasten tai kokemattomien henkilöiden käyttää laitetta. Paikalliset lait voivat määrätä laitteen käytölle minimi-ikärajan, jota on ehdottomasti noudatettava.
 - 4) Laitetta saa käyttää vain yksi henkilö.
 - 5) **Laitetta ei saa käyttää:**
 - muiden henkilöiden, etenkin lasten tai eläinten läheisyydessä;
 - jos käyttäjä on väsynyt tai huonovointinen tai on nauttinut lääkkeitä, huumeita, alkoholia tai muita käyttäjän reflekseihin ja huomiokykyyn vaikuttavia aineita;
 - jos käyttäjä ei pysty pitämään laitteesta tiukasti kiinni kaksin käsin ja/tai säilyttämään tasapainoa seisaallaan työskennellessään.
 - 6) Muista, että käyttäjä on vastuussa tapaturmista tai vahingoista, jotka hän aiheuttaa muille ihmisille tai heidän omaisuuksilleen.

B) ESIVALMISTELU

- 1) Työskentelyn aikana suosittelemme käyttämään sopivaa asustetta, joka ei haittaa käyttäjää.
 - Käytä myötäileviä suoja-asusteita, jotka suojaavat viilloilta.
 - Käytä kypärää, käsineitä, suojalaseja, suojanaamareita ja liukumattomia, viiltoja kestäviä kenkiä.
 - Käytä kuulosuojaimia.
 - Älä käytä huiveja, paitoja, kaulanauhoja tai muita roikkuvia tai laajoja esineitä, jotka saattavat sotkeentua laitteeseen tai työpaikalla oleviin esineisiin tai materiaaleihin.
 - Sido pitkät hiukset kiinni.
- 2) **VAROITUS: VAARA! Bensiini on erittäin tulehkeava.**
 - säilytä polttoaine asiaankuuluvissa säilytysastioissa, jotka on hyväksytty tähän tarkoitukseen;
 - älä tupakoi käsitellessäsi polttoainetta;
 - avaa polttoainetankin korkki hitaasti antaen sisäpaineen purkautua vähitellen;

- tankkaa ainoastaan ulkotiloissa suppilon avulla;
 - lisää polttoaine ennen moottorin käynnistämistä; älä lisää polttoainetta tai älä poista säiliön korkkia silloin kun moottori on käynnissä tai se on vielä kuuma;
 - älä käynnistä moottoria mikäli bensiiniä valuu ulos, vaan vie laite kauas bensiinistä kostuneesta alueesta. Alue on erittäin palonarka, sillä maaperä on märkä bensiinistä ja bensiinin höyryt voivat syttyä tuleen. Varmista, ettei alueelle pääse syntyvään tulipaloo;
 - puhdista välittömästi laitteessa tai maaperässä oleva bensiini;
 - älä käynnistä laitetta tankkauspaikalla;
 - vältä polttoaineen joutumista vaatteisiin. Jos polttoainetta joutuu vaatteisiin vaihda vaatteet ennen moottorin käynnistämistä;
 - kiristä säiliön ja bensiinkanisterin korkit erittäin hyvin.
- 4) Vaihda vialliset tai vahingoittuneet äänenvaihtimet.
 - 5) Suorita laitteen yleistarkistus **ennen sen käyttöönottoa** ja tarkista erityisesti:
 - kiihdytysvipun ja turvavivun pystyttävä liikukumaan vapaasti, ei pakottamalla, ja vapautettaessa niiden on palauduttava automaattisesti ja nopeasti perusasentoon;
 - kiihdytysvipun on pysyttävä lukittuna, jos turvavipua ei paineta;
 - moottorin pysäytyskytkimen on liikuttava helposti asennosta toiseen;
 - sähkökaapelin on oltava ehjät ja erityisesti sytytystulpan kaapelin, jotta ei synny kipinöitä ja sytytystulpan kuvun on oltava asennettu oikein;
 - laitteen kahvojen ja suojusten on oltava puhtaita ja kuivia ja kiinni kunnolla laitteessa;
 - leikkausvälineet ja suojukset eivät saa vahingoittua.
 - 6) Tarkista kahvojen ja valjaiden oikea asento ja kiinnityspisteen sijainti sekä laitteen hyvä tasapaino.
 - 7) Ennen työskentelyn aloittamista varmista, että suojat ovat sopivat käytettävään leikkausvälineeseen ja että ne on asennettu oikein.
 - 8) Tarkista työskentelyalue ja poista kaikki asiat, jotka laite voisi singota tai jotka voisivat vahingoittaa leikkuvuuskikköä ja moottoria (kivet, oksat, rautalangat, luut jne.).

C) KÄYTÖN AIKANA

- 1) Älä käynnistä moottoria suljetussa paikassa, jossa voi kertyä hengenvaarallista häkää.
- 2) Työskentele ainoastaan päivänvalossa tai kyllin riittävässä keinovalossa.
- 3) **Ota vakaa ja paikoillaan oleva asento:**
 - vältä mahdollisuuksien mukaan märällä, liukkaalla, liian kaltevalla tai jyrkällä maaperällä työskentelemistä. Käyttäjää saattaa helposti menet-

- tää tasapainon työskennellessään;
- älä ikinä joukse vaan kävele ja varo maaston epätasaisuuksia ja mahdollisia esteitä.
 - arvioi mahdolliset työskenneltävän maaperän aiheuttamat riskit ja ryhdy tarpeellisiin varoitus- ja turvatoimenpiteisiin taatakseen turvallisuutesi erityisesti työskennellessäsi rinteillä, kumpuilevilla, liukkailla tai liikkuvilla maaperillä.
 - Rinteillä tulee työskennellä poikittain rinteeseen nähden ilman nousemista tai laskeutumista, pitäen leikkausvälineen aina alapuolella.
- 4) Käynnistä moottori laitteen ollessa tiukasti paikoillaan:
- käynnistä moottori ainakin 3 metrin päässä tankkauspaikalta;
 - varmista, että muut henkilöt ovat ainakin 15 metrin päässä laitteen toimintasäteeltä tai vähintään 30 metrin päässä raskaiden viikatoiden ollessa kyseessä;
 - älä kohdistaa äänenvaimenninta eikä siis pako-kaasuja kohti syttyviä materiaaleja:

5) **Älä muuntele moottorin säätimiä**, äläkä käytä moottoria ylikierroksilla.

6) Älä, altista laitetta liiallisille rasituksille, äläkä käytä pientä laitetta laajoihin töihin, sopivan laitteen käyttö vähentää riskejä ja parantaa työn laatua

7) Tarkista, että moottorin miniminopeus on sellainen, ettei leikkausväline liiku ja, että kiihdytyksen jälkeen moottori palautuu nopeasti takaisin miniminopeuteen.

8) Varo ettei terä törmää lujaa ulkopuolisiin esineisiin ja varo mahdollisia irtomateriaaleja, jotka terien liikkuminen on aiheuttanut.

9) Pidä laite aina kiinni valjaissa työskentelyn aikana.

10) **Pysäytä moottori:**

- joka kerta kun jätät laitteen ilman valvontaa.
- ennen polttoaineen lisäystä.
- liikuttaessa työskentelyalueiden välillä.

11) **Pysäytä moottori ja irrota sytytystulpan johto:**

- ennen laitteen tarkistusta, puhdistusta tai huoltoa;
- jos osat vieraaseen esineeseen. Tarkista mahdolliset vauriot ja korjaa ne ennen laitteen uudelleenkäyttöä;
- jos laite alkaa tärinästä oudosti: siinä tapauksessa tutki tärinän syy välittömästi ja suorita tarvittavat korjaukset;
- kun laitetta ei käytetä.

D) HUOLTO JA SÄILYTYS

1) Varmista aina, että ruuvit ja mutterit ovat tiukasti kiinni, jotta laite olisi aina turvallinen ja käyttövalmis. **Säännöllinen huolto on ehdoton turvallisuudelle ja suoritusasteen ylläpidolle.**

2) Älä aseta polttoainetta sisältävää laitetta tiloihin, joissa polttoaineen höyryt voivat syttyä liekitä, kipinästä tai erittäin kuumasta lämmönlähteestä.

3) Anna moottorin jäähtyä ennen laitteen asettamista säilytystiloihin.

4) Tulipalon vaaran vähentämiseksi on moottori, pakoputken äänenvaimennin sekä bensiinin säilytystilat pidettävä puhtaina sahanpurusta, oksien jäännöksistä, lehdistä sekä ylimääräisestä rasvasta. Älä jätä täysinäisiä leikkausjättesäkkejä sisätiloihin

5) Tyhjennä bensiinitankki aina ulkona ja moottorin ollessa kylmä.

6) Käytä suojakäsineitä aina leikkauslaitteita käsitellessäsi.

7) **Turvallisuuden vuoksi, älä koskaan käytä laitetta, jos sen osat ovat vaurioituneet tai kuluneet. Vaurioituneet osat täytyy vaihtaa, eikä koskaan korjata. Käytä vain alkuperäisiä varaosia.** Alkuperäisistä laadultaan poikkeavat osat voivat vahingoittaa laitetta ja heikentää turvallisuutta. Leikkausvälineissä on aina oltava valmistajan merkki sekä ilmoitus maksimikäyttönopeudesta.

8) Ennen laitteen paikoilleen asettamista, varmista että olet poistanut huoltoon tarvittavat avaimet tai työkalut.

9) Säilytä laite lasten ulottumattomissa!

E) KULJETUS JA LIIKUTTAMINEN

1) Aina laitetta liikuteltaessa tai kuljetettaessa tulee:

- sammuttaa moottori, odottaa terien pysähtymistä ja irrottaa sytytystulpan kupu;
- kytke leikkausvälineen suoja;
- ota kiinni laitteen kahvoista ja kohdistaa leikkausväline kulkusuuntaan nähden vastakkaiseen suuntaan.

2) Kun laitetta kuljetetaan autolla, tulee laite sijoittaa niin, ettei se aiheuta vaaraa kenellekään, ja lukita kunnolla laitteen kaatumisen estämiseksi ja tästä johtuvan bensiini ulosvuotamisen välttämiseksi.

F) KÄYTTÖOPPAAN LUKEMINEN

Käyttöoppaan tekstissä jotkin tärkeää tietoa sisältävät kappaleet on merkitty erityisillä tunnuksilla, joiden merkitykset ovat seuraavat:

HUOM

tai

TÄRKEÄÄ

Tarkentavat tai antavat lisätietoa jo aiemmin selitettyihin tietoihin. Niiden tarkoituksena on estää laitteen vaurioituminen tai vahinkojen syntyminen.

VAROITUS!

Näin merkittyjen ohjeiden laiminlyönti voi johtaa laitteen käyttäjän tai sen läheisyydessä oleskelevien henkilöiden loukkaantumiseen.

VAARA!

Näin merkittyjen ohjeiden laiminlyönti voi johtaa laitteen käyttäjän tai sen läheisyydessä oleskelevien henkilöiden vakavaan loukkaantumiseen tai jopa kuolemaan.

4. LAITTEEN ASENNUS

TÄRKEÄÄ

Laite toimitetaan muutamilla irrotetuilla osilla ja polttoainetankki tyhjänä.

VAROITUS! Käytä aina paksuja työhan-
skoja käyttäessäsi leikkausvälineitä. Ole erit-
täin huolellinen asettaessasi osia ettet vahin-
gossa vaaranna laitteen turvallisuutta ja
tehokkuutta. Epäselvissä tapauksissa, ota
yhteyttä jälleenmyyjään.

1. LAITTEEN TÄYDENTÄMINEN

1a. Mallit ”MONO”

- Malli 28 (kuva 1)

VAROITUS! Välikappaleen (1) tehtävänä on taata taka- ja etukahvan välinen mini-
mietetäisyys turvallisuussyistä. Tämän välikap-
paleen on oltava aina asennettuna eikä sitä
saa muuttaa.

- Välikappaleen eteen (1) asenna etukahva (2) siirtoputkeen (3) paikoilleen asetettujen ruuvien (4) ja mutterien (5) avulla.
- Ennen ruuvien (4) kiristämistä, kohdista kahva oikein siirtoputkeen nähden.
- Kiristä ruuvit (4) pohjaan asti.

- Malli 38 (kuva 2)

- Asenna etukahva niin, että salpa (1) on muovisuo-
jassa (2) kiristäen ruuvit (3) pohjaan asti.

1b. Mallit ”DUPLEX”

- Malli 28 (kuva 3)

- Laita kädensija (1) siirtoputkessa (3) olevaan
tukeen tehtyyn paikkaan (2) huolehtien, että
ohjaukset ovat oikealla puolella.
- Asenna kärkekkappale (4) kiristäen pohjaan asti
ruuvit (5).

- Tuki (2) on jo esiasennettu siirtoputkeen (3)
niin, että reunat ovat tarrassa olevan nuolen (6)
mukaisesti; tätä asentoa ei tule ikinä muuttaa.

- Malli 38 (kuva 4)

- Avaa keskinuppi (1) ja irrota kärkikappale (2).
- Aseta kädensija (3) huolehtien, että ohjaukset
ovat oikealla puolella.
- Suuntaa kädensija mahdollisimman mukavaan
työskentelyasentoon ja kiinnitä se kärkikappa-
leen (2) ja nupin (1) avulla.

2. SUOJIEEN ASENNUS

VAROITUS! Jokainen leikkausväline on
varustettu erityisellä suojalla. Älä ikinä käytä
muuta kuin leikkausvälineelle osoitettuja suo-
jia.

- 3- tai 4 -kärkinen terä (kuva 5)

VAROITUS! Käytä suojahanskoja ja
laita terän suojus paikoilleen.

- Irrota terä (jos asennettu) luvussa 3 kuvatulla
tavalla.
- Suojus (1) on kiinnitetty kulmavaihteeseen (2)
kahdella ruuvilla (3).

- Siiman käyttöpää (kuva 6)

VAROITUS! Käytettäessä siiman käyt-
töpäätä on lisäsuojan oltava asennettuna sii-
man leikkuuveitsen kanssa.

- Irrota terä (jos asennettu) luvussa 3 kuvatulla
tavalla.
- Suojus (1) on kiinnitetty kulmavaihteeseen (2)
kahdella ruuvilla (3).
- Asenna lisäsuoja (4) laittamalla koukut suojuk-
sen (1) vastaaviin kohtiin ja paina kunnes kuu-
let napsahduksen.

3. LEIKKAUSVÄLINEIDEN ASENNUS JA IRROTUS

▲ VAROITUS! Käytä ainoastaan alkupe-
räisiä tai valmistajan hyväksymiä leikkausvä-
lineitä.

- 3- tai 4 -kärkinen terä

▲ VAROITUS! Käytä suojahanskoja ja
laita terän suojus paikoilleen

a) Malli 28 (kuva 7)

HUOM Maljan (4) mutterissa on
vasemmalle kääntyvä kierre ja siksi avattaessa
sitä on käännettävä myötäpäivään ja kiristettäes-
sä vastapäivään..

- Laita mukana tuleva avain (2) kulmavaihteessa (3) olevaan koloon ja pyöritä käsin terää (1) kunnes avain on reiän sisällä lukiten pyörimisen.
- Irrota malja (4) löysäten mutteria **myötäpäivään**.
- Ujuta ulos ulkopuolinen rengasmutteri (5) ja irrota terä (1).

Asennettaessa,

- varmista, että sisäpuolisen rengasmutterin (6) urat sopivat täydellisesti kulmavaihteeseen (3).
- Asenna terä (1) ja ulkopuolinen rengasmutteri (1)
- Asenna takaisin malja (4) kiristäen mutterin pohjaan asti **vastapäivään**.
- Irrota avain (2) palauttaaksesi terän pyörimisen.

b) Malli 38 (kuva 8)

HUOM Maljan (4) ruuvissa on
vasemmalle kääntyvä kierre ja siksi avattaessa
sitä on käännettävä myötäpäivään ja kiristettäes-
sä vastapäivään.

- Laita mukana tuleva avain (2) kulmavaihteessa (3) olevaan koloon ja pyöritä käsin terää (1) kunnes avain on reiän sisällä lukiten pyörimisen.
- Irrota malja (4) löysäten keskiruuvia **myötäpäivään**.

- Ujuta ulos ulkopuolinen rengasmutteri (5) ja irrota terä (1).

Asennettaessa,

- varmista, että sisäpuolisen rengasmutterin (6) urat sopivat täydellisesti kulmavaihteeseen (3).
- Asenna terä (1) ja ulkopuolinen rengasmutteri (1)
- Asenna takaisin malja (4) kiristäen pohjaan asti **vastapäivään**.
- Irrota avain (2) palauttaaksesi terän pyörimisen.

- Siiman käyttöä (kuva 9)

HUOM Siiman käyttöäessä on
vasemmalle kääntyvä kierre ja siksi avattaessa
sitä on käännettävä myötäpäivään ja kiristettäes-
sä vastapäivään.

- Laita mukana tuleva avain (2) kulmavaihteessa (3) olevaan koloon ja pyöritä käsin siiman käyttöä (1 tai 1a) kunnes avain on reiän sisällä lukiten pyörimisen.
- Irrota siiman käyttöä (1) löysäten **myötäpäivään**.

Asennettaessa,

- varmista, että sisäpuolisen rengasmutterin (4) urat sopivat täydellisesti kulmavaihteeseen (3).
- Asenna siiman käyttöä (1) kiristäen **vastapäivään**.
- Irrota avain (2) palauttaaksesi akselin pyörimisen.

- Sahalaitainen terä (jos sallittu)

▲ VAROITUS! Sahalaitaisten terien käyt-
tö on kielletty laitteissa, joissa on kiellostä
kertova symboli (katso kappale 2 n. 6).

Suojan ja sahalaitaisen terän asentamiseksi nou-
data tämän lisäosan mukana tulevia ohjeita.

5. TYÖSKENTELYYN VALMISTAUTUMINEN

LAITTEEN TARKISTUS

Ennen työskentelyn aloittamista:

- tarkista ettei laitteessa eikä leikkausvälineessä ole löysiä ruuveja;
- tarkista ettei leikkausväline ole vahingoittunut ja että 3- tai 4 -kärkiset terät (jos asennettu) ovat terävät;
- tarkista, että ilmansuodatin on puhdas;
- tarkista, että suojuukset ovat kiinni ja tehokkaat;
- tarkista kahvojen kiinnitykset.

POLTTO- JA VOITELUAINEET

Laite on varustettu nelitahtisella moottorilla, joka ei vaadi öljyn lisäämistä bensiiniin.

TÄRKEÄÄ

Öljyn lisääminen bensiiniin vaurioittaa moottoria ja aiheuttaa takuun raukeamisen.

TÄRKEÄÄ

Käytä ainoastaan laadukkaita polttoaineita ja voiteluaineita suoritustason säilyttämiseksi ja mekaanisten osien kestävyuden takaamiseksi.

• Bensiinin ominaisuudet

Käytä lyijytöntä bensiiniä (vihreä), jonka oktaaniarvo on vähintään 90.

TÄRKEÄÄ

Lyijytön bensiini muodostaa helposti sakkaa säilytysastiaan, jos sitä säilytetään yli 2 kuukautta. Käytä aina tuoretta bensiiniä!

▲ VAARA!

Bensiini on tulenarkaa!

- Säilytä bensiiniä sitä varten hyväksytyissä säilytysastioissa, turvallisessa paikassa kaukana lämpölähteistä tai avotulesta.
- Pidä säilytysastiat lasten ulottumattomissa.

• Öljyn ominaisuudet

Käytä ainoastaan erittäin laadukasta nelitahtisille moottoreille tarkoitettua erittäin pesevää öljyä, jonka luokitus on SF-SG ja viskositeetti SAE10W30.

TÄRKEÄÄ

Ei pesevän, epäsopivan tai yllä annetuista ominaisuuksista poikkeavan öljyn käyttäminen vaurioittaa moottoria ja aiheuttaa takuun raukeamisen.

Tämä tyyppisille moottorille tarkoitettuja öljyjä löytyy jälleenmyyjältä. Nämä öljyt pystyvät tarjoamaan korkealuokkaisen suojan ja moottorin pitkäaikaisen tehokkuuden.

POLTOAINEEN TÄYTÖ

▲ VAARA!

Älä tupakoi täytön aikana ja varo hengittämästä bensiinihöyryjä.

▲ VAROITUS!

Avaa tankin korkki varovasti, koska sisälle on saattanut muodostua painetta.

Ennen täyttöä:

- Aseta laite tasaiselle alustalle, vakaaseen asentoon, polttoainesäiliön korkki ylöspäin.
- Puhdista polttoainesäiliön korkki ja ympäröivä alue ettei täytön aikana pääse likaa säiliöön.
- Avaa polttoainesäiliön tankki varovaisesti niin, että paine purkautuu vähitellen. Täytä supillon avulla varoen täyttämästä ripipintaan.

▲ VAROITUS!

Sulje aina polttoainesäiliön korkki, vääntämällä sen pohjan saakka.

▲ VAROITUS!

Puhdista heti laitteeseen tai maahan mahdolliset tulleet bensiinin jäljet äläkä käynnistä moottoria ennen kuin bensiinihöyryt ovat haihtuneet.

ÖLJYN TÄYTTÄMINEN (Kuva 10)

TÄRKEÄÄ

Älä käynnistä moottoria äläkä käytä laitetta öljytason ollessa riittämätön.

Öljytason tarkistamiseksi:

- Aseta laite tasaiselle alustalle, vakaaseen asentoon, polttoainesäiliön korkki ylöspäin.
- Avaa säiliön korkki ja tarkista että öljytaso saavuttaa täyttöaukon reunan.

Öljysäiliön kapasiteetti on 80 cc (Malli 28) tai 100 cc (Malli 38).

6. MOOTTORIN KÄYNNISTYS – KÄYTTÖ – MOOTTORIN PYSÄYTTÄMINEN

MOOTTORIN KÄYNNISTYS

VAROITUS!

Moottorin käynnistyksen on tapahduttava ainakin 3 metrin päässä polttoaineen täyttöpaikalta.

Ennen moottorin käynnistystä:

- Aseta laite vakaaseen asentoon maahan.
- Poista terän suojus (jos käytetty).
- Varmista ettei terä (jos käytetty) osu maahan tai muihin esineisiin.

• Kylmäkäynnistys

HUOM

”Kylmäkäynnistyksellä” tarkoitetaan käynnistystä, joka suoritetaan kun

moottorin pysähtymisestä on kulunut ainakin 5 minuuttia tai polttoaineen täyten jälkeistä käynnistystä.

Moottorin käynnistämiseksi (kuva 11):

1. Vie kytkin (1) asentoon «START».
2. Käytä rikastinta kääntämällä vivun (5) asentoon «CLOSE».
3. Paina rypyttimen (primer) painiketta 3-4 kertaa kaasuttimen virittämiseksi.
4. Pidä laitetta maassa pitäen yhdellä kädellä kiinni moottoriyksiköstä ettet menetä kontrollia käynnistysvaiheessa (kuva 12).

TÄRKEÄÄ

Vahingoittumisen estämiseksi siirtoputkea ei saa käyttää käsitukena tai polvi-tukena käynnistysvaiheessa.

5. Vedä hitaasti käynnistysnappulasta 10-15 cm

kunnes tunnet vastusta. Vedä sitten muutama kerran terävästi kunnes kuulet ensimmäiset käynnistysäänet.

TÄRKEÄÄ

Rikkoontumisen välttämiseksi älä vedä narua koko pituudelta, älä anna sen hioutua vasten narun ohjainreiän reunoja ja vapauta nappula vähitellen välttämällä sen syöksymistä takaisin hoitittomasti.

6. Vedä uudestaan käynnistysnappulasta kunnes moottori on käynnistynyt.

VAROITUS!

Moottorin käynnistys rikastimella aiheuttaa leikkausvälineen liikkumisen, joka pysähtyy ainoastaan rikastimen pois kytkemällä.

7. Heti moottorin käynnistyksen jälkeen, kytke rikastin (starter) irti kääntämällä vivun (2) asentoon «OPEN».
8. Anna moottorin käydä minimikierroksilla ainakin 1 minuutin ajan ennen laitteen käyttöä.

TÄRKEÄÄ

Jos käynnistysnarun nappulaa käytetään toistuvasti rikastimen ollessa päällä, moottori saattaa kastua ja tämä voi vaikeuttaa käynnistämistä.

Moottorin kastuessa, pura sytytystulppa ja vedä varovasti käynnistysnarun nappulasta poistaaksesi liian polttoaineen. Kuivaa sen jälkeen sytytystulpan elektrodit ja asenna takaisin moottoriin.

- **Käynnistys lämpimänä**

Lämpimänä käynnistämiseksi (heti moottorin pysähtymisen jälkeen) noudata edellisen toimenpiteen kohtia 1 – 4 – 5 – 6.

MOOTTORIN KÄYTTÖ (kuva 11)

Leikkausvälineen nopeutta säädetään kiihdyttimestä (2), joka sijaitsee takakahvassa (4) tai kädensijan oikeassa kahvassa (4a). Kiihdyttimen käyttö on mahdollista ainoastaan, jos yhtä aikaa painetaan lukitusvipua (3).

Liike siirtyy moottorin avulla voimansiirtoakseliin vastapainokitkalla, joka estää akselin liikkeen moottorin ollessa miniminopeudella.

VAROITUS!

Älä käytä laitetta jos leikkausväline liikkuu moottorin miniminopeudella. Tässä tapauksessa säädä miniminopeus (katso kappale 8) ja jos ongelma jatkuu ota yhteyttä jälleenmyyjään.

Oikea työskentelynopeus saadaan kiihdyttimen vivun (2) ollessa ääriasennossa.

TÄRKEÄÄ

Ensimmäisten 6-8 käyttötunnin aikana vältä käyttämästä moottoria maksimikierroksilla.

MOOTTORIN PYSÄYTTÄMINEN (kuva 11)

Moottorin pysäyttämiseksi:

- Vapauta kiihdyttimen vipu (2) antaen moottorin käydä miniminopeudella muutaman sekunnin ajan.
- Vie katkaisija (1) asentoon “STOP”.

VAROITUS!

Vietyäsi kiihdyttimen miniiniin kuluu useampi sekunti ennen kuin leikkausväline pysähtyy.

7. LAITTEEN KÄYTTÖ

Ympäristön ja muiden henkilöiden huomiointiseksi:

- Vältä aiheuttamasta häiriötä.
- Noudata tarkasti paikallisia säädöksiä, koskien leikkausjätteiden hävitystä.
- Noudata tarkasti paikallisia öljyn, bensiinin, vaurioituneiden osien tai ympäristöä rasittavien osien hävittämistä koskevia säädöksiä.

▲ VAROITUS! Pitkäaikainen altistuminen tärinöille saattaa aiheuttaa vammoja tai hermovaurioita (tunnetaan myös nimellä ”Raynaudin ilmiö” tai ”valkoinen käsi”) erityisesti verenkierto-ongelmista kärsiville henkilöille. Oireet saattavat koskea käsiä, ranteita ja sormia ja tyypillisiä oireita ovat tuntoaistin häviäminen, puutuminen, ihottuma, kipu, värin häviäminen tai ihon rakenteelliset muutokset. Nämä vaikutukset saattavat voimistua kylmällä ilmalla ja/tai puristettaessa liikaa kahvoista. Oireiden ilmaantuessa on lyhennettävä laitteen käyttöaika ja otettava yhteyttä lääkäriin.

▲ VAROITUS! Käytä työskentelyyn sopivia asusteita. Jälleenmyyjä antaa tarvittaessa tietoa työhön sopivista suojavälineistä.

VALJAIDEN KÄYTTÖ (kuva 13)

▲ VAROITUS! Laitteen tulee olla kytkettynä käyttäjän päällä oleviin valjaisiin aina käytön aikana. Tarkista pikakoukun toiminta niin, että hätätapauksessa laitteen saa nopeasti irti valjaista.

Valjaat puetaan päälle ennen kuin laite kiinnitetään ja hihnat säädetään käyttäjän pituuden ja ruumiinrakenteen mukaan. Jos laitteessa on useampi kiinnitysreikä, käytä laitteen tasapainon kannalta sopivinta reikää.

Käytä aina laitteen painoon ja leikkausvälineeseen nähden sopivia valjaita:

- alle 7,5 kg painaville laitteille, jotka on varustettu siiman käyttöpäällä tai 3- tai 4 -kärkiselällä terällä, voidaan käyttää yhdellä hinnalla tai kaksoishinnalla varustettuja malleja;
- yli 7,5 kg painaville laitteille, jotka on varustettu sahalaitaisella terällä (jos sallittu) voidaan käyttää ainoastaan kaksoishinnalla varustettua mallia.

• Mallit ”MONO” yhdellä hinnalla

Hihnan (1) on kuljettava vasemman olkapään yli kohti oikeaa kylkeä.

• Mallit kaksoishinnalla

Hihna (2) on puettava seuraavalla tavalla:

- pehmustettu osa ja jousisalpa oikealla puolella;
- irrotin edessä;
- hihnojen risteyskohta käyttäjän selässä.

Hihnojen on oltava kireät, jotta paino jakautuu tasaisesti olkapäille.

LAITTEEN KÄYTTÖ

▲ VAROITUS! Työskentelyn aikana laitteesta on pidettävä kiinni kaksin käsin niin, että moottoriyksikkö on kehon oikealla puolella ja leikkausyksikkö vyötärön alapuolella.

▲ VAROITUS! Pysäytä välittömästi moottori, jos terä jumiutuu työskentelyn aikana. Varo takaiskua (kickback), joka saattaa syntyä kun terä törmää kiinteään esteeseen (puunrungot, juuret, oksat, kivet jne.). Varo koskemasta maata terällä. Takaiskut aiheuttavat terän hallitsemattoman hypähdyksen, jotka voivat aiheuttaa laitteen kontrollin menetyksen ja vaarantaa näin käyttäjän turvallisuuden ja aiheuttaa vahinkoja laitteelle.

Ennen viikatteen käyttämistä suosittelemme tutustumaan laitteeseen ja leikkaustapoihin pukemalla valjaat, puristamalla laitetta ja tekemällä työn vaatimat liikkeet.

• Leikkausvälineen suojalaite

Valitse työhön sopivin leikkausväline seuraavien ohjeiden mukaan:

- **3- tai 4 -kärkinen** terä sopii risukkojen ja pensaiden (korkeintaan 2 cm halkaisija) leikkaamiseen;
- **4 -kärkinen terä** sopii ruohonleikkuuseen laajoilla alueilla;
- **siiman käyttöpäällä** voidaan poistaa korkea ruohikkoa ja kasvistoa (ei puumaista) aitojen, muurien, perustusten, jalkakäytävien viereltä ja puiden ympäriltä jne. tai puhdistaa kokonaan tietty alue puutarhasta;
- **sahalaitainen terä** (jos sallittu) sopii pensaiden, pensaiden ja pienten puiden (korkeintaan 6 cm halkaisija) leikkaamiseen.

TYÖSKENTELYTEKNIikka

a) 3 -kärkinen terä (kuva 14)

Aloita leikkaus kasviston yläpuolelta laskeutuen viikateterällä niin, että voit leikata oksat pieniksi palasiksi.

b) 4 -kärkinen terä (kuva 15)

Etene käyttäen laitetta kuten perinteistä viikatetta 60–90° kaarevalla liikkeellä, vieden terän sitten kasviston ulkopuolelle jne.

c) Siiman käyttöpää

VAROITUS! Käytä AINOASTAAN naitonsiimaa. Käyttöpäähän sopimattomien metallisten tai muovitettyjen metallivaijerien käyttö saattaa aiheuttaa loukkaantumisia.

Käytön aikana suosittelemme sammuttamaan moottorin ja irrottamaan säännöllisesti laitteen ympärillä olevan ruohon niin ettei siirtoputki yli-kuumene suoja alle juuttuneen ruohon takia.

Irrota juuttunut ruoho ruuviavaimella niin, että tanko jäähtyy kunnolla.

VAROITUS! Älä käytä laitetta pyyhkimiseen kallistamalla siiman käyttöpäätä. Moottorin teho voi aiheuttaa esineiden tai pienten kivien lentämisen aina 15 metrin päähän tai kauemmaksikin aiheuttaen vahinkoja tai henkilövahinkoja.

• Leikkaaminen liikkeessä (niittäminen) (kuva 16)

Etene säännöllisellä vauhdilla tehden kaarevia liikkeitä kuten perinteisellä viikatella ilman, että kallistat siiman käyttöpäätä toiminnan aikana.

Kokeile ensin leikata sopivalta korkeudelta pienellä alueella. Tasaisen leikkauskorkeuden saamiseksi pidä siiman käyttöpäätä koko ajan samalla etäisyydellä maasta.

Karkeammille leikkauksille saattaa olla hyödyksi kallistaa siiman käyttöpäätä noin 30° vasemmalle.

VAROITUS! Älä työskentele tällä tavoin, jos on olemassa vaara sellaisten esineiden sinkoilemisesta, jotka voivat vahingoittaa ihmisiä, eläimiä tai aiheuttaa muita vahinkoja.

• Tarkkuusleikkaus (viimeistely)

Pidä laitetta hieman kallellaan niin, että siiman käyttöpäähän alaosa ei koske maahan ja leikkauslinja on halutussa kohdassa. Pidä leikkausväline kaukana käyttäjästä.

• Leikkaaminen aitojen / perustusten läheisyydessä (kuva 17)

Lähesty hitaasti siiman käyttöpäällä aitoja, paa-luja, kiviä, muuria jne. ilman että osut niihin voimalla.

Jos siima osuu jatkuvasti esteeseen voi se rikkoutua tai kulua; jos se juuttuu aitaan saattaa se leikata äkillisesti.

Joka tapauksessa jalkakäytävien, perustusten, muurien jne. läheisyydessä leikkaaminen saattaa aiheuttaa siiman normaalista poikkeavaa kulumista.

• Leikkaaminen puiden ympärillä (kuva 18)

Kävele puun ympäri vasemmalta oikealle, lähestyen hitaasti runkoa niin ettei siima osu runkoon. Pidä samalla siiman käyttöpäätä hieman eteenpäin kallellaan.

Huomioi, että nailonsiima voi leikata tai vahingoittaa pieniä pensaita ja siiman osuminen pehmeäkaarnaisiin pensaisiin tai puihin saattaa vaurioittaa vakavasti kasvia.

• Siiman pituuden säätäminen työskentelyn aikana (kuva 19)

Tämä laite on varustettu käyttöpäällä ”Batti” tai ”Vai” (Tap & Go).

Vapauttaaksesi uuden siiman, lyö siiman käyttöpäätä maata vasten moottorin käydessä maksimikierroksilla; siima vapautuu automaattisesti ja veitsi leikkaa ylimääräisen osan pois.

d) Sahalaitainen terä (jos sallittu) (kuva 20)

▲ VAROITUS! *Sahalaitaisen terän käyttö on kiellettyä laitteissa, joissa on siitä ilmoittava merkki (katso kappale 2 n. 6). Käytettäessä sahalaitaista terää on asennettava erityinen suojuus. Terän on oltava hyvin teroitettu takaiskun vaaran vähentämiseksi*

▲ VAROITUS! *Kaadettaessa pieniä puita on päätettäessä puun kaatosuuntaa huomioitava myös tuulen suunta.*

Hyvän tuloksen saamiseksi kaadettaessa pieniä

puita on tarpeen suorittaa leikkaus nopealla liikkeellä leikattavaa oksaa tai runkoa kohti moottorin käydessä maksimikierroksilla.

Vältä käyttämästä terän oikeanpuoleista osaa, koska tällä osalla takaiskun vaara tai riski terän jumiutumista on suuri, johtuen pyörimissuunnasta.

TYÖN LOPETTAMINEN

Lopetettuasi työn:

- Pysäytä moottori kuten aikaisemmin kuvattu (Kappale 6).
- Odota leikkausvälineen pysähtymistä ja asenna terän suojuus (jos käytetään 3- tai 4 -kärkisiä teriä tai sahalaitaisia teriä).

8. HUOLTO JA SÄILYTYS

Oikea huolto on tärkeää tehokkuuden säilyttämiseksi ja laitteen alkuperäisosien turvalliselle käytölle.

VAROITUS!

Huoltotoimenpiteiden

aikana:

- *Irrota sytytystulpan kupu.*
- *Odota moottorin jäähtymistä.*
- *Käytä suojakäsineitä käsitellessäsi teriä.*
- *Pidä terän suoja asennettuna paitsi työskennellessäsi ko. terän parissa.*
- *Älä hävitä luontoon öljyä, bensiiniä tai muita myrkyllisiä aineita.*

SYLINTERI JA ÄÄNENVAIMENNIN

Vähentääksesi tulipalon vaaraa puhdista säännöllisesti sylinterin siivekkeet paineilmalla ja puhdista äänenvaimentimen alue sahanpuruista, risuista, lehdistä ja muista roskista.

KÄYNNISTYSYKSIKKÖ

Vältääksesi moottorin ylikuumentumisen ja vahingoittumisen, jäähdytysilmaritilät on pidettävä puhtaina ja vapaina sahanpuruista ja muista roskista.

Käynnistysnaru on vaihdettava, kun siinä näkyy ensimmäiset kulumisen merkit.

KIINNIKKEET

Tarkista säännöllisesti kaikkien ruuvien ja mutterien kiinnitys ja että kahvat ovat kunnolla kiinnitetyt.

ILMANSUODATTIMEN PUHDISTUS (kuva 21)

TÄRKEÄÄ

Ilmansuodattimen puhdistus on tärkeää laitteen hyvälle toiminnolle ja kestävyydelle. Älä työskentele ilman suodatinta tai viallisella suodattimella, jotta moottori ei vahingoitu.

Puhdistus on suoritettava aina 8-10 työtunnin välein.

Puhdistaaksesi suodattimen:

- Paina kielekettä (3) ja irrota kansi (1) ja suodatinelementti (2).
- Pese suodatinelementti (2) saippualla ja vedellä. Älä käytä bensiiniä tai muita liuotteita.
- Jätä suodatin kuivumaan ulos.
- Asenna suodatinelementti (2) ja kansi (1).

SYTYTYSTULPAN TARKISTUS (kuva. 22)

Irrota ja puhdista sytytystulppa säännöllisin väliajoin poistamalla mahdolliset kerrostumat metalliharjalla.

Päästäksesi käsiksi sytytystulppaan, on ruuvia käännettävä mukana olevalla avaimella ja irrotettava yläsuojus.

Tarkista ja palauta elektrodien oikea etäisyys toisistaan.

Asenna sytytystulppa takaisin ruuvaamalla sen pohjaan saakka mukana tulevalla avaimella.

Sytytystulppa on korvattava samanlaisella, jos elektrodit palavat tai eristys on vaurioitunut ja joka tapauksessa 100 käyttötunnin välein.

MOOTTORIÖLJYN VAIHTAMINEN

Tyhjennä vielä lämpimän moottorin öljysäiliö varmistaaksesi nopean ja täydellisen tyhjentymisen.

1. Tarkista, että polttoainesäiliön korkki on kunnolla kiinni.
2. Irrota öljysäiliön korkki ja tyhjennä öljy astiaan kallistamalla moottoria öljysäiliön täyttöaukon puolelta.
3. Täytä säiliö suositellulla öljyllä ja tarkista taso.
4. Aseta öljysäiliön korkki takaisin.

KAASUTTIMEN SÄÄTÄMINEN

Kaasutin on säädetty tehtaalta niin, että käyttäjä saa maksimisuorituksen jokaisessa tilanteessa mahdollisimman pienillä myrkyllisillä päästöillä, voimassa olevia säädöksiä noudattaen.

Jos laitteen suorituskyky ei ole tyydyttävä, ota yhteyttä jälleenmyyjään kaasutuksen ja moottorin tarkistusta varten.

- Miniminopeuden säätö

▲ VAROITUS! *Miniminopeuden säätö pitää suorittaa vain siinä tapauksessa, että leikkausväline liikkuu moottorin miniminopeudella.*

Nopeuden saa hidastettua pyörittämällä ruuvia, johon on merkitty "MIN", vastapäivään kunnes leikkausväline pysähtyy moottorin riittävän säännöllisellä toiminnalla.

Jos moottori toimii epäsäännöllisesti minimissä, käännä ruuvia myötäpäivään nostaaksesi nopeutta.

▲ VAROITUS! *Leikkausväline ei saa liikua moottorin miniminopeudessa; ota yhteyttä jälleenmyyjään jos et onnistu säätämään tyydyttävällä tavalla.*

KULMAVAIHDE (kuva 23)

Voitele litiumpohjaisella rasvalla. Irrota ruuvit (1) ja laita rasvaa kääntäen akselia käsin kunnes rasvaa tulee ulos; kiinnitä ruuvit takaisin (1).

3- TAI 4 -KÄRKISEN TERÄN TEROITUS (kuva 24)

▲ VAROITUS! *Käytä suojahanskoja. Jos teroitus tehdään ilman terän irrotusta, irrota syytystulpan kansi.*

Teroitus on tehtävä huomioiden terän ja leikkauskulman tyyppin käyttäen litteää viilaa ja toimien samalla tavalla kaikkien kärkien kanssa.

Viitteet oikealle teroitukselle löytyvät kuvasta 24:

A = Virheellinen teroitus

B = Teroitusrajat

C = Virheelliset ja epätasaiset kulmat

Teroituksen jälkeen on tärkeää säilyttää oikea tasapaino.

3- tai 4 -kärkisiä teriä voidaan käyttää molemmilta puolilta. Kun yksi puoli on kulunut voi terän kääntää ja käyttää kärjen toista puolta.

▲ VAROITUS! *Terää ei saa korjata vaan*

se on vaihdettava heti kun ilmenee jälkiä rikkoontumisesta tai teroitusraja ylittyy.

SIIMAN KÄYTTÖPÄÄN VAIHTO

Vaihtaaksesi nailonsiiman noudata käyttöpäähän mukana tulevia ohjeita.

SIIMAN LEIKKAUSVEITSEN TEROITUS (kuva 25)

- Irrota siiman leikkausveitsi (1) suojasta (2) avaamalla ruuvit (3).
- Kiinnitä siiman leikkausveitsi ruuvipenkkiin ja teroita käyttäen litteää viilaa ja säilyttäen alku- peräisen leikkauskulman.
- Kiinnitä veitsi takaisin suojukseen.

24-HAMPAISEN SAHALAITAISEN TERÄN TEROITUS (kuva 26)

▲ VAROITUS! *Käytä suojahanskoja. Jos teroitus tehdään ilman terän irrotusta, irrota syytystulpan kansi.*

Tarkista, että terän haritus on noin 1 mm ja säädä sitä tarvittaessa pihdeillä.

Teroita kaikki hampaat samalla lailla pyöreällä viilalla (1), jonka halkaisija on 5,5 mm. Käytä sitä kuvassa osoitetulla tavalla ja käytä vuorotellen oikealle ja vasemmalle teroittaessasi terän hampaita.

Hampaan profiilia ei saa muuttaa.

▲ VAROITUS! *Sahalaitaista terää ei voi kääntää ja siksi siitä voidaan käyttää ainoastaan toinen puoli.*

Terää ei saa korjata vaan se on vaihdettava heti kun ilmenee jälkiä rikkoontumisesta tai teroitusraja ylittyy.

ERITYISTOIMENPITEET

Kaikki tämän ohjekirjan ulkopuoliset huoltotyöt tulee suorittaa jälleenmyyjällä.

Epäsopivissa paikoissa tai epäpätevien henkilöiden suorittamat toimenpiteet saavat takuun raukeamaan.

SÄILYTYS

Joka työssession jälkeen puhdistu laite huolellisesti pölystä ja muista jätteistä, korjaa tai vaihda vialliset osat.

Laitetta on säilytettävä kuivassa paikassa, huonolta säältä suojattuna, suojan ollessa oikein asennettuna.

PITKÄ SEISOKKIAIKA

TÄRKEÄÄ

Jos on odotettavissa, että laitetta ei käytetä yli 2-3 kuukauteen suorita tietyt toimenpiteet, jotta vältetään työn uudelleenaloittamiseen liittyvät vaikeudet tai moottorin pysyvä vioittuminen.

• Varastointi

Ennen laitteen paikoilleen asettamista:

- Tyhjennä polttoainesäiliö.
- Käynnistä moottori pitämällä moottoria minissä pysähtymiseen saakka niin, että kaikki kaasuttimessa oleva polttoaine kuluu.
- Anna moottorin jäähtyä ja irrota sytytystulppa.
- Kaada sytytystulpan reikään teelusikallinen uutta öljyä.
- Vedä useita kertoa käynnistysnappulasta saadaksesi öljyn leviämään sylinterissä.
- Asenna sytytystulppa niin, että mäntä on yläkuolokohdassa (näkyvä sytytystulpan aukosta kun mäntä maksimimatallaan).

• Toiminnan jatkaminen

Laitettaessa laitetta käyntiin:

- Irrota sytytystulppa.
- Käytä pari kertaa käynnistysnappulaa poistaaksesi liialliset öljyt.
- Tarkista sytytystulppa kappaleessa "Sytytystulpan tarkastus" kuvatulla tavalla.
- Valmista laite kappaleessa "Työhön valmistautuminen". kuvatulla tavalla.

9. VIANETSINTÄ

VIKA	MAHDOLLINEN SYY	KORJAUSTOIMENPIDE
1) Moottori ei käynnisty eikä pysy käynnissä	- Väärinkäynnistys	- Noudata ohjeita (katso kappale 6)
	- Sytytystulppa likainen ja elektrodien välinen etäisyys väärä	- Tarkista sytytystulppa (katso kappale 8)
	- Ilmansuodatin tukossa	- Puhdista ja/tai vaihda suodatin (katso kappale 8)
	- Kaasutus ei toimi oikein	- Ota yhteyttä jälleenmyyjään
2) Moottori käynnistyy, mutta tehot puuttuvat	- Ilmansuodatin tukossa	- Puhdista ja/tai vaihda suodatin (katso kappale 8)
	- Kaasutus ei toimi oikein	- Ota yhteyttä jälleenmyyjään
3) Moottori toimii epäsäännöllisesti tai moottorilla ei ole tehoa kuormituksen alaisena	- Sytytystulppa likainen ja elektrodien välinen etäisyys väärä	- Tarkista sytytystulppa (katso kappale 8)
	- Kaasutus ei toimi oikein	- Ota yhteyttä jälleenmyyjään

10. TEKNISET TIEDOTI

Moottori 4-tahti ilmajäähdytteinen
Tilavuus / Teho

Malli 28H - 28HD 25 cm³ / 0,81 kW

Malli 38H - 38HD 35 cm³ / 1,2 kW

Moottorin minimipyörimisnopeus

Malli 28H - 28HD 2900-3300 kierrosta/1'

Malli 38H - 38HD 2900-3300 kierrosta/1'

Moottorin maksimipyörimisnopeus

Malli 28H - 28HD 10500-11000 kierrosta/1'

Malli 38H - 38HD 10500-11000 kierrosta/1'

Työkalan maksimipyörimisnopeus

Malli 28H - 28HD 8500 kierrosta/1'

Malli 38H - 38HD 8500 kierrosta/1'

Sytytystulppa NGK CM5H(tai vastaava)

Polttoaine: Lyijytön bensiini (vihreä) – minimi 90 oktaania

Polttoainesäiliön tilavuus

Malli 28H - 28HD 550 cm³

Malli 38H - 38HD 650 cm³

Öljysäiliön tilavuus

Malli 28H - 28HD 80 cm³

Malli 38H - 38HD 100 cm³

Terien suurin sallittu halkaisija

3 -kärkinen terä Ø 255 mm

4 -kärkinen terä Ø 255 mm

Sahalaitainen terä (lukuun ottamatta Malli

28H - 28HD - 38H) Ø 255 mm

Massa ¹⁾

Mallit "MONO" 5,3 ÷ 7,1 kg

Mallit "DUPLEX" 5,5 ÷ 8,2 kg

¹⁾ Massa ISO 11806 normin mukaan (ilman polttoainetta, leikkausvälineitä ja suojusta)

Melutaso ja värinätao

Malli	28H	28HD	38H	38HD
Mitattu melutaso (ISO 10884) dB(A)				
siiman käyttöpäähän kanssa.....	108,1	107,9	106,3	109,7
4 -kärkisen terän kanssa.....	106,0	106,1	103,5	106,5
Käyttäjän kuulema melutaso (EN 27917) dB(A)				
siiman käyttöpäähän kanssa.....	94,6	95,1	92,1	94,7
4 -kärkisen terän kanssa.....	94,3	91,2	93,2	93,7
Etukahvassa olevaan kätehen kohdistuva värinä ("MONO") (ISO 7916) m/s ²				
minimi	2,4	-	2,2	-
siiman käyttöpäähän kanssa.....	8,3	-	5,9	-
4 -kärkisen terän kanssa.....	7,8	-	2,8	-
Takakahvassa olevaan kätehen kohdistuva värinä ("MONO") (ISO 7916) m/s ²				
minimi	2,0	-	2,9	-
siiman käyttöpäähän kanssa.....	8,1	-	6,7	-
4 -kärkisen terän kanssa.....	9,2	-	4,7	-
Vasemmassa kahvassa olevaan kätehen kohdistuva värinä ("DUPLEX") (ISO 7916) m/s ²				
minimi	-	1,3	-	1,3
siiman käyttöpäähän kanssa.....	-	7,2	-	2,1
4 -kärkisen terän kanssa.....	-	5,4	-	2,0
Oikeassa kahvassa olevaan kätehen kohdistuva värinä ("DUPLEX") (ISO 7916) m/s ²				
minimi	-	1,9	-	1,4
siiman käyttöpäähän kanssa.....	-	7,7	-	3,3
4 -kärkisen terän kanssa.....	-	5,3	-	3,7

Kære kunde!

Vi takker Dem for valget af vores produkt, og vi håber, at brugen af denne nye maskine – kædesaven – giver Dem gode resultater og lever op til Deres forventninger. Denne manual er udformet således, at De kan blive fortrolig med maskinen og anvende den på en sikker og effektiv måde. Glem ikke, at manualen er en del af maskinen. Opbevar den, således at der nemt kan indhentes oplysninger heri. Såfremt maskinen videresælges eller udlånes, skal manualen udleveres til den nye ejer.

Denne nye maskine er designet og konstrueret i overensstemmelse med de gældende normer og er derfor pålidelig og driftssikker, såfremt den anvendes under overholdelse af anvisningerne i denne manual ("tilladt brug"). Al anden brug eller manglende overholdelse af sikkerhedsforskrifterne vedrørende brug, vedligeholdelse og reparation betragtes som "ukorrekt brug" og medfører bortfald af garantien. Endvidere bortfalder fabrikantens ansvar; operatøren er således ansvarlig for udgifterne som følge af skader eller kvæstelser på sig selv eller andre personer.

Der kan være mindre forskelle mellem oplysningerne i denne manual og Deres maskine, idet vi konstant forbedrer vores produkter. Oplysningerne i denne manual kan ændres uden forudgående meddelelse herom og uden, at fabrikanten har pligt til at bekendtgøre opdateringerne. De karakteristika, der er væsentlige for sikkerhed og funktion, forbliver dog uændret. I tvivlstilfælde bedes De rette henvendelse til Deres forhandler. God arbejdslyst!

INDHOLDSFORTEGNELSE

1. Identifikation af hovedkomponenter.....	2
2. Symboler	3
3. Sikkerhedsforskrifter	4
4. Samling af maskinen	6
5. Forberedelse til arbejdet	8
6. Start - Anvendelse - Standsning af motoren	9
7. Anvendelse af maskinen	11
8. Vedligeholdelse og opbevaring	14
9. Fejlfinding	16
10. Tekniske data.....	17

1. IDENTIFIKATION AF HOVEDKOMPONENTERNE

VIGTIGSTE KOMPONENTER

1. Motorenhed
2. Transmissionsrør
3. Skæreindretning
 - a. Klinge med 3 eller 4 spidser
 - b. Trådhoved
4. Beskyttelse for skæreindretning
5. Forreste håndtag
6. Barriere
7. Styr
8. Bagerste håndtag
9. Kobling til seleværk
10. Identifikationsskilt
11. Seleværk
 - a. med enkelt sele
 - b. med dobbelt sele
12. Vinkel-anordning
13. Beskyttelse for transport af klinger
14. Tændrør

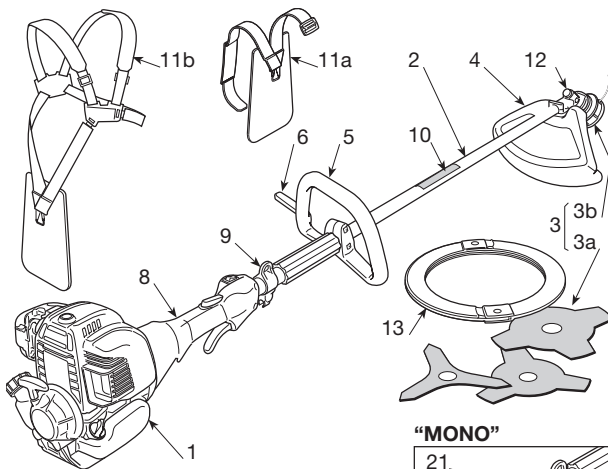

“MONO”

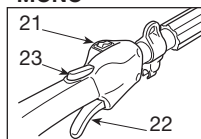

“DUPLEX”

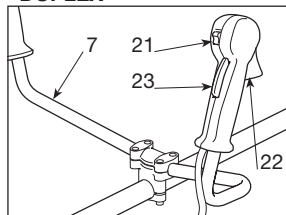

BETJENINGER OG PÅFYLDNINGER

21. Afbryder til motor
22. Hastighedsregulator
23. Låseknop til hastighedsregulator
24. Startgreb
25. Starter (findes kun i nogle modeller)
26. Primer (findes kun i nogle modeller)
31. Dæksel til brændstoftank
32. Dæksel til olie

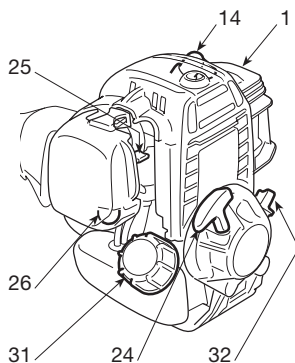

IDENTIFIKATIONSSKILT

- 10.1) Overensstemmelsesmærke i henhold til EU-direktivet 98/37/CE
- 10.2) Fabrikantens navn og adresse
- 10.3) Lydeffektniveau (LWA) jf. direktivet 2000/14/CE
- 10.4) Producentens referencemodel
- 10.5) Maskinens model
- 10.6) Serienummer
- 10.7) Konstruktionsår

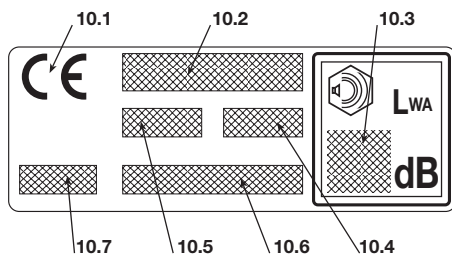

2. SYMBOLER



1) Advarsel! Fare. Hvis denne maskine anvendes ukorrekt, kan den være farlig for brugeren og andre.

2) Læs brugsanvisningen, før maskinen tages i brug.

3) Brugeren af denne maskinen, når denne anvendes under normale betingelser hver dag og kontinuerligt, kan udsættes for et støjniveau på 85 dB (A) eller mere. Anvend høreværn og tag beskyttelseshjelm på.

4) Bær arbejdshandsker og sikkerhedsfodtøj!







5) Fare for udslyngning! Når maskinen er i brug, skal samtlige personer og/eller husdyr holdes i en afstand på mindst 15 m fra maskinen!

6) Rundsav-klinger må ikke anvendes. **Fare: Anvendelse af rundsav-klinger i maskiner med dette symbol udsætter brugeren for risiko for alvorlig skade eller endda døden.**

7) Maksimal hastighed for skæreindretning. Anvend kun egnede skæreindretninger.

8) Angivelse af lydeffektniveau LWA ifølge direktivet 2000/14/EF.

SIMBOLER PÅ MASKINEN (findes kun i nogle modeller)

- 11  11) Brændstoftank
- 12  12) Stillinger for afbryderen til standsning af motoren
a = stop
b = kørsel
- 13  13) Justering af tomgangshastigheden
- 14  14) Starter
- 15  15) Primer
- 16  16) Korrekt position for håndtaget på transmissionsrøret

SYMBOLER PÅ BESKYTTELSENE (findes kun i nogle modeller)

- 21  21) Skæreindretninger, for hvilke beskyttelsen er egnet
- 22  22) Skal bruges med trådhoved
- 23  23) Drejeretning for skæreindretning

3. SIKKERHEDSFORSKRIFTER

A) GENERELLE RÅD

1) **Læs betjeningsvejledningen omhyggeligt.** Bliv fortrolig med maskinens betjening og dermed selve brugen af maskinen. Lær at slukke hurtigt for maskinen.

2) **Anvend maskinen til det formål, den er beregnet til,** nemlig

- **klipping af græs og ikke-træagtige planter,** ved hjælp af en nylontråd (f.ex. i udkanterne af blomsterbeder, mindre plantager, mure, indhegninger og mindre grønne områder, for at justere efter klipping med en slåmaskine);

- **skæring af højt græs, ukrudt, mindre grene og træagtige buske** med en diameter på op til 2 cm, ved hjælp af klinger i metal eller plastik.

Enhver anden brug af maskinen er farlig og kan skade den.

3) Lad aldrig børn eller personer, som ikke har det nødvendige kendskab til maskinen, bruge den. Der kan lokalt være fastsat en minimum aldersgrænse for brug af maskinen.

4) Maskinen må ikke anvendes af mere end én person.

5) **Brug aldrig maskinen:**

- Med personer, specielt børn, eller dyr i nærheden;

- Hvis brugeren føler sig træt eller utilpas, eller hvis brugeren har indtaget lægemidler, euforiserende stoffer, alkohol eller andre stoffer, som kan påvirke hans eller hendes reflekser eller opmærksomhed;

- Hvis brugeren ikke er i stand til at holde fast i maskinen med begge hænder, og/eller hvis brugeren ikke kan gå stabilt og med benene i balance under arbejdet.

6) Vær opmærksom på, at operatøren er ansvarlig for ulykker, som påføres andre personer eller deres ejendom.

B) FORBEREDELSE

1) Under arbejdet skal man bære en hensigtsmæssig påklædning, som ikke skal være til gene for brugeren.

- Bær modstandsdygtigt og stramtsiddende beskyttelsestøj.

- Bær hjelm, handsker, beskyttelsesbriller, støvmaske og modstandsdygtige sko med glidsikker sål.

- Anvend høreværn for at beskytte høresansen.

- Bær ikke halstørklæder, kitler, halskæder og/eller hængende eller brede tilbehør, som kan sætte sig fast i maskinen eller i genstande eller materialer, der forefindes på arbejdspladsen.

- Langt hår skal holdes forsvarligt samlet.

2) **ADVARSEL: FARE! Benzin er meget brandfarlig.**

- Opbevar brændstoffet i de dertil beregnede dunke;

- Ryg ikke, når De håndterer brændstoffet;

- Åbn tankdækslet langsomt for gradvist at aflaste det interne tryk;

- Påfyld altid brændstoffet i det fri ved hjælp af en tragt;

- Fyld brændstoffet på, inden motoren startes; påfyld aldrig brændstoffet og fjern aldrig brændstoftankens dæksel, når motoren er i gang eller stadig er varm;

- Start ikke motoren, hvis der er spildt brændstof, men flyt i stedet maskinen væk fra det forurenede område for at undgå brand. Vent til benzindampene er forsvundet;

- Rens straks ethvert spor af brændstof, der måtte være spildt over maskinen eller på jorden;

- Start aldrig maskinen på det sted, hvor påfyldningen er foregået;

- Undgå kontakt mellem brændstof og tøj; skulle dette alligevel ske, skal De skifte tøj, inden De starter motoren;

- Sørg altid for at stramme dækslet godt, både på tank og benzindunk.

4) Udskift defekte lydændampere.

5) **Før brug af maskinen,** foretag da et generelt eftersyn af maskinen, og især:

- Hastighedsregulatorens og sikkerhedshåndtagets bevægelse skal være fri og ikke-tvungen. Når der gives slip på håndtagene, skal disse automatisk og hurtigt vende tilbage til neutral position;

- Hastighedsregulatorens håndtag skal forblive blokeret, hvis der ikke trykkes på sikkerhedshåndtaget;

- Afbryderen til motoren skal kunne flyttes uden besvær fra den ene position til den anden;

- De elektriske kabler, og især tændrørskablet, skal være hele for at undgå dannelse af gnister, og tændrørshætten skal være korrekt monteret på tændrøret;

- Maskinens håndtag og beskyttelser skal være rene, tørre og solidt fastgjort til maskinen;

- Skæreindretningerne og beskyttelserne må ikke være beskadiget.

6) Kontrollér den korrekte position af håndtagene og koblingen til seleværket, og kontrollér, at maskinen har en god balance.

7) Inden arbejdet påbegyndes, forvis Dem da om, at beskyttelserne er egnet til det anvendte skæredskab og er korrekt monteret.

8) Kontrollér hele arbejdsområdet grundigt og fjern alt det, som kan slynges ud af maskinen eller kan beskadige de skærende dele og motoren (sten, grene, ståltråd, knogler m.m.).

C) UNDER ANVENDELSEN

1) Tænd aldrig motoren i et lukket rum; der kan opstå farlige kullitedampe.

2) Arbejd kun ved dagslys eller godt kunstigt lys.

3) **Antag en rolig og stabil stilling:**

- undgå så vidt muligt at arbejde over våd eller glat jord, eller på en jordbund, der er alt for

- ujævn eller stejl, og som ikke sikrer brugerens stabilitet under arbejdet;
- løb aldrig, men gå og pas på alle ujævnheder i jorden og eventuelle hindringer.
 - vurder de potentielle risici ved det område, hvor der skal arbejdes, og tag alle de nødvendige forholdsregler for at værne om Deres egen sikkerhed, specielt på skråninger eller ujævn, glat eller bevægelig jordbund.
 - på bakkede områder skal arbejdet foregå på tværs i forhold til skrånningen, og aldrig i op- eller nedadgående retning. Hold Dem altid nedstrøms i forhold til skæreindretningen.
- 4) Når motoren startes, skal maskinen holdes fuldstændigt fast:
- start motoren mindst 3 meter væk fra det sted, hvor påfyldningen er foregået;
 - kontrollér, at andre mennesker befinder sig i en afstand på mindst 15 meter fra maskinens arbejdsradius, eller mindst 30 meter ved vanskelige klipninger;
 - ret ikke lyddæmperen og hermed udstødningsdampene mod brandfarlige materialer;
- 5) **Motorens justering må ikke ændres**, og det opgivne maks. omdrejningstal må ikke hæves.
- 6) Udsæt ikke maskinen for ovedrevne belastninger og brug ikke en lille maskine for at udføre et hårdt arbejde; brugen af hensigtsmæssig maskine mindsker risiciene og forbedrer arbejdets kvalitet.
- 7) Kontrollér, at maskinens tomgangshastighed er således, at skæreindretningen ikke kan bevæge sig, og at motoren efter anvendelse af hastighedsregulatoren hurtigt vender tilbage til tomgangen.
- 8) Pas på, at klingen ikke støder mod uvedkommende genstande, og pas på muligheden for udslynging af materiale som følge af klingernes bevægelse.
- 9) Hold maskinen altid fastgjort til seleværket under arbejdet.
- 10) **Stop motoren:**
- når maskinen bliver efterladt uden opsyn.
 - før påfyldning af brændstof.
 - under flytningerne fra det ene arbejdsområde til det andet.
- 11) **Stop motoren og fjern tændrørsledningen fra tændrøret:**
- inden kontrol, rengøring eller reparation af maskinen;
 - efter påkørsel af et fremmedlegeme. uvedkommende genstande, undersøg om maskinen er beskadiget og om nødvendigt reparer den, inden arbejdet genoptages;
 - hvis maskinen begynder at vibrere unormalt. I så fald skal årsagen til vibrationerne straks søges og afhjælpes;
 - når maskinen ikke anvendes.

D) VEDLIGEHOLDELSE OG OPBEVARING

- 1) Lad møtrikker og skruer forblive korrekt tilspændte, så maskinen altid er klar til brug. **Det er vigtigt for kædesavens sikkerhed og ydelse, at der foretages en regelmæssig vedligeholdelse.**
- 2) Fyld aldrig brændstof på maskinen i et rum,

hvor benzindampene kan nå enten en flamme, gnist eller stærk varme.

- 3) Lad motoren køle af inden at sætte den i et rum.
- 4) For at mindske brandfaren skal motor, udstødningspotte og det rum, hvor benzinen er opbevaret, holdes fri for savsmuldsrester, kviste, blade eller overdrevent smøremiddel. Efterlad ikke kasser med opskåret materiale i et lukket rum.
- 5) Hvis brændstofftanken skal tømmes, bør dette gøres i det fri og med afkølet motor.
- 6) Bær arbejdshandsker hver gang, De foretager indgreb på skæret.
- 7) **Af sikkerhedshensyn må en maskine med slidte eller ødelagte dele aldrig anvendes. Defekte dele bør altid udskiftes og ikke repareres. Brug originale reservedele.** Reservedele af anden kvalitet kan beskadige maskinen og forringe sikkerheden. Skæreredskabet skal altid bære producentens mærkat og en angivelse af den maksimale anvendelseshastighed.
- 8) Inden maskinen sættes på plads, bør De sikre Dem, at alle nøgler og vedligeholdelsesværktøj er fjernet.
- 9) Maskinen skal henstilles på en sådan måde, at den ikke kan være tilgængelig for børn!

E) TRANSPORT OG HÅNDTERING

- 1) Hver gang, maskinen skal flyttes eller transporteres, skal De:
- slukke motoren, vente, til skæreindretningen er standset, og fjerne tændrørshætten fra tændrøret;
 - montere beskyttelsen for skæreindretningen;
 - tage fat i maskinen udelukkende i håndtagene og rette skæreindretningen modsat i forhold til køreretningen.
- 2) Når maskinen transporteres med et køretøj, skal den placeres således, at den ikke kan medføre risiko for personer. Maskinen skal i øvrigt blokeres solidt for at undgå væltning, som kan medføre beskadigelser og spild af brændstof.

F) HVORDAN MANUALEN LÆSES

Manualen indeholder visse afsnit med oplysninger af særlig vigtighed. Afsnittene er angivet på forskellige måder og har følgende betydning:

BEMÆRK

eller

VIGTIGT

Indeholder detaljer eller yderligere uddybning af forudgående angivelser for at undgå beskadigelse af maskine eller kvæstelse af personer.

⚠ ADVARSEL!

Risiko for kvæstelser ved manglende overholdelse af forskriften.

⚠ FARE!

Risiko for alvorlige kvæstelser eller dødsfald ved manglende overholdelse af forskriften.

4. SAMLING AF MASKINEN

VIGTIGT

Når maskinen leveres, er nogle komponenter ikke monteret og brændstofftanken er tom.

▲ ADVARSEL! *Bær altid kraftige arbejdshandsker, når skæreindretningerne skal håndteres. Udvis størst opmærksomhed under samling af komponenterne for ikke at forringe maskinens sikkerhed og effektivitet; i tvivlstilfælde bør De kontakte Deres forhandler.*

1. FULDSTÆNDIGGØRELSE AF MASKINEN

1a. Modellerne "MONO"

• Model 28 (Fig. 1)

▲ ADVARSEL! *Formålet med afstandsstykket (1) er at sikre en minimum-afstand mellem det bagerste og det forreste håndtag; dette for fremme sikkerheden. Dette afstandsstykke skal altid være på sin plads og må på ingen måde modificeres.*

- Montér det forreste håndtag (2) på transmissionsrøret (3) foran afstandsstykket (1) ved hjælp af skruerne (4) og møtrikkerne (5), som skal være indført i deres sæder.
- Inden skruerne (4) spændes fast, skal håndtaget rettes korrekt i forhold til transmissionsrøret.
- Spænd skruerne (4) fast.

• Model 38 (Fig. 2)

- Montér det forreste håndtag med barriere (1) på plastik-beklædningen (2), idet skruerne (3) spændes fast.

1b. Modellerne "DUPLEX"

• Model 28 (Fig. 3)

- Montér styret (1) i sædet på holderen (2), der findes på transmissionsrøret (3). Sørg for, at betjeningerne befinder sig til højre.
- Montér skruemøtrikken (4) ved at fastspænde skruerne (5).

- Holderen (2) er allerede monteret på transmissionsrøret (3) således, at kanten er placeret i forbindelse med pilen (6) på mærkaten; denne position må aldrig skiftes.

• Model 38 (Fig. 4)

- Skru knappen (1) af og fjern skruemøtrikken (2).
- Montér styret (3). Sørg for, at betjeningerne befinder sig til højre
- Vend styret i den mest behagelige arbejdsposition, og fastspænd det ved hjælp af skruemøtrikken (2) og knappen (1).

2. MONTERING AF BESKYTTELSESANORDNINGER

▲ ADVARSEL! *Hver skæreindretning er forsynet med en specifik beskyttelse. Anvend aldrig andre beskyttelser end dem, der er beregnet til en bestemt skæreindretning.*

• Klinge med 3 eller 4 spidser (Fig. 5)

▲ ADVARSEL! *Tag beskyttelseshandsker på og montér klingens beskyttelse.*

- Afmontér klingen (hvis den er monteret) som angivet i afsnit 3.
- Beskyttelsen (1) er fastgjort til vinkel-anordningen (2) ved hjælp af to skruer (3).

• Tråd hoved (Fig. 6)

▲ ADVARSEL! *Når tråd hovedet anvendes, skal den ekstra beskyttelse med trådskeer altid være monteret.*

- Afmontér klingen (hvis den er monteret) som angivet i afsnit 3.
- Beskyttelsen (1) er fastgjort til vinkel-anordningen (2) ved hjælp af to skruer (3).
- Montér den ekstra beskyttelse (4) ved at indføre koblingerne i deres sæder i beskyttelsen (1) og tryk, indtil de klikker på plads.

3. AFMONTERING OG GENMONTERING AF SKÆREINDRETNINGERNE

▲ ADVARSEL! *Anvend kun originale skæreindretninger eller skæreindretninger, der er godkendt af fabrikanten.*

- Klinge med 3 eller 4 spidser

▲ ADVARSEL! *Tag beskyttelseshandsker på og monter klingens beskyttelse.*

a) Model 28 (Fig. 7)

BEMÆRK *Møtrikken i skålen (4) har venstregevind og skal derfor skrues af i retningen "med uret" og skrues på "mod uret".*

- Indfør den medfølgende nøgle (2) i hullet i vinkel-anordningen (3) og drej klingens (1) med hånden, indtil nøglen tager fat i det indre hul og blokerer drejningen.
- Fjern skålen (4) ved at skrue møtrikken af i **retningen med uret**.
- Fjern det ydre stykke (5) og afmonter klingens (1).

Ved montering,

- Sørg for, at rillen i det indre stykke (6) kobler sig korrekt fast til vinkel-anordningen (3).
- Monter klingens (1) og det ydre stykke (5).
- Monter skålen (4) igen ved at spænde møtrikken fast i **retningen mod uret**.
- Fjern nøglen (2) for at muliggøre drejning af klingens.

b) Model 38 (Fig. 8)

BEMÆRK *Skruen i skålen (4) har venstregevind og skal derfor skrues af i retningen "med uret" og skrues på "mod uret".*

- Indfør den medfølgende nøgle (2) i hullet i vinkel-anordningen (3) og drej klingens (1) med hånden, indtil nøglen tager fat i det indre hul og blokerer drejningen.
- Fjern skålen (4) ved at skrue den midterste skrue af i **retningen med uret**.
- Fjern det ydre stykke (5) og afmonter klingens (1).

Ved montering,

- Sørg for, at rillen i det indre stykke (6) kobler sig korrekt fast til vinkel-anordningen (3).
- Monter klingens (1) og det ydre stykke (5).
- Monter skålen (4) igen ved at skrue den fast i **retningen mod uret**.
- Fjern nøglen (2) for at muliggøre drejning af klingens.

- Tråd hoved (Fig. 9)

BEMÆRK *Tråd hovedet har venstregevind og skal derfor skrues af i retningen "med uret" og skrues på "mod uret".*

- Indfør den medfølgende nøgle (2) i hullet i vinkel-anordningen (3) og drej tråd hovedet (1 eller 1a) med hånden, indtil nøglen tager fat i det indre hul og blokerer drejningen.
- Afmonter tråd hovedet (1) ved at dreje det i **retningen ed uret**.

Ved montering,

- Sørg for, at rillen i det indre stykke (4) kobler sig korrekt fast til vinkel-anordningen (3).
- Monter tråd hovedet (1) ved at skrue det på i **retningen mod uret**.
- Fjern nøglen (2) for at muliggøre drejning af akslen.

- Sav-klingen (hvis tilladt)

▲ ADVARSEL! *Anvendelse af sav-klinger er forbudt på maskiner med tilsvarende symbol (se kap. 2 nr. 6).*

Monteringen af beskyttelsen og sav-klingen udføres i henhold til den med dette tilbehør leverede brugsanvisning.

5. FORBEREDELSE TIL ARBEJDET

KONTROL AF MASKINEN

Det følgende skal udføres, inden arbejdet startes:

- Kontrollér, at der ikke findes løse skruer på maskinen og skæreindretning;
- Kontrollér, at skæreindretningen ikke er beskadiget, og at metalklingerne med 3 eller 4 spidser (hvis de er monteret) er godt slebet;
- Kontrollér, at luftfiltret er rent;
- Kontrollér, at beskyttelserne er godt fastgjort og er effektive;
- Kontrollér, at klingens håndtag er fastspændt.

BRÆNDSTOFFER OG SMØREMIDLER

Denne maskine er forsynet med en firetaktsmotor, som IKKE kræver tilsætning af olie i benzinen.

VIGTIGT

Tilsætning af olien i benzinen beskadiger motoren og medfører bortfald af garantien.

VIGTIGT

Anvend kun brændstof og smøremidler af upåklagelig kvalitet for at bevare ydelsen og sikre en lang levetid for de mekaniske dele.

• Egenskaber for benzin

Anvend kun blyfri benzin (grøn benzin) med et oktantal, der ikke er lavere end 90 N.O.

VIGTIGT

Blyfri benzin har tendens til at danne bundfald i beholderne, hvis den opbevares i over 2 måneder. Anvend altid frisk benzin!

▲ FARE!

Benzin er brandfarlig!

- Opbevar benzinen i beholdere, der er godkendt for brændstoffer, på et sikkert sted, der er væk fra varmekilder eller åbne flammer.
- Beholderne må ikke være tilgængelige for børn.

• Egenskaber for olie

Anvend udelukkende olie af en god kvalitet, specifikt beregnet til firetaktsmotorer, meget rensende, klassificeret som SF-SG og med viskositeten SAE10W30.

VIGTIGT

Anvendelse af en ikke-rensende eller uegnet olie, eller af en olie med andre egenskaber end de angivne, beskadiger motoren og medfører bortfald af garantien.

Hos Deres forhandler kan De få olier, der netop er designet for denne type motor, og som sikrer et højt beskyttelsesniveau og en langvarig funktion af motoren.

PÅFYLDNING AF BRÆNDSTOF

▲ FARE!

Ryg ikke under påfyldningen og undgå at indånde benzindampene.

▲ ADVARSEL!

Åbn dunkens dæksel forsigtigt, da der kunne være opstået tryk indeni.

Det følgende skal foretages, inden påfyldningen udføres:

- Anbring maskinen plant, i en stabil position og med tankdækslet opad.
- Rens både dækslet og omkring dækslet for at undgå, at snavs falder ind under påfyldningen.
- Åbn tankdækslet forsigtigt for gradvist at aflaste trykket. Foretag påfyldningen med en trang og undgå at fylde tanken helt op til randen.

▲ ADVARSEL!

Luk altid tankdækslet igen og stram det godt til.

▲ ADVARSEL!

Fjern ethvert spor af benzin, der måtte være spildt på maskinen eller jorden, og start ikke motoren, før benzindampene er helt forsvundet.

EFTERFYLDNING AF OLIE (Fig. 10)

VIGTIGT

Start ikke motoren og anvend ikke maskinen, hvis oliestanden er utilstrækkelig.

For at kontrollere oliestanden:

- Anbring maskinen plant, i en stabil position og med tankdækslet opad.
- Skru tankdækslet af og tjek, at olieniveauet når op til påfyldningsstudsens.

Otietankens kapacitet er 80 cc (Model 28) eller 100 cc (Model 38).

6. START - ANVENDELSE - STANDSNING AF MOTOREN

VARMSTART AF MOTOREN

når motoren har været slukket i mindst 5 minutter, eller efter påfyldning af brændstof.

⚠ ADVARSEL! *Start af motoren skal ske i en afstand på mindst 3 meter fra det sted, hvor der er foretaget påfyldning af brændstoffet.*

Inden start af motoren:

- Stil maskinen i en stabil position på jorden.
- Fjern klingens beskyttelse (hvis den anvendes).
- Kontrollér, at klingen (hvis den anvendes) ikke rører ved jorden eller genstande.

• Koldstart

Fremgangsmåde ved start af motoren (Fig. 11):

1. Sæt afbryderen (1) i positionen «START».
2. Betjen starteren ved at dreje (5) til positionen «CLOSE».
3. Tryk på primer-knappen (6) 3-4 gange for at sætte karburatoren i gang.
4. Hold maskinen godt fast på jorden med en hånd på motor-enheden for ikke at miste herredømmet under startfasen (Fig. 12).

VIGTIGT

For at undgå forandringer i formen, må transmissionsrøret ikke anvendes som støtte til hånden eller knæet under startfasen.

BEMÆRK

Ved "koldstart" forstås start,

5. Træk langsomt i startgrebet i 10 - 15 cm, ind-

til der mærkes en vis modstand; træk derefter hårdt nogle gange, indtil de første startlyde kan høres fra motoren.

VIGTIGT

For at undgå brud, må snoren ikke trækkes i hele sin længde, snoren må ikke glide langs føringshullelets kant, og grebet skal slippes gradvist, således at det ikke vender for voldsomt tilbage.

6. Træk igen i startgrebet, indtil motoren starter normalt.

▲ ADVARSEL!

Start af motoren med indkoblet starter medfører bevægelse af skæreindretningen, som først standser, når starteren frakobles.

7. Så snart motoren er startet, skal starteren kobles fra ved at dreje håndtaget (2) til positionen «OPEN».
8. Giv motoren lov til at køre i tomgang i mindst 1 minut, inden maskinen anvendes.

VIGTIGT

Hvis grebet på startsnoren betjenes flere gange med indkoblet starter, kan motoren "drukne" med det resultat, at det kan blive svært at starte maskinen.

Skulle motoren drukne, fjern da tændrøret og træk forsigtigt i grebet på startsnoren for at fjerne det overskydende brændstof; tør derefter tændrørets elektroder af og monter tændrøret igen på motoren.

- **Varmstart**

For at starte motoren i varm tilstand (umiddelbart efter, at motoren er standset), følges punkterne 1 - 4 - 5 - 6 i den foregående procedure.

ANVENDELSE AF MOTOREN (Fig. 11)

Skæreindretningens hastighed justeres igennem hastighedsregulatoren (2), der forefindes på styrets bagerste håndtag (4) eller højre håndtag (4a). Betjening af hastighedsregulatoren er kun muligt, hvis der samtidigt trykkes på sikkerhedshåndtaget (3).

Bevægelsen overføres fra motoren til transmissionsakslen igennem en kobling med centrifugallodregulering, der undgår akslens bevægelse, når motoren er i minimumstilstand.

▲ ADVARSEL!

Anvend ikke maskinen, hvis skæreindretningen bevæger sig, når motoren er i tomgang; i så fald skal tomgangshastigheden justeres (se afsnit 8). Kan problemet ikke løses, kontakt da Deres forhandler.

Den korrekte arbejdshastighed fås med hastighedsregulatoren (2) i bunden.

VIGTIGT

I de første 6-8 timer, hvor maskinen er i drift, bør motoren ikke anvendes ved maskimalt omdrejningstal.

STANDSNING AF MOTOREN (Fig. 11)

Fremgangsmåde ved standsning af motoren:

- Giv slip på hastighedsregulatoren (2) og lad motoren køre i tomgang i nogle sekunder.
- Sæt afbryderen (1) i positionen "STOP".

▲ ADVARSEL!

Når hastighedsregulatoren stilles i tomgangshastighed, stopper skæreindretningen først efter nogle sekunder.

7. ANVENDELSE AF MASKINEN

For at vise hensyn til andre og til miljøet, husk følgende:

- Undgå at virke forstyrrende.
- Overhold nøje de lokale normer, når De bortskaffer restmaterialet efter klipningen.
- Overhold nøje de lokale normer til bortskaffelse af olie, benzin, nedslidte dele og/eller ethvert andet element med indflydelse på miljøet.

▲ ADVARSEL! *Langvarig udsættelse for vibrationer kan medføre skader og neurovaskulære forstyrrelser (nærmere betegnet: "Raynaud's fænomen" eller "hvid hånd"), specielt hos mennesker, der lider af kredsløbsforstyrrelser. Symptomerne, som kan involvere hænder, håndled og fingre, viser sig som tab af følsomhed, sløvhed, kløen, smerter, affarvning og ændring i hudens struktur. Disse virkninger kan forstærkes af en lav rumtemperatur og/eller et overdrevent greb på håndtagene. Så snart symptomerne viser sig, reducer da maskinens anvendelsestid og kontakt en læge.*

▲ ADVARSEL! *Bær en egnet påklædning under arbejdet. Hos Deres forhandler kan De få oplysninger om de mest egnede ulykkeforebyggende materialer for at øge sikkerheden under arbejdet.*

ANVENDELSE AF SELEVÆRKET (Fig. 13)

▲ ADVARSEL! *Maskinen skal altid anvendes, mens den er koblet til seleværket, som skal bæres korrekt. Kontrollér hyppigt, at lynfrakoblingsindretningen er effektiv, således at maskinen hurtigt kan frigøres fra selerne i risikosituationer.*

Seleværket skal tages på, inden maskinen forbindes ved sin kobling, og selerne skal justeres under hensyntagen til brugerens højde og kropbygning.

Er maskinen forsynet med flere koblingshuller, anvend da det sted, der sikrer den bedste balance for maskinen under arbejdet.

Anvend altid et seleværk, der er egnet til maskinens vægt og til den anvendte skæreindretning:

- med maskiner, der vejer mindre end 7,5 kg, forsynet med træhoved eller klinger med 3 eller 4 spidser, kan modellerne med enkelt eller dobbelt sele anvendes;
- med maskiner, der vejer mere end 7,5 kg, forsynet med sav-klinge (hvis tilladt), er det kun modellen med dobbelt sele, der må anvendes.

• Modellerne "MONO" med enkelt sele

Selen (1) skal føres over venstre skulder, hen imod højre side.

• Modeller med dobbelt sele

Selen (2) skal bæres med:

- den forede del og koblingshagen på højre side;
- frakoblingsindretningen forrest;
- selekrydsningen på brugerens ryg.

Selerne skal spændes på en sådan måde, at belastningen fordeles jævnt over skuldrene.

ANVENDELSE AF MASKINEN

▲ ADVARSEL! *Under arbejdet skal maskinen altid fastholdes med begge hænder, med motor-enheden på kroppens højre side og skæreindretningen under bæltetstedet.*

▲ ADVARSEL! *Stands øjeblikkeligt motoren, hvis en klinge sidder fast under arbejdet. Pas altid på tilbageslaget (kickback), som kan finde sted, hvis en klinge møder større hindringer (stammer, rødder, grene, sten m.m.). Undgå at røre ved jordbunden med klingens. Ved et tilbageslag hopper klingens tilbage på en måde, der er vanskelig at styre, hvilket kan medføre, at herredømmet over maskinen mistes, brugerens sikkerhed bringes i fare og maskinen beskadiges.*

Inden et klipningsarbejde udføres for første

gang, er det anbefalelsesværdigt at skaffe sig den nødvendige fortrolighed med maskinen og de mest egnede skæreteknikker ved at bære seleværket korrekt, holde maskinen fast og udføre de bevægelser, der kræves under arbejdet.

• Valg af skæreindretningen

Den skæreindretning, der passer bedst til det arbejde, der skal udføres, skal vælges ud fra følgende generelle anvisninger:

- **klingen med 3 spidser** er egnet til skæring af ukrudt og små buskformede træer med en diameter på op til 2 cm;
- **klingen med 4 spidser** er egnet til skæring af stærkt græs over større områder;
- **trådhovedet** kan fjerne højt græs og ikke-træagtige planter i nærheden af indhegninger, mure, fundamenter, fortove, under træer osv., og kan bruges til at rense et mindre haveareal fuldstændigt;
- **sav-klingen** (hvis tilladt) er egnet til skæring af stærke buske, buskformede træer og mindre træer med en stamme på op til 6 cm.

ARBEJDSTEKNIKKER

a) Klinge med 3 spidser (Fig. 14)

Start med at skære ovenfra på planterne, og gå derefter ned med klingen i slåning således, at grenene skæres i små stykker.

b) Klinge med 4 spidser (Fig. 15)

Anvend maskinen som en almindelig segl, med en buet bevægelse på ca. 60-90°, som ender ved at strække sig uden om planterne og så videre.

c) Trådhoved

⚠ ADVARSEL! *Anvend KUN nylontråd. Anvendelse af metaltråd, metaltråd overdæk-*

ket med plastik og/eller tråd, der ikke er egnet til trådhovedet, kan medføre alvorlige kvæstelser og skader.

Under arbejdet er det hensigtsmæssigt at standse motoren og med jævne mellemrum fjerne ukrudtet omkring maskinen. Dette undgår overophedning af transmissionsrøret som følge af det græs, som har sat sig fast under beskyttelsen.

Fjern græsset med en skruetrækker for at sikre en korrekt afkøling af stangen.

⚠ ADVARSEL! *Maskinen må ikke anvendes som "fejkekost" ved at skråstille trådhovedet. Motoren er kraftig nok til at slynge små genstande og små sten rundt i afstande på op til 15 meter eller mere, hvilket kan medføre skader på ting eller personer.*

• Klipping under bevægelse (slåning) (Fig. 16)

Gå frem i regelmæssigt tempo, med en buet bevægelse på samme måde som en traditionel segl, uden at skråstille trådhovedet under arbejdet.

Prøv først at klippe i den rigtige højde i et mindre område, for derefter at opnå en jævn klippehøjde ved at holde trådhovedet i en konstant afstand fra jorden.

Ved besværlig klipping kan det hjælpe at skråstille trådhovedet ca. 30° til venstre.

⚠ ADVARSEL! *Undgå at arbejde på denne måde, hvis der er risiko for udslyngning af genstande, som kan forårsage skade på personer, dyr eller ting.*

• Præcisionsklipping (tilskæring)

Hold maskinen en smule skråstillet således, at hovedets nederste del ikke rører ved jorden og skæringslinien befinder sig på det ønskede sted. Skæreindretningen skal altid holdes væk fra brugeren.

- **Klipning i nærheden af indhegninger / fundamenter (Fig.17)**

Flyt trådhovedet langsomt hen imod indhegningen, pæle, sten, mure osv., uden at ramme hårdt. Hvis tråden rammer større hindringer, kan den knække eller slides; hvis den sidder fast i en indhegning, kan den knække brat.

Klipning rundt omkring fortøve, fundamenter, mure osv. kan under alle omstændigheder medføre mere slid end normalt.

- **Klipning omkring træer (Fig.18)**

Gå rundt om træet fra venstre mod højre, og kom langsomt tættere på stammen på en sådan måde, at tråden ikke rammer træet og trådhovedet holdes en smule skråstillet fremad.

Vær opmærksom på, at nylontråden kan hugge eller beskadige små buske, og et slag fra nylontråden mod stammen på buske eller træer med blød bark kan medføre alvorlige skader på planten.

- **Justering af trådens højde under arbejdet (Fig. 19)**

Denne maskine er forsynet med et hoved af typen "Tap & Go".

For at udløse ny tråd, skal trådhovedet slås mod jorden med motoren ved maksimal hastighed; tråden udløses automatisk og kniven klipper den overskydende del.

d) Sav-klinge (hvis tilladt) (Fig. 20)

⚠ ADVARSEL! *Anvendelse af sav-klinger er forbudt på maskiner med det tilsvarende symbol (se kap. 2 nr. 6). For at bruge sav-klingen, hvor denne er tilladt, skal den specifikke beskyttelse altid monteres. Klingens skal altid være godt slebet for at minimere risiko for tilbageslag.*

⚠ ADVARSEL! *Når falderetningen ved fældning af små træer forudberegnes, skal vindretningen også tages med i betragtningerne.*

For at opnå et godt resultat ved fældning af små træer, skal skæringen udføres med en hurtig bevægelse mod den gren eller stamme, som skal hugges, og med motoren ved maksimal omdrejningstal.

Undgå at anvende klingens højre side, da dette område på grund af omdrejningsretningen medfører øget risiko for tilbageslag eller standsning af klingens.

AFLSUTNING AF ARBEJDET

Det følgende skal udføres, når arbejdet er afsluttet:

- Sluk motoren som forklaret ovenfor (Kap. 6).
- Vent, til skæreindretningen er standset, og monter beskyttelsen for klingens (hvis der anvendes klinger med 3 eller 4 spidser eller sav-klinger).

8. VEDLIGEHOJDELSE OG OPBEVARING

En korrekt vedligeholdelse er væsentlig for på én gang at bevare maskinens oprindelige effektivitet og sikkerhed.

▲ ADVARSEL! *Under vedligeholdelsesarbejdet:*

- *Fjern tændrørshætten.*
- *Vent, til motoren er passende afkølet.*
- *Anvend beskyttelseshandsker, når der arbejdes med klingerne*
- *Hold beskyttelserne for klingen monteret, undtagen når der foretages indgreb på selve klingen.*
- *Olie, benzin eller andet forurenende materiale må ikke spredes i miljøet.*

CYLINDER OG LYDDÆMPER

For at minimere brandrisiko skal cylinderens kølevinger jævnlgt rengøres med trykluft, og lyd-dæmperens område skal frigøres for savsmuld, kviste, blade og andre rester.

STARTBLOK

For at undgå overophedning og skader ved motoren, skal indsugningsgitrene for køleluften altid holdes rene og fri for savsmuld eller rester. Startsnoren skal udskiftes, så snart den begynder at vise tegn på slid.

FASTSPÆNDING

Kontrollér periodisk, at samtlige skuer og møtrikker er fastspændt, og at håndtagene er solidt fastgjort.

RENSNING AF LUFTFILTRET (Fig. 21)

VIGTIGT *Rensning af luftfiltret er væsentligt for maskinens gode funktion og holdbarhed. Arbejd aldrig uden filter, eller når flitret er beskadiget, da dette kan medføre uoprettelige skader ved motoren.*

Rensningen skal foretages hver 8-10 timers arbejde.

For at rense filtret:

- Tryk på klappen (3), fjern dækslet (1) og derefter filter-elementet (2).
- Afvask filterelementet (2) med vand og sæbe. Anvend ikke benzin eller andre opløsningsmidler.
- Lad filtret tørre i luften.
- Montér filter-elementet (2) og låget (1) igen.

KONTROL AF TÆNDRØRET (Fig. 22)

Med regelmæssigt mellemrum skal tændrøret udtages og renses med en metalbørste for at fjerne aflejerlinger.

For at få adgang til tændrøret, skal skruen skrues af ved hjælp af den medfølgende nøgle; derefter fjernes den øverste dækplade.

Kontrollér elektrodernes renhed og indbyrdes afstand.

Montér tændrøret igen og spænd det godt fast med den medfølgende nøgle.

Tændrøret skal udskiftes med et nyt med tilsvarende egenskaber i tilfælde af brændte elektroder eller nedslidt isolationsmateriale, og under alle omstændigheder hver 100 timers funktion.

UDSKIFTNING AF MOTOR-OLIEN

Tøm tanken, mens motoren stadig er lidt varm; dette sikrer en hurtig og fuldkommen aftømning.

1. Kontrollér, at brændstoftankens dæksel er lukket og spændt.
2. Fjern olietankens dæksel og tøm olien ud i en beholder, idet motoren skrånstilles på den side, hvor olietankens påfyldningsstuds findes.
3. Fyld tanken med den anbefalede olie og kontrollér oliestanden.
4. Sæt olietankens dæksel på plads igen.

JUSTERING AF KARBURATOREN

Karburatoren er justeret på fabrikken på en sådan måde, at der i enhver anvendelsessituation opnås den maksimale ydelse med en minimal udledning af giftige dampe, under overholdelse af den gældende lovgivning.

I tilfælde af dårlig ydelse, henvend Dem til Deres forhandler for et eftersyn af karburator-systemet og motoren.

• Justering af tomgangshastigheden

▲ ADVARSEL! *Justering af tomgangshastigheden skal kun udføres, hvis skæreindretningen bevæger sig, når motoren er i tomgang.*

Hastigheden reduceres ved at dreje den med «MIN» afmærkede skrue mod uret, indtil skæreindretningen standser og motoren fungerer tilstrækkelig regelmæssigt.

Hvis motoren i tomgangshastighed har en uregelmæssig funktion, drej da skruen med uret for at øge hastigheden.

▲ ADVARSEL! *Skæreindretningen må ikke bevæge sig, når motoren er i tomgang; kontakt Deres forhandler, hvis der ikke kan opnås en tilfredsstillende justering.*

VINKEL-ANORDNING (Fig. 23)

Skal smøres med lithiumfedt. Fjern skruen (1) og kom fedtet i, mens akslen drejes manuelt, indtil der kommer fedt ud; derefter monteres skruen (1) på igen.

SLIBNING AF KLINGEN MED 3 ELLER 4 SPIDSER (Fig. 24)

▲ ADVARSEL! *Anvend beskyttelseshandsker. Hvis slibningen udføres uden at fjerne klingens tænderørshætten, skal tænderørshætten først tages af.*

Slibningen skal udføres under hensyntagen til den anvendte type klinge og skær. Anvend en flad fil, som skal køres ensartet på alle spidser.

En korrekt slibning udføres som angivet i Fig. 24:

A = Forkert slibning

B = Grænser for slibning

C = Forkerte og uens vinkler

Efter slibningen er det vigtigt, at der bevares en korrekt balance.

Klingerne med 3 eller 4 spidser kan anvendes på begge sider. Når den ene af klingernes sider er slidt, kan klingens vendes og bruges på den anden side.

▲ ADVARSEL! *Klingen må aldrig repareres. Så snart de første tegn på brud bemærkes, eller hvis grænsen for slibning overskrides, skal klingens udskiftes.*

UDSKIFTNING AF TRÅD PÅ HOVEDET

For at udskifte nylontråden henvises til den anvisning, der følger med hovedet.

SLIBNING AF TRÅDSKÆREREN (Fig. 25)

- Fjern trådskeereren (1) fra beskyttelsen (2) ved at skrue skruen (3) af
- Spænd trådskeereren i en skruestik og gå frem med slibningen under anvendelse af en flad fil. Pas på at bevare den oprindelige skærevinkel.
- Montér kniven på beskyttelsen igen.

LIBNING AF SAV-KLINGEN MED 24 TÆNDER (Fig. 26)

▲ ADVARSEL! *Anvend beskyttelseshandsker. Hvis slibningen udføres uden at fjerne klingens tænderørshætten, skal tænderørshætten først tages af.*

Kontrollér, at klingens udlægning er på ca. 1 mm. Justér den om nødvendigt med en tang.

Slib alle tænderne jævnt ved hjælp af en rund fil (1) med en diameter på 5,5 mm. Filen skal anvendes som angivet i figur ved at køre den skiftevis på tænderne til højre og til venstre.

Tændernes profil må ikke ændres.

▲ ADVARSEL! *Sav-klingen er ikke vendbar, og må derfor kun anvendes på én side.*

Klingen må aldrig repareres - den skal udskiftes, så snart de første tegn på brud bemærkes, eller hvis grænsen for slibning overskrides.

SÆRLIGE INDGREG

Ethvert vedligeholdelsesindgreb, der ikke er beskrevet i denne manual, må udelukkende udføres af Deres forhandler.

Indgreb, der er udført af uegnede instanser eller ukvalificerede personer, medfører bortfald af enhver form for garanti.

HENSTILLEN

Hver gang, De afslutter arbejdet, skal De omhyggeligt rense maskinen for støv og rester, og eventuelle defekte dele skal repareres eller udskiftes.

Maskinen skal henstilles på et tørt sted og i læ for vejrpåvirkning, og beskyttelsen skal være korrekt monteret.

LÆNGEVARENDE STILSTAND

VIGTIGT

Hvis maskinen forventes uanvendt i mere end 2 - 3 måneder, skal der tages enkelte forholdsregler for at undgå vanskeligheder ved genoptagelse af arbejdet eller vedvarende beskadigelse af motoren.

• Lagring

Før maskinen henstilles:

- Tøm benzintanken.
- Start motoren og hold den kørende i tomgangshastighed, indtil den stopper, for at brænde alt det brændstof, der er tilbage i karburatoren.
- Lad motoren afkøle og fjern tændrøret.
- Kom en teskefuld ny olie i tændrørets hul.
- Træk flere gange i startgrebet for at fordele olien i cylinderen.
- Montér tændrøret med stemplet ved øverste dødpunkt (som kan ses fra tændrørshullet; det vil sige, med stemplet ved maskimal slaglængde).

• Genoptagelse af arbejdet

Det følgende udføres, når maskinen tages i brug igen:

- Fjern tændrøret.
- Anvend nogle gange startgrebet for at fjerne den overskydende olie.
- Kontrollér tændrøret som beskrevet i kapitlet "Kontrol af tændrøret".
- Forbered maskinen som angivet i kapitlet "Forberedelse til arbejdet".

9. FEJLFINDING

PROBLEM	MULIG ÅRSAG	AFHJÆLPNING
1) Motoren starter ikke eller stopper hele tiden	- Ukorrekt start-procedure	- Følg anvisningerne (se kap. 6)
	- Tændrøret er snavset eller ukorrekt afstand mellem elektroderne	- kontrollér tændrøret (se kap. 8)
	- Tilstopning af luftfilter	- Rengør og/eller udskift filtret (se kap. 8)
	- Driftsforstyrrelser i karburator	- Kontakt Deres forhandler
2) Motoren starter, men har begrænset effektivitet	- Tilstopning af luftfilter	- Rengør og/eller udskift filtret (se kap. 8)
	- Driftsforstyrrelser i karburator	- Kontakt Deres forhandler
3) Motoren virker uregelmæssig eller mangler effektivitet under belastning	- Tændrøret er snavset eller ukorrekt afstand mellem elektroderne	- Kontrollér tændrøret (se kap. 8)
	- Driftsforstyrrelser i karburator	- Kontakt Deres forhandler

10. TEKNISKE DATA

Motor	4-taktsmotor med luftkøling	Brændstoftankens kapacitet	
Slagvolumen / Effekt		Mod. 28H - 28HD	550 cm ³
Mod. 28H - 28HD	25 cm ³ / 0,81 kW	Mod. 38H - 38HD	650 cm ³
Mod. 38H - 38HD	35 cm ³ / 1,2 kW	Olietankens-kapacitet	
Omdrejningshastighed med motor i minimum		Mod. 28H - 28HD	80 cm ³
Mod. 28H - 28HD	2900-3300 omdr./1'	Mod. 38H - 38HD	100 cm ³
Mod. 38H - 38HD	2900-3300 omdr./1'	Max. tilladt diameter for klinger	
Maksimal omdrejningshastighed for motor		Klinge m. 3 spidser	Ø 255 mm
Mod. 28H - 28HD	10500-11000 omdr./1'	Klinge m. 4 spidser	Ø 255 mm
Mod. 38H - 38HD	10500-11000 omdr./1'	Modellerne (undtagen Mod. 28H - 28HD - 38H)	Ø 255 mm
Maksimal omdrejningshastighed for redskabet		Vægt 1)	
Mod. 28H - 28HD	8500 omdr./1'	Modellerne "MONO"	fra 5,3 til 7,1 kg
Mod. 38H - 38HD	8500 omdr./1'	Modellerne "DUPLEX"	fra 5,5 til 8,2 kg
Tændrør	NGK CM5H (eller tilsvarende)		
Brændstof: ..	Blyfri benzin ("grøn benzin") - minimum oktantal 90.	1) Vægt ifølge normen ISO 11806 (uden brændstof, skæreindretninger og beskyttelse)	

Lydmæssige målinger og vibrationer

Model	28H	28HD	38H	38HD
Målt støjniveau (ISO 10884) dB(A)				
ed trådhoved	108,1	107,9	106,3	109,7
med klinger med 4 spidser	106,0	106,1	103,5	106,5
Støjniveau ved brugerens ører (EN 27917) dB(A)				
med trådhoved	94,6	95,1	92,1	94,7
med klinger med 4 spidser	94,3	91,2	93,2	93,7
Vibrationer overført til hånden på forreste håndtag ("MONO") (ISO 7916) m/sec ²				
i minimum	2,4	-	2,2	-
med trådhoved	8,3	-	5,9	-
med klinger med 4 spidser	7,8	-	2,8	-
Vibrationer overført til hånden på bagerste håndtag ("MONO") (ISO 7916) m/sec ²				
i minimum	2,0	-	2,9	-
med trådhoved	8,1	-	6,7	-
med klinger med 4 spidser	9,2	-	4,7	-
Vibrationer overført til hånden på venstre håndtag ("DUPLEX") (ISO 7916) m/sec ²				
i minimum	-	1,3	-	1,3
med trådhoved	-	7,2	-	2,1
med klinger med 4 spidser	-	5,4	-	2,0
Vibrationer overført til hånden på højre håndtag ("DUPLEX") (ISO 7916) m/sec ²				
i minimum	-	1,9	-	1,4
med trådhoved	-	7,7	-	3,3
med klinger med 4 spidser	-	5,3	-	3,7

Kjære kunde,

Aller først vil vi takke for at du har valgt et av våre produkter. Vi håper at du blir fornøyd med denne maskinen, og at den svarer til dine forventninger. Denne instruksjonsboken har blitt laget for at du skal gjøre deg kjent med vår maskin, og bruke den under sikre og effektive forhold. Instruksjonsboken er en del av maskinen. Ha den alltid tilgjengelig som oppslagsverk til enhver tid, og la den følge med maskinen dersom den blir solgt videre eller lånt bort til andre.

Denne nye maskinen er blitt utviklet og konstruert i henhold til de gjeldende normer. Den er sikker og pålitelig dersom den brukes i full respekt for instruksjonene som finnes i denne bruksanvisningen (forutsett bruk). Enhver annen bruk, eller manglende overholdelse av de angitte sikkerhetsreglene for bruk, vedlikehold og reparasjon, er å betrakte som "uriktig bruk", og medfører bortfall av garantien og av fabrikantens ansvar. Byrder som følger av skader eller kvestelser på egen person eller tredjeperson, tilfatter dersom brukeren.

Dersom du skulle legge merke til mindre uoverensstemmelser mellom det som er beksrevet her og maskinen din, husk at vårt produkt forbedres stadig, og informasjonene i denne instruksjonsboken vil derfor bli endret uten forvarsel eller krav om oppdatering. Karakteristikkene som gjelder sikkerhet og funksjon vil hele tiden forbli uforandret. Kontakt din forhandler i tvilstilfeller. Lykke til!

INNHold

1. Identifikasjon av maskinen og komponentene.....	2
2. Symboler	3
3. Sikkerhetsbestemmelser	4
4. Montering av maskinen	6
5. Forberedelse til arbeidet	8
6. Oppstart - Bruk - Stans av motoren	9
7. Bruk av maskinen.....	11
8. Vedlikehold og lagring	14
9. Feilsøking	16
10. Tekniske data.....	17

1. IDENTIFIKASJON AV MASKINEN OG KOMPONENTENE

HOVEDDELER

1. Motorenhet
2. Transmisjonsrør
3. Skjæreutstyr
 - a. Blad med 3 eller 4 spisser
 - b. Trådspole
4. Beskyttelse av skjæreutstyret
5. Håndtak fremme
6. Vern
7. Håndtak
8. Håndtak bak
9. Festepunkt (selenes)
10. Merkeplate
11. Seler
 - a. med enkel rem
 - b. med dobbel rem
12. Vinkelenhet
13. Beskyttelse av bladet (ved transport)
14. Tennplugg

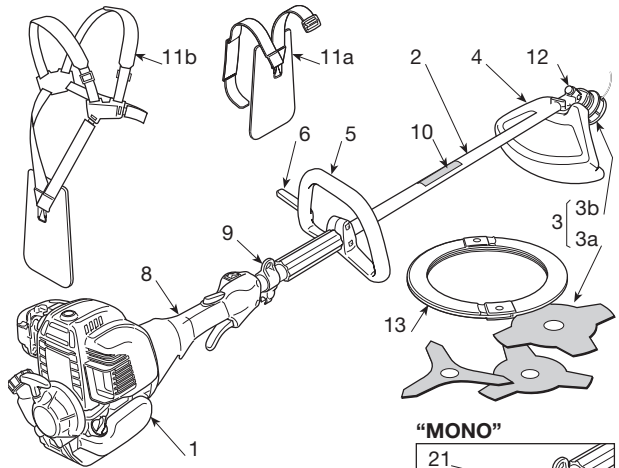

“MONO”

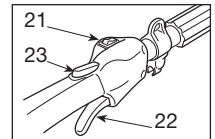

“DUPLEX”

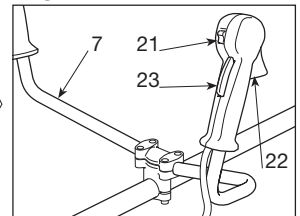

KONTROLLER OG ETTERFYLLING

21. Bryter for stans av motoren
22. Gasskontroll
23. Blokkering av gassen
24. Startsnor
25. Choke-kontroll (Starter) (hvor slik finnes)
26. Pumpekommando (Primer) (hvor slik finnes)
31. Lokket på drivstofftanken
32. Oljelokk

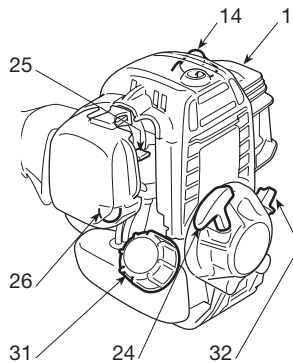

MERKEPLATE

- 10.1) Typegodkjennelse i henhold til EU-direktivet 98/37/CE
- 10.2) Produsentens navn og adresse
- 10.3) Lydeffektnivå LWA i henhold til direktivet 2000/14/EF
- 10.4) Produsentens referansemodell
- 10.5) Redskapets modell
- 10.6) Serienummer
- 10.7) Byggeår

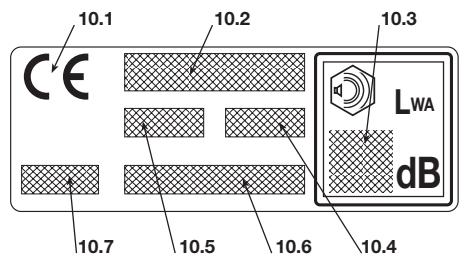

2. SYMBOLER



1) Advarsel! Fare. Denne maskinen kan være farlig både for deg og andre dersom den ikke brukes riktig

2) Les gjennom håndboken før maskinen tas i bruk.

3) Enhver som bruker denne maskinen daglig over lengre tid og under normale forhold, kan utsettes for et støynivå som tilsvarer eller overskrider 85 dB (A). Bruk hørselvern og ta på beskyttelseshjelm.

4) Bruk vernehansker og vernesko!







5) Sprutfare! Hold alle personer og husdyr minst 15 m på avstand når maskinen brukes!

6) Ikke bruk sirkelsagblader. **Fare: Bruk av sirkelsagblader på maskiner med dette symbolet, utsetter brukeren for risiko for svært alvorlige skader, sågar døden.**



7) Maksimal hastighet for skjærestyret. Bruk kun egnet skjærestyr.

8) Indikasjon for lydeffektnivå LWA i henhold til EF-direktiv 2000/14/EF..

FORKLARENDE SYMBOLER PÅ MASKINEN (hvor slike finnes)

- 11  11) Drivstofftank
- 12  12) Stillingene til bryteren for stans av motoren
a = stans
b = i drift
- 13  13) Regulering av minimum
- 14  14) Choke-kontroll (Starter)
- 15  15) Pumpekommando (Primer)
- 16  16) Korrekt stilling for håndtaket på transmisjonsrøret

FORKLARENDE SYMBOLER PÅ BESKYTTELSENE (hvor slike finnes)

- 21  21) Skjærestyr som beskyttelsen er egnet til
- 22  22) Skal brukes med trådspolen
- 23  23) Skjærestyrets rotasjonsretning

3. SIKKERHETSBESTEMMELSER

A) OPPLÆRING

1) **Les nøye gjennom instruksjonene.** Gjør deg kjent med betjeningskontrollene og riktig bruk av maskinen. Lær deg å stoppe motoren hurtig.

2) **Bruk maskinen til det den er beregnet til,** det vil si

- **klipping av gress og vegetasjon, unntatt trær,** ved hjelp av en nylontråd (f.eks. langs kanten av blomsterbed, planter, vegger, gjerder eller grønne områder med begrenset overflate, for å finpusse etter bruk av gressklipper);

- **klipping av høyt gress, tørrgrener og busker** med grendiameter inntil 2 cm, ved hjelp av blader av metall eller plast.

Annen bruk kan være farlig og kan skade maskinen.

3) La aldri barn eller andre som ikke kjenner til disse bestemmelsene bruke maskinen. Lokale bestemmelser kan angi en tillatt minstealder for bruk.

4) Maskinen må ikke brukes av mer enn én person.

5) **Bruk aldri maskinen:**

- i nærheten av personer, spesielt barn eller dyr;
- hvis brukeren er trett eller ikke føler seg vel, eller har tatt inn medisiner, narkotika, alkohol eller andre substanser som nedsetter vedkommendes reflekser eller oppmerksomhet;
- hvis brukeren ikke er i stand til å holde maskinen fast med begge hender og/eller ikke forbli i stabil likevekt på beina under arbeidet.

6) Husk på at føreren eller brukeren er ansvarlig for ulykker som påføres andre mennesker eller deres eiendom.

B) KLARGJØRING

1) Under arbeidet må man være kledd på en måte som ikke kan skape noen vanskeligheter for brukeren.

- Bruk tettsittende, beskyttende klær utstyrt med beskyttelser mot kutt.

- Ta på hjelm, hansker, beskyttelsesbriller, støvmaske og vernesko med antiglisåle.

- Bruk øreklokker for å beskytte hørselen.

- Ta ikke på skjerf, frakk, halskjeder eller noen form for omfangsrrike eller hengende tilbehør som kan henge seg opp i maskinen eller i gjenstander eller materialer som befinner seg på stedet der det arbeides.

- Samle opp langt hår på en passende måte.

2) **ADVARSEL: FARE! Bensin er meget brannfarlig:**

- oppbevar bensinen i en bensinkanne som er godkjent til slik bruk;

- ikke røyk når du håndterer drivstoffet;

- åpne bensinlukkert forsiktig, slik at det indre trykket gradvis kan slippes ut;

- drivstoff skal kun fylles utendørs og ved hjelp av en trakt;

- fyll på før motoren startes; ikke fyll på drivstoff eller fjern tankklokken når motoren er i gang eller er varm;

- ikke start motoren dersom det lekker ut bensin. Unngå å skape brannfare ved å fjerne maskinen fra det området hvor lekkasje har funnet sted, helt til drivstoffet er lunnet bort og bensingassene har løst seg opp;

- tørk umiddelbart opp ethvert spor av bensin som søles på maskinen eller på bakken;

- ikke start opp maskinen på det stedet hvor påfyll av drivstoff fant sted;

- unngå at drivstoffet kommer i kontakt med klærne, og skift i motsatt fall klær før motoren startes opp;

- sett alltid lokkene på tanken og bensinkanen tilbake på plass med en gang, og kontroller at lokkene er tette og skikkelig satt på plass.

4) Skift ut ødelagte eller skadede lydpotter.

5) **Foreta en generell kontroll av maskinen før bruk,** og kontroller spesielt følgende:

- gasspaken og sikkerhetsspaken må kunne beveges fritt og utvungent, og idet de slippes må de hurtig og automatisk vende tilbake til nøytral posisjon;

- gasspaken må forbli blokkert med mindre sikkerhetsspaken trykkes inn;

- bryteren til stans av motoren må lett kunne flyttes fra en posisjon til den andre;

- strømledningene, og i særdeleshet tennpluggledningen, må være hele for å unngå at det dannes gnister, og hetten må være korrekt montert på tennpluggen;

- maskinens håndtak og beskyttelser må være rene og tørre, og sitte godt fast til maskinen;

- skjæreutstyret og beskyttelsene må aldri være skadet.

6) Kontroller korrekt plassering av håndtakene og remmenes festepunkt, samt maskinens gode likevekt.

7) Innen du tar fatt på arbeidet, forviss deg om at beskyttelsene er egnet til det skjærerdekket som benyttes, og at de er korrekt montert.

8) Undersøk grundig hele arbeidsområdet, og fjern alt som kan slynges vekk av maskinen eller skade skjæreelementene eller motoren (steiner, grenser, ståltråd, ben. osv.).

C) UNDER BRUK

1) Ikke start motoren i lukkede områder, hvor farlige karbonmonoksydgasser kan hope seg opp

2) Klipp bare i dagslys eller i godt kunstig lys.

3) **Innta en fast og stabil posisjon:**

- unngå så langt det er mulig å arbeide på vått eller glatt underlag, og uansett ikke i altfor bratt eller kupert terreng, som ikke garanterer bruke-

- rens stabilitet under arbeidet;
- løp aldri, men gå rolig og vær oppmerksom på terrengets uregelmessigheter og nærværet av eventuelle hindre.
 - vurder de mulige risikoene i terrenget der du arbeider, og ta alle nødvendige forholdsregler for å garantere din egen sikkerhet, spesielt i skråninger, ulendt terreng, og på glatt eller løst underlag.
 - Arbeid alltid på tvers av helningsretningen i skråninger, aldri ved å gå opp eller ned, og hold deg alltid på nedsiden av skjæreutstyret.
- 4) Start opp motoren mens du holder maskinen godt fast:
- start opp motoren minst 3 meter fra det stedet hvor påfyll av drivstoff fant sted;
 - kontroller at andre personer befinner seg minst 15 m fra maskinens aksjonsradius, eller minst 30 m for de aller bratteste skråningene;
 - ikke rett lydporten, og dermed avgassene, mot brennbare materialer;
- 5) **Endre ikke innstillingene av motoren**, og la ikke motoren oppnå en for stor omdreiningshastighet.
- 6) Ikke utsett maskinen for overdrevne belastninger, og bruk aldri en liten maskin til å utføre tunge arbeider; bruk av en egnet maskin reduserer risikoene og forbedrer kvaliteten på arbeidet.
- 7) Kontroller at maskinen ikke beveger skjæreutstyret på tomgang, og at motoren hurtig vender tilbake til tomgangsdrift etter at gassen er blitt trykket inn og sluppet.
- 8) Vær forsiktig så du ikke rammer fremmedlegemer med bladet, og se opp for materiale som kan fyke av gårde på grunn av selve bladenes bevegelse.
- 9) Hold alltid maskinen spent fast til selene under arbeidet.
- 10) **Stopp motoren:**
- hver gang maskinen står uten tilsyn.
 - før du fyller på bensin.
 - under forflytning mellom arbeidsområder.
- 11) **Stopp motoren og ta ut tennpluggkabelen:**
- før kontroll, rengjøring eller arbeid på maskinen;
 - etter at det er kjørt på et fremmedlegeme. Kontroller eventuelle skader, og reparer maskinen, om nødvendig, før den tas i bruk igjen.
 - Hvis maskinen begynner å vibrere unormalt: finn i så fall frem til årsaken til vibrasjonen, og korrigjer feilen;
 - når maskinen ikke blir brukt.

D) VEDLIKEHOLD OG LAGRING

- 1) Hold bolter, skruer og mutrer trukket godt til, slik at maskinen alltid er sikkert å bruke. **Et regelmessig vedlikehold er viktig for sikkerheten og for å opprettholde prestasjonsnivået.**
- 2) Maskinen må ikke oppbevares med bensin i tanken i et rom hvor bensingassene kan nås av åpen ild, gnister eller utsettes for kraftige varmekilder.

- 3) La motoren avkjøles før enhver oppbevaring.
- 4) For å redusere brannfaren skal motoren, lydtemperen og området rundt bensintanken holdes fri for sagflis, grenrester, løv og overflødig fett. Etterlat ikke beholdere med materiale fra klippingen innendørs.
- 5) Må tanken tømmes, skal det skje utendørs, og med kald motor.
- 6) Ta på arbeidshansker ved ethvert inngrep på skjæreredskapet.
- 7) **For sikkerhets skyld må ikke maskinen brukes dersom noen av delene er utslitte eller skadet. Skadede deler må byttes ut, aldri repareres. Bruk originale reservedeler.** Deler med annen kvalitet kan skade maskinen og redusere sikkerheten. Skjæreredskapene må alltid være påført fabrikantens merke, i likhet med referansen til maksimal brukshastighet.
- 8) Innen du setter maskinen på plass, forviss deg om at du har fjernet nøkler og redskaper brukt til vedlikeholdet.
- 9) Sett maskinen på et sted som er utilgjengelig for barn!

E) TRANSPORT OG FLYTTING

- 1) Hver gang maskinen skal flyttes eller transporteres, gjør følgende:
- slå av motoren, vent til skjæreutstyret ikke beveger seg, og kople fra tennpluggens hette;
 - bruk skjæreutstyrets beskyttelse;
 - grip fatt i maskinen, bare i håndtakene, og rett skjæreutstyret bakover i forhold til bevegelsesretningen.
- 2) Når man transporterer maskinen med et kjøretøy, må den plasseres på en slik måte at den ikke utgjør noen fare, og festes ordentlig for å unngå at den velter, med skader og drivstofflekkasje som mulig resultat.

F) HVORDAN LESE INSTRUKSJONSBOKEN

I instruksjonsboken er noen avsnitt som inneholder særlig viktig informasjon merket med forskjellige typer markeringer, hvis betydning er som følger:

MERK

eller

VIKTIG

Presiserer og supplerer det som er forklart tidligere for å forhindre at maskinen ødelegges, eller at det oppstår skader.

▲ ADVARSEL!

Mulighet for personlige skader, eller skader på tredjemann hvis regelen ikke overholdes.

▲ FARE!

Mulighet for alvorlige personlige skader eller skader på tredjemann med fare for død, hvis regelen ikke overholdes.

4. MONTERING AV MASKINEN

VIKTIG

Maskinen leveres med enkelte deler demontert, og med tom drivstofftank.

⚠ ADVARSEL! *Ta alltid på solide arbeidshansker når du håndterer skjæreutstyret. Vis den aller største forsiktighet ved montering av delene for ikke å sette maskinens sikkerhet og effektivitet i fare; kontakt din forhandler i tvilstilfeller.*

1. KLARGJØRING AV MASKINEN

1a. "MONO"-modeller

• Modell 28 (Fig. 1)

⚠ ADVARSEL! *Avstandsstykket (1) har til formål å garantere en minste avstand mellom det bakre og det fremre håndtaket, av sikkerhetsgrunner. Dette avstandsstykket må alltid være tilstede, og må ikke modifiseres på noen måte.*

- Foran avstandsstykket (1), monter det fremre håndtaket (2) på transmisjonsrøret (3) ved hjelp av skruene (4) og mutrene (5) satt inn på plassene sine.
- Innen du strammer skruene (4), orienter håndtaket korrekt i forhold til transmisjonsrøret.
- Stram skruene (4) godt fast.

• Modell 38 (Fig. 2)

- Monter det fremre håndtaket med vernet (1) på kledningen av plast (2), og stram skruene (3) godt fast

1b. "DUPLEX"-modellene

• Modell 28 (Fig. 3)

- Sett inn skaftet (1) i åpningen på støtten (2) som befinner seg på transmisjonsrøret (3), og pass på at kontrollenen kommer på høyre side.
- Monter hetten (4) ved å stramme godt fast skruene (5).

- Støtten (2) er allerede montert på forhånd på transmisjonsrøret (3) slik at kanten er plassert i samsvar med pilen (6) på etiketten; denne stillingen må aldri reguleres.

• Modell 38 (Fig. 4)

- Skru av knotten i midten (1) og fjern hetten (2).
- Før inn håndtaket (3) idet du passer på at kontrollene kommer på høyre side.
- Orienter håndtaket i den mest komfortable arbeidsstillingen, og blokker det ved hjelp av hetten (2) og knotten (1).

2. MONTERING AV BESKYTTELSENE

⚠ ADVARSEL! *Ethvert skjæreutstyr er utstyrt med en spesiell beskyttelse. Bruk aldri beskyttelser som er forskjellige fra de som er angitt for hvert enkelt skjæreutstyr.*

• Blad med 3 eller 4 spisser (Fig. 5)

⚠ ADVARSEL! *Ta på beskytteshansker og sett på bladets beskyttelse.*

- Demonter bladet (hvis montert) som angitt i kapittel 3.
- Beskyttelsen (1) er festet til vinkelenheten (2) med to skruer (3).

• Trådspole (Fig. 6)

⚠ ADVARSEL! *Når trådspolen benyttes er det alltid nødvendig å montere den ekstra beskyttelsen, med kniv til kutting av tråden.*

- Demonter bladet (hvis montert) som angitt i kapittel 3.
- Beskyttelsen (1) er festet til vinkelenheten (2) med to skruer (3).
- Monter den ekstra beskyttelsen (4) ved å føre krokene inn på plassene sine på beskyttelsen (1) og trykke helt til det klikker.

3. MONTERING OG DEMONTERING AV SKJÆREUTSTYRET

▲ ADVARSEL! *Bruk kun originalt skjæreutstyr, eller skjæreutstyr som er godkjent av fabrikanten.*

- Blad med 3 eller 4 spisser

▲ ADVARSEL! *Ta på beskyttelseshansker og sett på bladets beskyttelse*

a) Modell 28 (Fig. 7)

MERK *Mutteren på koppen (4) er links gjenget, og må derfor skrues av i klokkenes retning, og skrues på mot klokken*

- Sett inn nøkkelen som følger med (2) i det dertil egnede sporet på vinkelenheten (3), og vri bladet (1) for hånd, helt til nøkkelen settes fast i det indre sporet og blokkerer rotasjonen.
- Fjern koppen (4) ved å skru av mutteren i **klokkens retning**.
- Tre av den ytre ringen (5) og fjern bladet (1).

Ved montering,

- Forviss deg om at sporene til ringen på innsiden (4) samsvarer perfekt med vinkelenheten (3).
- Monter bladet (1) og den ytre ringen (5).
- Sett koppen (4) på igjen, ved å skru mutteren **mot klokken helt inn**.
- Fjern nøkkelen (2) for å kunne la akslingen rotere igjen.

b) Modell 38 (Fig. 8)

MERK *Skruen på koppen (4) er links gjenget, og må derfor skrues av i klokkenes retning, og skrues på mot klokken.*

- Sett inn nøkkelen som følger med (2) i det dertil egnede sporet på vinkelenheten (3), og vri bladet (1) for hånd, helt til nøkkelen settes fast i det indre sporet og blokkerer rotasjonen.
- Fjern koppen (4) ved å vri skruen i midten i **klokkens retning**.
- Tre av den ytre ringen (5) og fjern bladet (1).

Ved montering,

- Forviss deg om at sporene til ringen på innsiden (4) samsvarer perfekt med vinkelenheten (3).
- Monter bladet (1) og den ytre ringen (5).
- Sett koppen (4) på igjen, ved å skru den **mot klokken helt inn**.
- Fjern nøkkelen (2) for å kunne la akslingen rotere igjen.

- Trådspole (Fig. 9)

MERK *Trådspolen er links gjenget, og må derfor skrues av i klokkenes retning, og på mot klokken.*

- Sett inn nøkkelen som følger med (2) i det dertil egnede sporet på vinkelenheten (3), og vri trådspolen (1 eller 1a) for hånd, helt til nøkkelen settes fast i det indre sporet og blokkerer rotasjonen.
- Fjern trådspolen (1) ved å skru den **med klokkenes retning**.

Ved montering,

- Forviss deg om at sporene til ringen på innsiden (4) samsvarer perfekt med vinkelenheten (3).
- Monter trådspolen (1) ved å skru den **mot klokkenes retning**.
- Fjern nøkkelen (2) for å kunne la akslingen rotere igjen.

- Sagblad (hvis tillatt)

▲ ADVARSEL! *Bruk av sagblad er forbudt på maskiner som har det dertil egnede symbolet (se kap. 2, nr. 6).*

For montering av beskyttelsen og sagbladet, følg anvisningene som følger med dette tilbehøret.

5. FORBEREDELSE TIL ARBEIDET

ETTERSYN AV MASKINEN

Før arbeider begynner, er det nødvendig å:

- kontrollere at det ikke finnes løse skruer på maskinen eller på skjæreutstyret;
- kontroller at skjæreutstyret ikke er skadet, og at metallbladene med 3 eller 4 spisser (hvis montert) er godt slipt;
- kontrollere at luftfilteret er rent;
- kontrollere at beskyttelsene er effektive og godt festet;
- kontrollere at håndtakene sitter fast.

DRIVSTOFF OG SMØREMIDDEL

Denne maskinen er utstyrt med en firetaktsmotor som IKKE krever at det blandes olje i bensinen.

VIKTIG

Blanding av olje i bensinen skader motoren, og innebærer at garantien opphører.

VIKTIG

Bruk kun bensin og olje av høy kvalitet for å opprettholde ytelsene og garantere de bevegelige delenes levetid.

• Bensinens karakteristika

Bruk kun blyfri bensin (grønn bensin) med et oktall som ikke er lavere enn 90 N.O.

VIKTIG

Grønn bensin har en tendens til å lage avsetninger i beholderen dersom den lagres i mer enn 2 måneder. Bruk alltid ny bensin!

▲ FARE!

Bensinen er antennelig!

- Oppbevar bensinen i beholdere som er godkjent til slike formål, på et sikkert sted langt fra varmekilder og åpen ild.
- Ikke la beholderne være tilgjengelig for barn.

• Oljens karakteristika

Bruk kun olje av topp kvalitet som er egnet for

firetaktsmotorer og med god rensende effekt, med klassifikasjon SF-SG og viskositet SAE10W30.

VIKTIG

Bruk av olje som ikke har rensende effekt, som er upassende eller som har andre egenskaper enn de angitte, skader motoren og medfører bortfall av garantien.

Hos forhandleren finnes det oljer som er laget med tanke på denne typen motorer, og som er i stand til å garantere motoren høy beskyttelse og lang tids effektivitet.

PÅFYLLING AV DRIVSTOFF

▲ FARE!

Ikke røyk under påfylling, og unngå å inhalere bensindamp

▲ ADVARSEL!

Åpne lokket på kannen med forsiktighet, da det kan ha oppstått trykk på innsiden.

Før påfylling:

- Sett maskinen i en stabil posisjon på et flatt underlag, med bensinlokket opp.
- Rengjør bensinlokket og området rundt for å unngå at urenheter følger med under påfylling.
- Åpne bensinlokket med forsiktighet for å slippe ut trykket gradvis. Foreta påfyllingen ved hjelp av en trakt, og unngå å fylle opp tanken helt til randen.

▲ ADVARSEL!

Sett alltid på igjen bensinlokket, og skru det helt fast.

▲ ADVARSEL!

Tørk umiddelbart opp eventuelle bensinrester som måtte ha blitt sølt på maskinen eller på bakken, og ikke start opp motoren før bensindampen er oppløst.

PÅFYLLING AV OLJE (Fig. 10)

VIKTIG

Ikke start opp motoren og

ikke bruk maskinen hvis oljenivået ikke er tilstrekkelig.

For å kontrollere oljenivået:

- Sett maskinen i en stabil posisjon på et flatt underlag, med bensinlokket opp.
- Skru av tanklokket og kontroller at oljenivået når tråden på inntaket for påfylling.

Oljetankens volum er 80 cm³ (Modell 28) eller 100 cm³ (Modell 38).

6. OPPSTART - BRUK - STANS AV MOTOREN

OPPSTART AV MOTOREN

⚠ ADVARSEL! *Oppstart av motoren må finne sted i en distanse av minst 3 meter fra stedet der påfylling av drivstoff fant sted.*

Før motoren startes:

- Sett maskinen i en stabil posisjon på bakken.
- Ta av bladets beskyttelse (hvis det er i bruk).
- Forviss deg om at bladet (hvis det er i bruk) ikke berører bakken eller andre objekter.

• For oppstart

MERK *Med "kaldstart" menes en oppstart som foretas minst 5 minutter etter at motoren er stanset, eller etter påfylling av drivstoff.*

Før motoren startes (Fig. 11):

1. Sett bryteren (1) i posisjonen «START».
2. Benytt starteren ved å vri spaken (5) i stillingen «CLOSE».
3. Trykk på pumpekommandoen (primeren) (6) 3-4 ganger for å lette til rette for pumping til forgasseren.
4. Hold maskinen godt fast til bakken med en hånd på motorenheten for ikke å miste kontrollen under oppstart (Fig. 12).

VIKTIG *For å unngå deformasjoner må transmisjonsrøret ikke brukes som støtte for hånden eller kneet under oppstart.*

5. Dra langsomt startsnora 10-15 cm ut, helt til du merker en viss motstand, og dra deretter bestemt noen ganger helt til du merker de første motorlydene

VIKTIG

For å unngå å ødelegge, ikke dra snora ut i hele dens lengde, ikke la den dras langs kanten av hullet der snora kommer ut, og før håndtaket langsomt tilbake idet du unngår at den går inn igjen på ukontrollert vis.

6. Dra på ny i håndtaket helt til motoren tennes på regelmessig måte.

⚠ ADVARSEL!

Oppstart av motoren med starteren innkoplest medfører bevegelse av skjæreutstyret, som kun kan stanses ved å kople fra starteren.

7. Så snart motoren er i gang, kople fra starteren ved å vri spaken (2) i stillingen «OPEN».
8. La motoren gå på tomgang i minst 1 minutt innen maskinen tas i bruk.

VIKTIG

Hvis man drar gjentatte ganger i startsnoras håndtak med starteren inne, kan motoren få for mye drivstoff og bli vanskelig å starte opp.

I tilfelle det er for mye bensin i forbrenningskammeret, demonter tennpluggen og dra varsomt i håndtaket til startsnora for å fjerne overflødig drivstoff, tørk deretter tennpluggens elektroder og monter den på motoren igjen.

• Varmstart

Ved varmstart (straks etter at motoren er blitt stanset), følg punktene 1 - 4 - 5 - 6 i forrige prosedyre.

BRUK AV MOTOREN (Fig. 11)

Skjæreutstyrets hastighet reguleres av gasskontrollen (2) som befinner seg på det bakre håndtaket (4) eller på det høyre håndtaket (4a) på skafet.

Det er kun mulig å bevege gassen dersom blokkeringsspaken (3) trykkes inn samtidig. Bevegelsen overføres fra motoren til transmisjonsakselen ved hjelp av en sentrifugalclutch som forhindrer akselens bevegelse når motoren går på tomgang.

⚠ ADVARSEL!

Ikke bruk maskinen dersom skjæreutstyret beveger seg med motoren på tomgang. Reguler i så tilfelle minimumsnivået (se kap. 8), og kontakt forhandleren dersom problemet vedvarer.

Den korrekte arbeidshastigheten oppnås med gasskontrollen (2) trykket helt til bunns.

VIKTIG

Unngå å bruke motoren med maksimalt antall omdreininger under maskinens 6-8 første arbeidstimer.

STANS AV MOTOREN (Fig. 11)

Før motoren stanses:

- Slipp gasskontrollen (2) og la motoren dreie med det minimale antall omdreininger et par sekunder.
- Sett bryteren (1) i posisjon "STOP".

⚠ ADVARSEL!

Etter å ha satt gassen på minimumsnivå, går det flere sekunder før skjæreutstyret stanses.

7. BRUK AV MASKINEN

Av respekt for andre personer og miljøet:

- Unngå å være et forstyrrende element.
- Følg omhyggelig de lokale bestemmelsene for kasting av materialet som resulterer av skjæringen.
- Følg omhyggelig de lokale bestemmelsene for kasting av oljer, bensin, utslitte deler og ethvert annet miljøskadelig objekt.

▲ ADVARSEL! *Dersom du utsettes for vibrasjoner over lengre tid kan disse forårsake lesjoner og nevrovaskulære forstyrrelser (også kjent som "Raynauds fenomen" eller "hvit hånd"), spesielt hvis du lider av sirkulasjonsforstyrrelser. Symptomene kan omfatte hendene, håndleddene og fingrene, og de viser seg gjennom tap av følsomhet, tretthet, kløe, smerte, fargeendring eller strukturelle endringer i huden. Disse effektene kan forsterkes av lave omgivelsestemperaturer og/eller av et overdrevent fast grep om håndtaket. Dersom disse symptomene viser seg er det nødvendig å redusere tiden maskinen brukes og konsultere lege.*

▲ ADVARSEL! *Ta på passende klær under arbeidet. Forhandleren kan gi deg informasjon om de materialer til forebygging av uhell som er best egnet til å garantere sikkerheten ved arbeidet*

BRUK AV SELENE (Fig. 13)

▲ ADVARSEL! *Maskinen skal alltid brukes heftet fast i remmene, som må bæres korrekt. Kontroller ofte effektiviteten av den hurtige frakoplingen for raskt å kunne frigjøre maskinen fra remmene i tilfelle fare.*

Selene må tas på før maskinen hektes på den dertil egnede koplingen, og remmene må reguleres etter brukerens høyde og kroppsbygning.

Hvis maskinen er utstyrt med flere åpninger for påheking, bruk det punkt som legger best til rette for å holde maskinens likevekt under arbeidet.

Bruk alltid seler som er tilpasset maskinens vekt og skjæretutstyret som brukes.

- med maskiner som veier mindre enn 7,5 kg, utstyrt med trådspole eller blader med 3 eller 4 spisser, kan modellene med enkel eller dobbel rem benyttes;
- med maskiner som veier mer enn 7,5 kg, utstyrt med sagblad (hvis tillatt) må kun modellen med dobbel rem benyttes.

• "MONO"-modeller med enkel rem

Remmen (1) må passere over den venstre skulderen, mot den høye siden.

• Modeller med dobbel rem

Remmen (2) må tas på med:

- den forede delen og hektekroken på høyre side;
- frakoplingen på fremsiden;
- remmene i kryss på brukerens rygg.

Remmene må strammes slik at belastningen fordeles jevnt på skuldrene.

MÅTER Å BRUKE MASKINEN PÅ

▲ ADVARSEL! *Under arbeidet skal maskinen alltid holdes godt fast med begge hender, med motorenheten på høyre side av kroppen og skjærerredskapene under remmens linje.*

▲ ADVARSEL! *Stans umiddelbart motoren dersom et blad blokkeres under arbeidet. Vær alltid på vakt mot tilbakeslag (kickback) som kan forekomme hvis et blad møter en solid hindring (stammer, røtter, grener, steiner, osv.). Unngå å berøre bakken med bladet. Tilbakeslag forårsaker bevegelser av bladet som er vanskelige å kontrollere, slik at kontrollen over maskinen kan tapes, og på den måten undergrave brukerens sikkerhet og påføre skader på selve maskinen.*

Innen du tar fatt på å klippe gress for første gang, er det en fordel å gjøre seg kjent med maskinen og de mest hensiktsmessige klippe-teknikkene, ved å prøve å ta på selene korrekt, ta godt fatt i maskinen og foreta de bevegelser som arbeider krever.

• Valg av skjærestyr

Velg det skjærestyret som er best egnet til arbeidet som skal gjøres, i samsvar med disse generelle anvisningene:

- **bladet med 3 spisser** er egnet til klipping av kratt og mindre busker med diameter inntil 2 cm;
- **bladet med 4 spisser** er egnet til klipping av stivt gress, på store overflater;
- **trådspolen** kan fjerne høyt gress og vegetasjon, dog ikke trær, i nærheten av gjerder, vegger, grunnmurer, fortau, rundt trær osv., eller for å trimme et bestemt område av hagen fullstendig;
- **sagbladet** (hvis tillatt) er egnet til å kutte mer eller mindre robuste busker, samt trær med en stamme inntil 6 cm.

ARBEIDSTEKNIKKER

a) Blad med 3 spisser (Fig. 14)

Begynn klippingen over vegetasjonen, senk deretter skjærebildet slik at grenene klippes ved å reduseres til småbiter.

b) Blad med 4 spisser (Fig. 15)

Gå frem ved å bruke maskinen som en tradisjonell ljà med en 60-90° buebevegelse, for deretter å ta den ut av vegetasjonen og gjenta.

c) Trådspole

⚠ ADVARSEL! *Bruk KUN nylontråder. Bruk av tråder av metall med eller uten plastkledning og/eller tråder som ikke passer til spolen, kan forårsake alvorlige skader og lesjoner.*

Under arbeidet er det en fordel med jevn mellomrom å stanse maskinen og fjerne vegetasjonen som sitter rundt maskinen, for å unngå overoppheting av transmisjonsrøret som skyldes gress som har festet seg under beskyttelsen.

Fjern gresset som sitter fast med en skrutrekker for å la armen bli korrekt avkjølt.

⚠ ADVARSEL! *Ikke bruk maskinen til å børste vekk noe ved å bøye trådspolen. Motorkraften kan slynge gjenstander og småsteiner 15 m eller lenger, og slik forårsake skader på personer og eiendom.*

• Klipping i bevegelse (Gressklipping) (Fig. 16)

Gå frem på regulær måte, med en buebevegelse som ligner bruken av en tradisjonell ljà, uten å bøye trådspolen under arbeidet.

Prøv først å klippe i riktig høyde på et lite område, for siden å oppnå en jevn klippehøyde ved å holde trådspolen i en konstant høyde over bakken.

For tyngre klipping kan det være hensiktsmessig å bøye trådspolen ca. 30° mot venstre.

⚠ ADVARSEL! *Ikke gå frem på denne måten dersom det er risiko for å forårsake at det slynges gjenstander som kan gjøre skade på personer, dyr eller eiendom.*

• Finklipping (Trimming)

Hold maskinen lett bøyd på en slik måte at trådspolens nedre del ikke berører underlaget, og at skjærelinjen befinner seg på ønsket sted, idet skjærestyret hele tiden holdes langt fra brukeren.

• Klipping i nærheten av gjerder / grunnmurer (Fig. 17)

La trådspolen langstom nærme seg gjerder, plugg, steiner, vegger osv., uten å ramme dem med kraft.

Hvis tråden rammer et solid hinder, kan den ødelegges eller slites; hvis den hekter seg fast i et gjerde kan den plutselig kuttet av.

Klipping rundt fortau, grunnmurer, vegger osv. kan uansett forårsake en større slitasje på tråden enn normalt.

- **Klipping rundt trær (Fig. 18)**

Gå rundt treet fra venstre mot høyre, og nærme deg langsomt stammen på en slik måte at du ikke slår tråden mot treet, og hold trådspolen lett bøyd fremover.

Husk på at nylontråden kan kutte eller skade mindre busker, og at nylontrådens slag mot stammen på busker eller trær med myk bark kan gi planten alvorlige skader.

- **Regulering av trådens lengde under arbeidet (Fig. 19)**

Denne maskinen er utstyrt med en spole av typen "Tap & Go".

For å slippe ut ny tråd, slå trådspolen mot bakken med motoren på maksimal hastighet; tråden kommer automatisk ut, og kniven skjærer bort enhver overflødig lengde.

d) **Sagblad (hvis tillatt) (Fig. 20)**

▲ ADVARSEL! *Bruk av sagblad er forbudt på maskiner som har det dertil egnede symbolet (se kap. 2, nr. 6). Ved bruk av sagblad, der hvor det er tillatt, er det nødvendig alltid å montere den spesielle beskyttelsen. Bladet må alltid være godt slipt for å redusere risikoen for tilbakeslag.*

▲ ADVARSEL! *Ved felling av mindre trær, finn ut på forhånd hvilken retning det kuttete treet vil falle, også idet du tar hensyn til vinden.*

For å oppnå et godt resultat ved felling av mindre trær, er det nødvendig å foreta kuttet med en hurtig bevegelse mot grenen eller stammen som skal skjæres, med motoren på maksimal omdreiningshastighet.

Unngå å bruke bladets høyre del, da det i dette området er stor risiko for tilbakeslag og blokkering av bladet på grunn at rotasjonsretningen.

VED ARBEIDETS SLUTT

tans motoren som angitt ovenfor (kap. 6).

- Fermare il motore come precedentemente indicato (Cap. 6).
- Vent til skjærestyrets bevegelse opphører, og monter bladets beskyttelse (dersom du bruker blad med 3 eller 4 spiller, eller sagblad).

8. VEDLIKEHOLD OG LAGRING

Et korrekt vedlikehold er av største viktighet for over tid å opprettholde maskinens opprinnelige effektivitet og sikkerhet ved bruk.

⚠ ADVARSEL! *Under vedlikeholdsoperasjonene:*

- *Dra ut tennpluggens hette.*
- *Vent til motoren er tilstrekkelig avkjølt.*
- *Bruk beskyttelseshansker under operasjoner som har med bladet å gjøre.*
- *La bladets beskyttelse være påmontert, bortsett fra i tilfelle inngrep på selve bladet.*
- *Tøm aldri brukt olje, bensin eller andre forurensende stoffer i naturen.*

SYLINDER OG LYDDEMPER

For å redusere risikoen for brann, rengjør ofte sylindervingene med trykkluft, og rengjør området rundt lydempere for sagflis, grenrester, løv og annet avfall.

STARTENHET

For å unngå overoppheting og skader på motoren, må gitteret ved inntaket av kjøleluft alltid holdes rent og fritt for sagflis og skitt. Startsnora må skiftes ut ved første tegn til slitasje.

FIKSERINGER

Kontroller med jevne mellomrom at alle skruer og muttere er godt skrudd til og at alle håndtakene sitter godt fast.

RENGJØRING AV LUFTFILTERET (Fig. 21)

VIKTIG *Rengjøringen av luftfilteret er avgjørende for maskinens varighet og for at den skal fungere ordentlig. Ikke arbeid uten filter eller med skadet filter, slik at du unngår å påføre maskinen uopprettelig skade.*

Rengjøring må foretas for hver 8.-10. arbeidstime.

Rengjøring av filteret:

- Trykk på flikken (3) og fjern lokket (1), og deretter filterelementet (2).
- Vask filterelementet (2) med såpe og vann. Ikke bruk bensin eller andre løsemidler.
- La luftfilteret tørke.
- Sett på igjen filterelementet (2) og lokket (1).

KONTROLL AV TENNPLUGGEN (Fig. 22)

Demonter og rengjør tennpluggen med jevne mellomrom, og fjern eventuelle avsetninger med en metallbørste.

For å komme til tennpluggen er det nødvendig å skru av skruen med nøkkelen som følger med, og fjerne den øvre beskyttelsen.

Sjekk avstanden mellom elektrodene, og gjenoppsett eventuelt den korrekte avstanden.

Monter tennpluggen på nytt ved å skru den fast med nøkkelen som følger med.

Tennpluggen må skiftes ut med en annen med tilsvarende karakteristika dersom elektrodene er brent eller isolasjonen er slitt, og uansett etter hver 100. times bruk.

SKIFTE AV MOTOROLJE

Tøm oljetanken mens motoren fortsatt er lunken for å sikre en hurtig og fullstendig tømming.

1. Kontroller at lokket på drivstofftanken er skrudd godt fast.
2. Fjern lokket på oljetanken og tøm oljen i en beholder, idet du heller motoren i retning oljetankens inntak for påfylling.
3. Fyll tanken med anbefalt olje og kontroller nivået.
4. Sett på igjen lokket på oljetanken.

REGULERING AV FORGASSEREN

Forgasseren er stilt inn hos fabrikken på en slik måte at maksimal ytelse oppnås i enhver brukssituasjon, med minimale utslipp av giftige gasser, i respekt for gjeldende bestemmelser.

I tilfelle dårlig ytelse, henvend deg til forhandleren din for kontroll av forgasseren og motoren.

- Regulering av minimum

⚠ ADVARSEL! *Reguleringen av minimum må kun utføres dersom skjæreutstyret beveger seg mens motoren går på tomgang.*

Reduksjonen i hastighet oppnås ved å vri skruen merkes med «MIN» mot urviseren helt til skjæreutstyret stanser, med tilstrekkelig regularitet i maskinens virkemåte.

Hvis motoren fungerer uregelmessig ved tomgangsdrift, vri skruen med urviseren for å øke hastigheten.

⚠ ADVARSEL! *Skjæreutstyret må ikke bevege seg med motoren på tomgang. Kontakt forhandleren dersom du ikke klarer å stille inn på en tilfredsstillende måte.*

VINKELENHET (Fig. 23)

Smør med litiumbasert fett.

Fjern skruen (1) og før inne fettene ved å vri akslingen manuelt helt til fettene kommer ut; sett deretter på skruen (1) igjen.

SLIPING AV BLAD MED 3 ELLER 4 SPISSER (Fig. 24)

⚠ ADVARSEL! *Bruk beskyttelseshansker. Kople fra tennpluggen dersom slipingen finner sted uten å demontere bladet.*

Slipingen må utføres med henblikk på type blad og skjæreelementer, en flat fil må brukes, og alle spissene må behandles på samme måte.

Referansene for korrekt sliping er angitt i Fig. 24:

- A = Feil sliping
- B = Grenser for sliping
- C = Gale og ulike vinkler

Det er viktig at det opprettholdes en korrekt likevekt etter slipingen.

Bladene med 3 eller 4 spisser kan brukes på begge sider. Når spissene på en side er slitte, er det mulig å snu bladet og bruke spissenes andre side.

⚠ ADVARSEL! *Bladet må aldri repareres, da det er nødvendig å skifte det ut med en gang du merker tegn til ødeleggelse, eller dersom grensen for sliping er overskredet.*

SKIFTE AV TRÅDEN PÅ SPOLEN

For å skifte ut nylontråden, følg anvisningene som følger med spolen.

SLIPING AV KNIVEN TIL KUTTING AV TRÅDEN (Fig. 25)

- Fjern kniven til kutting av tråden (1) fra beskyttelsen (2) ved å skru av skruen (3).
- Fest kniven til kutting av tråden i en skrustikke, og ta fatt på slipingen idet du bruker en flat fil, og ser til at du holder deg til den originale skjærevinkelen.
- Sett kniven på igjen på beskyttelsen.

SLIPING AV SAGBLADET MED 24 TENNER (Fig. 26)

⚠ ADVARSEL! *Bruk beskyttelseshansker. Kople fra tennpluggen dersom slipingen finner sted uten å demontere bladet.*

Kontroller at bladets bøyning er ca. 1 mm, og juster det om nødvendig med en tang.

Slip alle tennene jevnt med en rund fil (1) med diameter på 5,5 mm. Bruk den som angitt i figuren, og slip tennene vekselvis fra venstre og høyre.

Tannens profil må ikke forandres.

⚠ ADVARSEL! *Sagbladet kan ikke snus, og må derfor bare brukes på den ene siden.*

Bladet må aldri repareres, da det er nødvendig å skifte det ut med en gang du merker tegn til ødeleggelse, eller dersom grensen for sliping er overskredet.

SPESIELLE INNGREP

Ethvert vedlikeholdsinngrep som ikke er beskrevet i denne veiledningen, må kun utføres hos forhandleren.

Inngrep som utføres ved uegnede verksteder eller av ukvalifiserte personer, bringer enhver form for garanti til opphør.

OPPBEVARING

Rengjør maskinen godt for støv og skitt ved slutten av hver arbeidsøkt, og reparer eller skift ut defekte deler.

Maskinen må oppbevares på et tørt sted, beskyttet mot vær og vind, med beskyttelsen korrekt montert på sverdet.

LENGER PERIODE UTEN BRUK**VIKTIG**

Dersom man regner med at maskinen blir stående ubrukt i mer enn 2-3 måneder, er enkelte tiltak nødvendige for å unngå vanskeligheter når arbeidet gjenopptas, eller permanente skader på motoren.

• Lagring

Før maskinen settes på plass må du gjøre følgende:

- Tøm bensintanken helt.
- Start opp motoren og la den gå på tomgangsdrift helt til den stanser, slik at all bensinen som er blitt igjen i forgasseren brukes opp.
- La motoren avkjøles, og demonter tennpluggen.
- Ha en teskje ny olje i tennplugghullet.
- Dra flere ganger i startsnoras håndtak for å fordele oljen i sylindere.
- Sett tennpluggen på igjen med stampelet i øvre dødpunkt (synlig gjennom tennplugghullet, der stampelet er i høyeste stilling).

• Gjenoptagelse av arbeidet

Når maskinen skal settes i drift igjen:

- Fjern tennpluggen.
- Dra noen ganger i startsnoras håndtak for å fjerne overflødig olje.
- Kontroller tennpluggen som beskrevet i kapitlet "Kontroll av tennpluggen".
- Forbered maskinen som angitt i kapitlet "Forberedelse til arbeidet".

9. FEILSØKING

PROBLEM	MULIG ÅRSAK	LØSNING
1) Motoren starter ikke eller stanser etter kort tid	- Oppstartsprosedyre ikke korrekt	- Følg instruksjonene (se kap. 6)
	- Skitten tennplugg eller feil avstand mellom elektrodene	- Kontroller tennpluggen (se kap. 8)
	- Tilstoppet luftfilter	- Rengjør og/eller skift ut filteret (se kap. 8)
	- Problemer med forgasseren	- Kontakt forhandleren
2) Motoren starter, men har liten effekt	- Tilstoppet luftfilter	- Rengjør og/eller skift ut filteret (se kap. 8)
	- Problemer med forgasseren	- Kontakt forhandleren
3) Motoren har en uregelmessig virkemåte eller utilstrekkelig effekt	- Skitten tennplugg eller feil avstand mellom elektrodene	- Kontroller tennpluggen (se kap. 8)
	- Problemer med forgasseren	- Kontakt forhandleren

10. TEKNISKE DATA

Motor	4 takter luftkjølt	Drivstofftankens volum	
Sylindervolum / Effekt		Mod. 28H - 28HD.....	550 cm ³
Mod. 28H - 28HD.....	25 cm ³ / 0,81 kW	Mod. 38H - 38HD.....	650 cm ³
Mod. 38H - 38HD.....	35 cm ³ / 1,2 kW	Oljetankens volum	
Motorens minste rotasjonshastighet		Mod. 28H - 28HD.....	80 cm ³
Mod. 28H - 28HD	2900-3300 omdreininger/min	Mod. 38H - 38HD.....	100 cm ³
Mod. 38H - 38HD	2900-3300 omdreininger/min	Største tillatte diameter for bladene	
Motorens maksimale rotasjonshastighet		Blad med 3 spisser	Ø 255 mm
Mod. 28H - 28HD ...	10500-11000 omdreininger/min	Blad med 4 spisser	Ø 255 mm
Mod. 38H - 38HD ...	10500-11000 omdreininger/min	Sagblad (unntatt Mod. 28H -	
Maksimal omdreiningshastighet for redskaper		28HD - 38H)	Ø 255 mm
Mod. 28H - 28HD.....	8500 omdreininger/min	Massa ¹⁾	
Mod. 38H - 38HD.....	8500 omdreininger/min	“MONO” modeller	mellom 5,3 og 7,1 kg
Tennplugg.....	NGK CM5H (eller tilsvarende)	“DUPLEX” modeller	mellom 5,5 og 8,2 kg
Drivstoff	Blyfri bensin (grønn) - minst 90 N.O.		

¹⁾ Masse etter ISO 11806-standarden (uten drivstoff, skjæreutstyr og beskyttelse)

Målinger av lyd og vibrasjoner

Modell.....	28H	28HD	38H	38HD
Målt støynivå (ISO 10884) dB(A)				
med trådspole	108,1	107,9	106,3	109,7
med blad med 4 spisser	106,0	106,1	103,5	106,5
Støynivå ved brukerens øre (EN 27917) dB(A)				
med trådspole	94,6	95,1	92,1	94,7
med blad med 4 spisser	94,3	91,2	93,2	93,7
Vibrasjoner overført til hånden på det fremre håndtaket (“MONO”) (ISO 7916) m/sec ²				
minst	2,4	–	2,2	–
med trådspole	8,3	–	5,9	–
med blad med 4 spisser	7,8	–	2,8	–
Vibrasjoner overført til hånden på det bakre håndtaket (“MONO”) (ISO 7916) m/sec ²				
minst	2,0	–	2,9	–
med trådspole	8,1	–	6,7	–
med blad med 4 spisser	9,2	–	4,7	–
Vibrasjoner overført til hånden på det venstre håndtaket (“DUPLEX”) (ISO 7916) m/sec ²				
minst	–	1,3	–	1,3
med trådspole	–	7,2	–	2,1
med blad med 4 spisser	–	5,4	–	2,0
Vibrasjoner overført til hånden på det høyre håndtaket (“DUPLEX”) (ISO 7916) m/sec ²				
minst	–	1,9	–	1,4
med trådspole	–	7,7	–	3,3
med blad med 4 spisser	–	5,3	–	3,7

Vážený Zákazníku,

především bychom Vám chtěli poděkovat za to, že dáváte přednost našim výrobkům. Páli bychom si, aby Vás Váš nový stroj plně uspokojil a aby zcela splnil Vaše očekávání. Tento návod je připraven tak, aby Vám umožnil dobře poznat Váš stroj a používat jej bezpečně a účinně; nezapomeňte, že je neoddělitelnou součástí samotného stroje, mějte ho proto neustále po ruce kvůli konzultaci a předejte jej spolu se strojem novému majiteli nebo osobě, které stroj zapůjčíte.

Tento Váš nový stroj byl navržen a vyroben s ohledem na současně platné předpisy, což zaručuje při respektování pokynů uvedených v tomto návodu jeho bezpečnost a spolehlivost (správné použití); jakékoli jiné použití nebo nerespektování bezpečnostních pokynů, pokynů pro údržbu a opravy je považováno za „nesprávné použití“, a proto v tomto případě přestává platit záruka poskytovaná Výrobce a za jakékoli škody nebo ublížení na zdraví způsobené sobě nebo třetím osobám nesprávným použitím je odpovědný pouze uživatel.

Setkáte-li se s některými nepatrnými odlišnostmi mezi Vaším strojem a strojem popsáním v tomto návodu, mějte na paměti skutečnost, že neustálé vylepšování výrobků může mít za následek změnu informací uvedených v tomto návodu, a to bez upozornění a bez povinnosti informovat o tom majitele stroje. Výjimku tvoří pouze ty části návodu, které jsou nezbytné pro zajištění bezpečnosti a funkčnosti. V případě pochybností se obraťte na Vašeho prodejce. Hodně zdaru při práci!

OBSAH

1. Popis stroje a jeho základních součástí.....	2
2. Symboly.....	3
3. Bezpečnostní předpisy.....	4
4. Montáž stroje.....	6
5. Příprava na práci	8
6. Startování – Použití – Zastavení motoru	9
7. Použití stroje.....	11
8. Údržba a skladování.....	14
9. Lokalizace poruch	16
10. Technické údaje.....	17

1. POPIS STROJE A JEHO ZÁKLADNÍCH SOUČÁSTÍ

ZÁKLADNÍ SOUČÁSTI

1. Hnací jednotka
2. Převodová trubka
3. Řezné zařízení
 - a. Nůž se 3 nebo 4 hroty
 - b. Upínací hlava drátu
4. Ochrana řezacího zařízení
5. Přední rukojeť
6. Bariéra
7. Rukojeť
8. Zadní rukojeť
9. Bod uchycení (popruhu)
10. Identifikační štítek
11. Popruh
 - a. se samostatným řemenem
 - b. s dvojitým řemenem
12. Pravoúhlá předloha
13. Ochranný kryt nože (pro použití během přepravy)
14. Svíčka

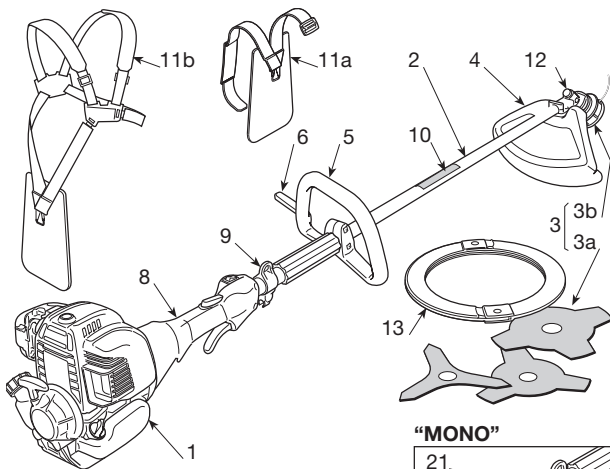

“MONO”

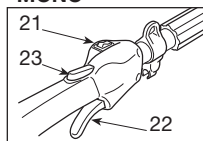

OVLÁDACÍ PRVKY A DOPLŇOVÁNÍ PALIVA

21. Vypínač motoru
22. Akcelerační páka
23. Zajištění akcelerační páky
24. Startovací rukojeť
25. Sytič (Startér) (je-li součástí)
26. Obohacovač směsi (Primer) (je-li součástí)

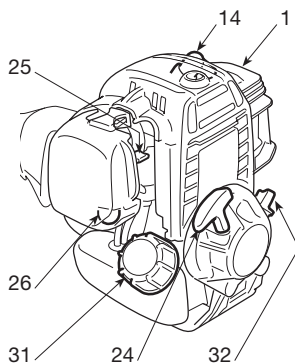

“DUPLEX”

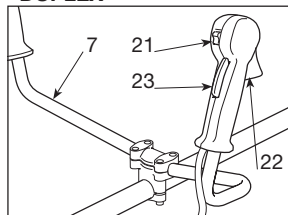

31. Uzávěr palivové nádrže
32. Uzávěr olejové nádrže

IDENTIFIKAČNÍ ŠTÍTEK

- 10.1) Značka shody výrobku se směrnicí 98/37/ES
- 10.2) Název a adresa výrobce
- 10.3) Zaručená hladina akustického výkonu LWA podle směrnice 2000/14/ES
- 10.4) Vztažný model výrobce
- 10.5) Model stroje
- 10.6) Výrobní číslo
- 10.7) Rok výroby

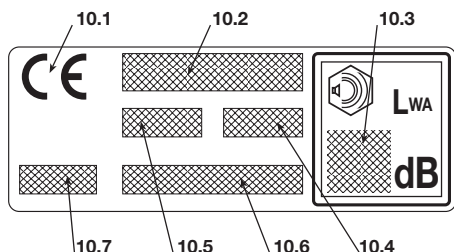

2. SYMBOLY



1) Upozornění! Nebezpečí. Tento stroj se v případě nesprávného použití může stát nebezpečným pro uživatele i pro jiné osoby.

2) Před použitím tohoto stroje si přečtěte návod k použití.

3) Pracovník pověřený obsluhou tohoto stroje může být při každodenním opakovaném používání v běžných podmínkách vystaven hladině hluku rovnající se nebo převyšující 85 dB (A). Používejte chrániče sluchu a ochrannou přílbu.

4) Používejte rukavice a ochrannou obuv!

5) Nebezpečí vyvrstvení! Během použití stroje udržujte osoby nebo domácí zvířata ve vzdálenosti nejméně 15 m!

6) Nepoužívejte nože ve tvaru kruhové pily. **Nebezpečí: Použití nožů ve tvaru kruhové pily na strojích s tímto označením vystavuje uživatele nebezpečí velmi vážného nebo dokonce smrtelného zranění.**



7) Maximální rychlost řezacího zařízení. Používejte pouze vhodné řezací zařízení.

8) Úroveň hladiny akustického výkonu LWA podle směrnice 2000/14/ES.

VYSVĚTLUJÍCÍ SYMBOLY POUŽITÉ NA STROJI (jsou-li součástí)

- 11  11) Palivová nádrž
- 12  12) Polohy vypínače motoru
a = zastavení
b = chod
- 13  13) Seřízení minimálních otáček
- 14  14) Sytič (Startér)
- 15  15) Obohacovač směsi (Primer)
- 16  16) Správná poloha rukojeti převodové trubky

VYSVĚTLUJÍCÍ SYMBOLY NA OCHRANNÝCH ZAŘÍZENÍCH (jsou-li součástí)

- 21  21) Řezací zařízení, pro které je ochranné zařízení vhodné
- 22  22) Používá se s upínací hlavou drátu
- 23  23) Směr otáčení řezacího zařízení

3. BEZPEČNOSTNÍ PŘEDPISY

A) SEZNÁMENÍ SE STROJEM

1) **Pečlivě si prostudujte uvedené pokyny.** Seznamte se s ovládacími prvky stroje a se správným způsobem jeho použití. Naučte se rychle zastavit motor.

2) **Používejte stroj pouze na účel, pro která je určený,** to znamená k

- **sekání trávy a nedřevnatého porostu** prostřednictvím nylonového drátu (např. na okrajích záhonů, plantáží, stěn, plotů nebo zelených prostor omezené plochy za účelem dokončení řezání provedeného sekačkou);
- **řezání vysoké trávy, haluzí, větví a dřevnatých keřů** s průměrem až do 2 cm s pomocí kovových nebo plastových nožů.

Jakékoliv jiné použití může být nebezpečné a může způsobit poškození stroje.

3) Nikdy nepřipusťte, aby stroj používaly děti nebo osoby, které nejsou dokonale seznámeny s pokyny pro jeho použití. Zákony v jednotlivých zemích upřesňují minimální předepsaný věk pro uživatele.

4) Stroj nesmí být používán více než jednou osobou.

5) **Nikdy nepoužívejte stroj za těchto podmínek:**

- Jestliže se v jeho blízkosti nacházejí osoby, především děti nebo zvířata;
- když je uživatel unaven nebo pokud je mu nevolno nebo v případě, že užil léky, drogy, alkohol nebo jiné látky snižující jeho reflexní schopnosti a pozornost;
- když uživatel není schopen udržet stroj pevně v obou rukách a/nebo zůstat ve stabilní vyvážené poloze na nohou během práce.

6) Pamatujte, že obsluha nebo uživatel nese plnou odpovědnost za nehody a nepředvídané události vůči jiným osobám a jejich majetku.

B) PŘÍPRAVA K POUŽITÍ

1) Při práci je třeba používat vhodný oděv, který nepřekáží uživateli v použití stroje.

- Používejte přilnavý ochranný oděv, vybavený ochranou proti pořežání.

- Používejte ochrannou přilbu, ochranné rukavice, ochranné brýle, protiprašný respirátor a ochranou obuv s protiskluzovou podrážkou.

- Používejte chrániče sluchu na ochranu sluchového ústrojí.

- Nemějte na sobě šály, pláště, náhrdelníky a přívěsky nebo volně doplňky všeobecně, protože by se mohly zachytit do stroje nebo do předmětů a materiálů nacházejících se v pracovním prostoru.

- Dlouhé vlasy vhodným způsobem sepněte.

2) **UPOZORNĚNÍ: NEBEZPEČÍ! Benzin je vysoce hořlavý.**

- palivo uchovávejte ve vhodných nádobách homologovaných pro toto použití;
- při manipulaci s palivem nekuřte;
- uzávěr palivové nádržky otvírejte pomalu a

nechte postupně uniknout vnitřní tlak;

- palivo doplňujte pouze na otevřeném prostoru a s použitím trychtýře;
- palivo doplňujte před nastartováním motoru; nnesímejte uzávěr palivové nádržky a nedoplňujte palivo při zapnutém motoru nebo je-li motor horký;
- když palivo vyteče, nstartujte motor, ale vzdalte stroj od prostoru, na kterém se palivo vyliilo, a zabraňte tak možnosti vzniku požáru, dokud se palivo nevysuší a nedojde k rozptýlení benzinových výparů;
- okamžitě vyčistěte všechny stopy po benzínu vyliitým na stroj nebo na zem;
- nstartujte stroj na místě, kde bylo provedeno doplnění paliva;
- zabraňte styku paliva s oděvem a v případě, že k němu dojde, se před nastartováním motoru převlečte;
- vždy nasadte zpět a dotáhněte uzávěr palivové nádržky a nádoby s benzinem.

4) Proveďte výměnu vadného nebo poškozeného tlumiče výfuku.

5) **Před použitím stroje** proveďte jeho základní kontrolu se zvláštním důrazem na následující skutečnosti:

- Akcelerační páka a bezpečnostní páka se musí pohybovat volně, nenásilně a při uvolnění se musí automaticky a rychle vrátit do neutrální polohy;
- když nedojde ke stlačení bezpečnostní páky, akcelerační páka musí zůstat zajištěná;
- lovládací spínač motoru se musí dát lehce přepnout z jedné polohy do druhé;
- elektrické kabely, zejména kabel zapalovací svíčky, musí být neporušené, aby se zabránilo vzniku jisker, a kryt zapalovací svíčky musí být správně namontován na svíčke;
- rukojeti a ochranné kryty stroje musí být čisté a suché a musí být pevně uchyceny na stroji;
- řezací zařízení a příslušné ochrany nesmí být nikdy poškozené.

6) Zkontrolujte správnou polohu rukojeti a bodu uchycení popruhu a správné vyvážení stroje.

7) Před zahájením práce se ujistěte, že ochrany odpovídají použitému řezacímu nástroji a že jsou správně namontovány.

8) Důkladně prohleďte celou pracovní plochu a sejměte z ní vše, co by mohlo být vymrštno ze stroje nebo by mohlo poškodit řezací jednotku a motor (kameny, větve, železné dráty, kosti atd.).

C) BĚHEM POUŽITÍ

1) Nstartujte motor v uzavřených prostorech, kde vzniká nebezpečí nahromadění kouře oxidu uhelnatého.

2) Pracujte pouze při denním světle nebo při dobrém umělém osvětlení.

3) **Zaujměte stacionární a stabilní polohu:**

- V rámci možnosti se vyhněte práci na mokřem nebo kluzkém povrchu a práci na nerovném nebo příliš strmém terénu, který nezaručuje sta-

- bilitu obsluhy během pracovní činnosti;
- nikdy neběhejte, ale kráčejte a věnujte pozornost nerovnostem terénu a přítomnosti případných překážek.
- vyhodnoťte potenciální rizika terénu, na kterém máte pracovat, a přijměte veškerá opatření na zajištění vlastní bezpečnosti, zejména na svazích, nerovných a kluzkých nebo pohyblivých terénech.
- Na svazích pracujte příčně ke svahu, nikdy nestoupejte ani neklesajte po svahu a vždy se držte za řezací zařízení.
- 4) Startujte motor s pevně uchopeným strojem:
 - motor startujte alespoň 3 metry od místa, na kterém došlo k doplnění paliva;
 - zkontrolujte, zda se jiné osoby nacházejí ve vzdálenosti nejméně 15 metrů od pracovního dosahu stroje nebo nejméně 30 metrů v případě náročnějšího sečení;
 - nesměřujte výfuk a tím i výfukové plyny vůči hořlavým materiálům;
- 5) **Neměňte nastavení motoru a nedovolte**, aby motor dosáhnul příliš vysokých otáček.
- 6) Nevystavujte stroj nadměrné námaze a nepoužívejte malý stroj pro realizaci náročných prací; použití vhodného stroje snižuje rizika a zlepšuje kvalitu práce.
- 7) Zkontrolujte, zda jsou minimální otáčky motoru takové, aby neumožňovaly pohyb řezacího zařízení, a zda po akceleraci dojde k rychlému návratu režimu motoru na minimální otáčky.
- 8) Dbejte, aby nedošlo k prudkému nárazu nože do cizích těles a k možnému vymrštění materiálu, způsobenému pohybem samotných nožů.
- 9) Během práce mějte stroj neustále připnutý za popruh.
- 10) **Zastavte motor**:
 - Při opuštění stroje a jeho ponechání bez dozoru;
 - před doplňováním paliva.
 - během přesunů mezi jednotlivými pracovními prostory.
- 11) **Zastavte motor a odpojte kabel zapalovací svíčky**:
 - před kontrolou, čištěním nebo prací se strojem;
 - po zásahu cizím předmětem. Před opětovným použitím stroje zkontrolujte případné škody a proveďte potřebné opravy;
 - v případě, že stroj začne vibrovat neobvyklým způsobem: V takovém případě okamžitě vyhledejte příčinu vibrací a přijměte potřebná opatření;
 - když je stroj mimo provoz.

D) ÚDRŽBA A SKLADOVÁNÍ

- 1) Pravidelně kontrolujte dotažení matic a šroubů, abyste si mohli být stále jisti bezpečným a funkčním stavem stroje. **Pravidelná údržba je zásadou pro bezpečnost a pro zachování původních vlastností.**
- 2) Neskladujte stroj s benzinem v nádržce v místnosti, ve které by benzinové výpary mohly dosáhnout plamene, jiskry nebo silného zdroje tepla.

- 3) Před umístěním stroje v jakémkoli prostředí nechte vychladnout motor.
- 4) Za účelem snížení rizika požáru udržujte motor, výfuk a prostor pro skladování benzínu bez pilin, zbytků větvi, listů nebo nadměrného mazacího tuku; nenechávejte nádoby s posekaným materiálem uvnitř místnosti.
- 5) Je-li nutné vypustit palivovou nádržku, provádějte tuto operaci na otevřeném prostoru a při vychladnutém motoru.
- 6) Při každém zásahu na řezném ústrojí použijte ochranné rukavice.
- 7) **Z bezpečnostních důvodů nikdy nepoužívejte stroj s opotřebenými nebo poškozenými součástmi. Poškozené díly musí být vyměněny a nikdy nesmí být opraveny. Používejte jenom originální náhradní díly.** Díly, které nemají stejnou kvalitu, mohou způsobit poškození stroje a ohrozit bezpečnost. Řezací nástroje musí být vždy označeny označením výrobce, jakož i uvedením maximální provozní rychlosti.
- 8) Před uložením stroje se ujistěte, že jste odstranili klíče nebo nářadí použité při údržbě.
- 9) Uložte stroj mimo dosah dětí!

E) PŘEPRAVA A MANIPULACE

- 1) Pokaždé, když je třeba manipulovat se strojem nebo jej přepravovat, je třeba:
 - vypnout motor, vyčkat na zastavení řezacího zařízení a odpojit kryt zapalovací svíčky;
 - aplikovat ochranu řezacího zařízení;
 - uchopit stroj výhradně za rukojeti a nasměrovat řezací zařízení v opačném směru vůči směru jízdy.
- 2) Při přepravě stroje v autě je třeba umístit stroj tak, aby nikoho neohrožoval, a řádně jej připevnit, aby se zabránilo jeho převrácení s možným poškozením a únikem benzínu.

F) JAK ČÍST NÁVOD K POUŽITÍ

V textu návodu se nacházejí některé odstavce obsahující mimořádně důležité informace. Tyto odstavce jsou značeny odlišným stupněm zvýraznění s následujícími významem:

POZNÁMKA

nebo

DŮLEŽITÉ

Upřesňuje nebo blíže vysvětluje některé předem uvedené informace s cílem vyhnout se poškození stroje a způsobení škod.

▲ UPOZORNĚNÍ! *Upozorňuje na možnost ublížení na zdraví sobě nebo jiným osobám v případě neuposlechnutí.*

▲ NEBEZPEČÍ! *Upozorňuje na možnost těžkého ublížení na zdraví sobě nebo jiným osobám, nebo dokonce smrti v případě neuposlechnutí.*

4. MONTÁŽ STROJE

DŮLEŽITÉ

Stroj je dodáván s některými součástmi v odmontovaném stavu a s prázdnou nádržkou na palivové.

▲ UPOZORNĚNÍ! *Při manipulaci s řezacími zařízeními pokaždé používejte silné ochranné rukavice. Věnujte maximální pozornost montáži součástí, abyste nenarušili bezpečnost a účinnost stroje; v případě pochybností se obraťte na vašeho Prodejce.*

1. DOKONČENÍ MONTÁŽE STROJE

1a. Modely "MONO"

• Model 28 (Obr. 1)

▲ UPOZORNĚNÍ! *Úkolem rozpěrky (1) je z bezpečnostních důvodů zajistit minimální vzdálenost mezi zadní a přední rukojetí. Tato rozpěrka musí být vždy přítomna a nesmí být žádným způsobem měněna.*

- Před rozpěrku (1) namontujte přední rukojeť (2), na převodovou trubku (3), prostřednictvím šroubů (4) a matic (5) vložených do příslušných uložení.
- Před dotažením šroubů (4) správně nasměrujte rukojeť vůči převodové trubce.
- Na doraz dotáhněte šrouby (4).

• Model 38 (Obr. 2)

- Namontujte přední rukojeť s bariérou (1) na umělohmotný kryt (2) a na doraz dotáhněte šrouby (3).

1b. Modely "DUPLEX"

• Model 28 (Obr. 3)

- Zasuňte rukojeť (1) do uložení vytvořeném v držáku (2), umístěném na převodové trubce (3), a dbejte přitom, aby byly ovládací prvky umístěny vpravo.
- Proveďte montáž víka (4), dotáhněte na doraz šrouby (5).

- Držák (2) je již předmontovaný na převodové trubce (3) tak, aby byl okraj umístěn v blízkosti šípky (6) štítku; tato poloha nesmí být nikdy měněna.

• Model 38 (Obr. 4)

- Odmontujte středovou kulovou rukojeť (1) a odmontujte víko (2).
- Zasuňte rukojeť (3) a dbejte přitom, aby byly ovládací prvky umístěny vpravo.
- Nasměrujte rukojeť do nejpohodlnější pracovní polohy a zajistěte ji prostřednictvím víka (2) a kulové rukojeti (1).

2. MONTÁŽ OCHRAN

▲ UPOZORNĚNÍ! *Každé řezací zařízení je vybaveno specifickou ochranou. Nikdy nepoužívejte ochrany odlišné od ochran uvedených pro každé řezací zařízení.*

• Nůž se 3 nebo 4 hroty (Obr. 5)

▲ UPOZORNĚNÍ! *Používejte ochranné rukavice a nasad'te ochranu nože.*

- Odmontujte nůž (je-li namontován) způsobem uvedeným v odstavci 3.
- Ochrana (1) je připevněna k pravouhlé předloze (2) prostřednictvím dvou šroubů (3).

• Upínací hlava drátu (Obr. 6)

▲ UPOZORNĚNÍ! *Při použití upínací hlavy drátu je třeba, aby byla vždy namontována přídavná ochrana s nožem na řezání drátu.*

- Odmontujte nůž (je-li namontován) způsobem uvedeným v odstavci 3.
- Ochrana (1) je připevněna k pravouhlé předloze (2) prostřednictvím dvou šroubů (3).
- Namontujte přídavnou ochranu (4) zasunutím háčků do příslušných uložení ochrany (1) a stisknutím až na doraz, dokud neuslyšíte cvaknutí.

3. DEMONTÁŽ A ZPĚTNÁ MONTÁŽ ŘEZACÍCH ZAŘÍZENÍ

▲ UPOZORNĚNÍ! *Používejte pouze originální řezací zařízení nebo zařízení homologovaná Výrobcem.*

- Nůž se 3 nebo 4 hroty

▲ UPOZORNĚNÍ! *Používejte ochranné rukavice a nasad'te ochranu nože.*

a) Model 28 (Obr. 7)

POZNÁMKA *Matice spodku (4) má levo-točivý závit, a proto se musí odšroubovat ve směru hodinových ručiček a zašroubovat proti směru hodinových ručiček.*

- Vložte klíč z příslušenství (2) do příslušného otvoru v pravouhlé předloze (3) a rukou otáčejte nožem (1), dokud nedojde k zapadnutí klíče do vnitřního otvoru a zablokování otáčení.
- Odmontujte spodek (4) odšroubováním matice **ve směru hodinových ručiček**.
- Vytáhněte vnější kruhovou matici (5) a odmontujte nůž (1).

Při montáži

- Se ujistěte, že drážky vnitřní kruhové matice (5) dokonale zapadají do pravouhlé předlohy (3).
- Proved'te montáž nože (1) a vnější kruhové matice (5).
- Proved'te zpětnou montáž spodku (4) a dotáhněte na doraz matici **proti směru hodinových ručiček**.
- Odložte klíč (2) za účelem obnovení otáčení nože.

b) Model 38 (Obr. 8)

POZNÁMKA *Šroub spodku (4) má levo-točivý závit, a proto se musí odšroubovat ve směru hodinových ručiček a zašroubovat proti směru hodinových ručiček.*

- Vložte klíč z příslušenství (2) do příslušného otvoru v pravouhlé předloze (3) a rukou otáčejte nožem (1), dokud nedojde k zapadnutí klíče do vnitřního otvoru a zablokování otáčení.

- Odmontujte spodek (4) odšroubováním středového šroubu **ve směru hodinových ručiček**.
- Vytáhněte vnější kruhovou matici (5) a odmontujte nůž (1).

Při montáži

- Se ujistěte, že drážky vnitřní kruhové matice (5) dokonale zapadají do pravouhlé předlohy (3).
- Proved'te montáž nože (1) a vnější kruhové matice (5).
- Proved'te zpětnou montáž spodku (4) a dotáhněte jej na doraz **proti směru hodinových ručiček**.
- Odložte klíč (2) za účelem obnovení otáčení nože.

- **Upínací hlava drátu (Obr. 9)**

POZNÁMKA *Upínací hlava drátu má levo-točivý závit, a proto musí být odšroubována ve směru hodinových ručiček a zašroubována proti směru hodinových ručiček.*

- Vložte klíč z příslušenství (2) do příslušného otvoru v pravouhlé předloze (3) a rukou otáčejte upínací hlavou drátu (1 nebo 1a), dokud nedojde k zapadnutí klíče do vnitřního otvoru a zablokování otáčení.
- Odmontujte upínací hlavu drátu (1) jejím odšroubováním **ve směru hodinových ručiček**.

Při montáži

- Se ujistěte, že drážky vnitřní kruhové matice (4) dokonale zapadají do pravouhlé předlohy (3).
- Odmontujte upínací hlavu drátu (1) jejím zašroubováním **proti směru hodinových ručiček**.
- Odložte klíč (2) za účelem obnovení otáčení hřídele.

- **Nůž ve tvaru pily (je-li povolen)**

▲ UPOZORNĚNÍ! *Použití nože ve tvaru pily je zakázáno na novějších strojích označených příslušným symbolem (viz kap. 2 č. 6).*

Při montáži ochrany a nože ve tvaru pily postupujte dle pokynů dodaných spolu s tímto příslušenstvím.

5. PŘÍPRAVA NA PRÁCI

KONTROLA STROJE

Před zahájením práce je třeba:

- zkontrolovat, zda nejsou uvolněné šrouby na stroji a na řezacím zařízení;
- zkontrolovat, zda řezací zařízení není poškozeno a zda jsou kovové nože se 3 nebo 4 hroty (jsou-li namontovány) řádně naostřené;
- zkontrolovat, zda je vzduchový filtr čistý;
- zkontrolovat, zda jsou ochranné kryty řádně upevněné a zda jsou účinné;
- zkontrolovat upevnění rukojetí.

PALIVA A MAZIVA

Tento stroj je vybaven čtyřtákním motorem, který NEVYŽADUJE žádné přidání oleje do benzínu.

DŮLEŽITÉ

Přidání oleje do benzínu způsobuje poškození motoru a následkem je propadnutí záruky.

DŮLEŽITÉ

Používejte pouze kvalitní paliva a maziva za účelem uchování vlastností stroje a životnosti mechanických orgánů.

- Informace týkající se benzínu

Používejte pouze bezolovnatý benzin (zelený benzin) s minimálním oktanovým číslem 90 N.O.

DŮLEŽITÉ

Zelený benzin má tendenci vytvářet usazeniny v nádobě, ve které je skladován déle než 2 měsíce. Vždy používejte pouze čerstvý benzin!

▲ NEBEZPEČÍ!

Benzin je hořlavý!

- Benzin skladujte v homologovaných nádobách určených pro paliva, na bezpečném místě, v dostatečné vzdálenosti od zdrojů tepla nebo volného plamene.
- Nenechávejte nádoby na pohonné látky v dosahu dětí.

- Informace týkající se oleje

Používejte pouze olej prvotřídní kvality, specifický pro čtyřtákní motory, vysoce čistící, s klasifikací SF-SG a viskozitou SAE10W30.

DŮLEŽITÉ

Použití nečisticího, nevhodného oleje nebo oleje s jinými vlastnostmi, než které jsou uvedeny, poškozuje motor a následkem je propadnutí záruky.

U vašeho Prodejce najdete oleje specificky navržené pro tento druh motoru, které mu zaručují vysoký stupeň ochrany a dlouhodobou funkčnost.

DOPLNĚNÍ PALIVA

▲ NEBEZPEČÍ!

Během doplňování paliva nekuřte a vyhněte se inhalaci benzinových výparů.

▲ UPOZORNĚNÍ!

Uzávěr kanystru otevřete opatrně, protože uvnitř mohl vzniknout tlak.

Před provedením doplnění paliva:

- Uložte stroj na rovnou plochu, do stabilní polohy, s uzávěrem nádržky nahoře.
- Vyčistěte uzávěr nádržky a okolní prostor, aby se zabránilo vniku nečistot během doplňování paliva.
- Opatrně otevřete uzávěr nádržky za účelem postupného vypouštění tlaku. Při doplňování paliva používejte trychtýř a nádržku neplňte až po okraj.

▲ UPOZORNĚNÍ!

Pokaždé zavřete uzávěr nádržky a dotáhněte jej až na doraz.

▲ UPOZORNĚNÍ!

Okamžitě očistěte jakoukoli stopu po benzínu, který se případně rozlil po stroji nebo po terénu, a nestartujte motor, dokud nedojde k úplnému rozptýlení benzinových výparů.

DOPLNĚNÍ OLEJE (Obr. 10)**DŮLEŽITÁ INFORMACE**

Nestartujte motor a nepoužívejte stroj při nedostatečné hladině oleje.

V rámci kontroly oleje je třeba:

- Uložit stroj na rovnou plochu, do stabilní polohy, s uzávěrem nádrže nahoře.
- Odšroubovat uzávěr nádrže a zkontrolovat, zda hladina oleje dosáhla úrovně nalévacího hrdla.

Kapacita olejové nádrže je 80 cm³ (Model 28) nebo 100 cm³ (Model 38).

6. STARTOVÁNÍ – POUŽITÍ – ZASTAVENÍ MOTORU**STARTOVÁNÍ MOTORU**

K nastartování motoru (Obr. 11) je třeba:

▲ UPOZORNĚNÍ! *Nastartování motoru musí proběhnout v minimální vzdálenosti 3 metrů od místa, kde se doplňovalo palivo.*

Před nastartováním motoru:

- Uložte stroj do stabilní polohy na terénu.
- Odmontujte ochranu nože (je-li použita).
- Ujistěte se, že se nož (je-li použit) nedotýká terénu ani jiných předmětů.

• Startování za studena

POZNÁMKA *Za startování motoru „za studena“ se považuje startování, které se provádí po uplynutí nejméně 5 minut od zastavení motoru nebo od doplňování paliva.*

1. Přepnout spínač (1) do polohy «START».
2. Uvedte do činnosti startér otočením páky (5) do polohy «CLOSE».
3. Stiskněte tlačítko zařízení na obohacení směsi (primer) (6) 3-4 krát za účelem podpory obohacení směsi v karburátoru.
4. Pevně přidržet stroj na terénu s jednou rukou na hnací jednotce, aby při nastartování nedošlo ke ztrátě kontroly (Obr. 12).

DŮLEŽITÉ *Aby se zabránilo deformacím, převodová trubka nesmí být během startování použita jako opěrka ruky nebo kolene.*

5. Lehce zatáhněte za startovací rukojeť do vzdálenosti 10 - 15 cm, dokud neucítíte určitý odpor, a následně několikrát různě zatáhněte, dokud neuslyšíte první zážehy.

DŮLEŽITÉ

Abyste zabránili přetržení startovacího lanka, netahejte za něj až do jeho úplného vytažení, netahejte je tak, aby se otíralo o vodící otvor, a postupně uvolňujte startovací rukojeť, abyste se vyhnuli jejímu nekontrolovanému návratu do klidové polohy.

6. Znovu potáhněte za startovací rukojeť až do dosažení pravidelného nastartování motoru.

UPOZORNĚNÍ!

Nastartování motoru se zapnutým startérem způsobí pohyb řezacího zařízení, které se zastaví pouze po vypnutí startéru.

- Jakmile byl motor nastartován, vypněte startér přetočením páky (2) do polohy «OPEN».
- Před použitím stroje nechte motor v činnosti na minimálních otáčkách nejméně 1 minutu.

DŮLEŽITÉ

Při opakované aktivaci startovacího lanka při zapnutém startéru by mohlo dojít k zahlcení motoru, spojenému s následným obtížným startováním.

V případě zahlcení motoru odmontujte svíčku a lehce potáhněte rukojeť startovacího lanka za účelem odstranění nadbytku paliva; následně osušte elektrody zapalovací svíčky a namontujte ji zpět do motoru.

• Startování za tepla

Při startování za tepla (bezprostředně po zastavení motoru) postupujte dle bodů 1 – 4 – 5 – 6 předcházejícího postupu.

POUŽITÍ MOTORU (Obr. 11)

Rychlost řezacího zařízení je regulována ovládním akceleračního (2), umístěného na zadní rukojeti (4) nebo na pravé rukojeti (4a).

Použití akcelerační páky je možné pouze za současného stlačení bezpečnostní páky (3). Náhon je přenášen od motoru k převodovému hřídeli prostřednictvím odstředivé spojky, která brání pohybu nožů při motoru na minimálních otáčkách.

UPOZORNĚNÍ!

Nepoužívejte stroj, když se řezací zařízení pohybuje na minimálních otáčkách; v takovém případě seříd'te minimum (viz kap. 8) a když problém přetrvává, obraťte se na vašeho Prodejce.

Správné pracovní rychlosti se dosahuje s pákou akcelerace (2) v mezní poloze.

DŮLEŽITÉ

Během prvních 6-8 hodin provozu stroje se vyhněte použití motoru na maximálních otáčkách.

ZASTAVENÍ MOTORU (Obr. 11)

Za účelem zastavení motoru je třeba:

- Uvolnit páku akcelerace (2) a nechat motor v činnosti několik sekund na minimálních otáčkách.
- Přepnout spínač (1) do polohy «STOP».

UPOZORNĚNÍ!

Po přesunutí akcelerační páky do polohy odpovídající minimu je třeba několik sekund na zastavení řezacího zařízení.

7. POUŽITÍ STROJE

S ohledem na ostatní osoby a na životní prostředí:

- Se vyvarujte toho, abyste byli rušivým elementem.
- Pečlivě sledujte místní předpisy týkající se likvidace materiálu vzniklého řezáním.
- Pečlivě sledujte místní předpisy týkající se likvidace olejů, benzínu, opotřebených součástí nebo jakéhokoli elementu, který by mohl mít dopad na životní prostředí.

▲ UPOZORNĚNÍ! *Dlouhodobé vystavení vibracím může způsobit zranění nebo neurovaskulární poruchy (známé také jako „Raynaudův fenomén“ nebo „bílá ruka“), a to zejména u lidí s potížemi krevního oběhu. Příznaky se mohou týkat rukou, zápěstí a prstů a mohou se projevit ztrátou citlivosti, strnulostí, svěděním, bolestí, ztrátou barvy nebo strukturálními změnami pokožky. Tyto příznaky mohou být ještě výraznější při nízkých teplotách prostředí a/nebo při nadměrném úchopu na rukojetích. Při výskytu příznaků je třeba snížit dobu používání stroje a obrátit se na lékaře.*

▲ UPOZORNĚNÍ! *Během práce noste odpovídající oděv. Váš Prodejce je schopen poskytnout informace o nejvhodnějších protiúrazových materiálech pro zajištění bezpečnosti práce.*

POUŽITÍ POPRUHŮ (Obr. 13)

▲ UPOZORNĚNÍ! *Stroj musí být vždy používán připnutý ke správně nasazenému popruhu. Pravidelně kontrolujte funkčnost rychlého odepnutí s cílem umožnit rychlé uvolnění stroje z řemenů v případě nebezpečí.*

Popruh musí být nasazen ještě před uchycením stroje k příslušnému úchytu a řemeny musí být seřízeny podle výšky a postavy obsluhy. Když je stroj vybaven více otvory pro uchycení, použijte ten, který je nejvhodnější pro udržení rovnováhy stroje během pracovní činnosti.

Pokaždé používejte popruh vhodný pro hmotnost stroje a použité řezací zařízení:

- při strojích s hmotností nepřevyšující 7,5 kg, vybavených upínací hlavou drátu nebo nožem se 3 nebo 4 hroty, mohou být použity modely se samostatným nebo dvojitým řemenem;
- při strojích s hmotností převyšující 7,5 kg, vybavených nožem ve tvaru pily (je-li povolen), musí být použit výhradně model se samostatným řemenem.

- Modely “MONO” se samostatným řemenem

Řemen (1) musí procházet nad levým ramenem, směrem k pravému boku.

- Modely s dvojitým řemenem

Řemen (2) musí být navlečen s:

- vyplněnou částí a karabinou pro úchyt na pravé straně;
- s odpojením na přední straně;
- s překřížením řemenů na zádech obsluhy.

Řemeny musí být napnuty tak, aby přenášely zátěž rovnoměrně na ramena.

ZPŮSOB POUŽITÍ STROJE

▲ UPOZORNĚNÍ! *Během práce musí být stroj neustále držen pevně oběma rukama, přičemž hnací jednotka se musí nacházet na pravé straně těla a řezací jednotka pod úrovní opasku.*

▲ UPOZORNĚNÍ! *V případě zablokování nože během práce okamžitě zastavte stroj. Pokaždé dávejte pozor na zpětný vrh (kick back), ke kterému může dojít, když nůž narazí na pevnou překážku (kmeny, kořeny, větve, kameny atd.). Zabraňte dotyku terénu nožem. Zpětný vrh způsobuje obtížně kontrolovatelné odrazení nože, při kterém může dojít ke ztrátě kontroly nad strojem, k ohrožení bezpečnosti obsluhy a ke způsobení škod na samotném stroji.*

Před zahájením prvního sečení je vhodné získat potřebnou zručnost se strojem a nevhodnějšími řezacími technikami, naučit se správně navléct popruh, pevně uchopit stroj a provádět pohyby požadované pro realizaci pracovní činnosti.

• Volba řezacího zařízení

Zvolte řezací zařízení, které je nevhodnější pro plánovanou pracovní činnost, podle těchto základních pokynů:

- **nůž se 3 hroty** je vhodný na řezání klestí a malých keřů s průměrem až do 2 cm;
- **nůž se 4 hroty** je vhodný na sekání odolné trávy na rozsáhlé ploše;
- **upínací hlava drátu** může odstranit vysokou trávu a nedřevnaté porosty v blízkosti plotů, stěn, základů, chodníků, kolem stromů atd. nebo může být použita na úplné vyčištění konkrétní části zahradní plochy;
- **nůž ve tvaru pily** (je-li povolen) je vhodný na řezání odolných křovin, keřů a malých stromků s průměrem kmene až do 6 cm.

PRACOVNÍ TECHIKY

a) Nůž se 3 hroty (Obr. 14)

Začnete řezání od horní části porostu a postupně sestupujete s řezacími nožem za účelem rozdrobení větvi na malé kousky.

b) Nůž se 4 hroty (Obr. 15)

Postupujte s použitím stroje v úloze klasické kosa, pohybem v 60-90° oblouku, poté vyjděte ven z porostu a tak dále.

c) Upínací hlava drátu

▲ UPOZORNĚNÍ! *Používejte POUZE nylonové dráty. Použití kovových drátů, plastifikovaných kovových drátů a/nebo drátů nevhodných pro upínací hlavu může způsobit vážná zranění a ublížení na zdraví.*

Během použití je vhodné zastavit motor a

odstranit pravidelně rostliny, které se obtočí kolem stroje, aby se zabránilo přehřátí převodové trubky, způsobenému trávou zachycenou pod ochranou.

Zachycenou trávu odstraňte šroubovákem, abyste umožnili správné ochlazování tyče.

▲ UPOZORNĚNÍ! *Nepoužívejte stroj na zametání nakloněním upínací hlavy drátu. Výkon motoru může způsobit vymrštění předmětů a malých kamenů až do vzdálenosti 15 metrů a více, čímž může způsobit škody a ublížení na zdraví osob.*

• Řezání za pohybu (Sečení) (Obr. 16)

Postupujte pravidelně, obloukovým pohybem podobným tradičnímu srpů, bez naklonění upínací hlavy drátu během uvedené operace.

Zkuste nejdříve sekat na správnou výšku na malé ploše, abyste poté dosáhli rovnoměrné výšky udržováním upínací hlavy drátu v konstantní vzdálenosti od terénu.

U náročnějšího sečení může být užitečné naklonit upínací hlavu drátu přibližně o 30° doleva.

▲ UPOZORNĚNÍ! *Nepostupujte uvedeným způsobem v případě, že existuje možnost způsobení vymrštění předmětů, které mohou ublížit osobám, zvířatům nebo způsobit škody.*

• Přesné řezání (Dokončovací práce)

Udržujte stroj mírně nakloněný, tak, aby se spodní část upínací hlavy drátu nedotýkala terénu a aby se úroveň řezání nacházela v požadovaném bodě; řezací zařízení je třeba neustále držet v dostatečné vzdálenosti od obsluhy.

• Řezání v blízkosti plotů / základů (Obr. 17)

Pomalou přibližte upínací hlavu drátu k plotům, kolíkům, skalám, stěnám atd., aniž byste je zasáhli s použitím síly.

Když drát narazí na odolnou překážku, může se přetrhnout nebo opotřebovat; když se zachytí do oplocení, může se prudce přetrhnout.

V každém případě řezání kolem chodníků, základů, stěn atd. může způsobit větší opotřebení drátu než obvykle

• Řezání kolem stromů (Obr.18)

Kráčejte kolem stromu zleva doprava, pomalu se přibližujte ke kmenům, tak, abyste nenarazili drátem o strom, a udržujte upínací hlavu drátu lehce nakloněnou dopředu.

Mějte na paměti, že nylonový drát se může roztrhnout nebo poškodit malé keře a že náraz nylonového drátu o kmen keře nebo stromu s jemnou kůrou jej může vážně poškodit.

• Seřízení délky drátu během pracovní činnosti (Obr. 19)

Tento stroj je vybaven hlavou „Udeř a Jed“ (Tap & Go).

Za účelem uvolnění nového drátu udeřte upínací hlavou drátu o terén s motorem na maximální rychlosti; drát bude automaticky uvolněn a nůž odřeze přečnávající drát.

d) Nůž ve tvaru pily (je-li povolen) (Obr. 20)

▲ UPOZORNĚNÍ! *Použití nože ve tvaru pily je zakázáno na novějších strojích označených příslušným symbolem (viz kap. 2 č. 6). Za účelem jeho použití tam, kde je povoleno, je třeba namontovat specifickou ochranu. Nůž musí být řádně nabroušen za účelem snížení rizika zpětného vrhu.*

▲ UPOZORNĚNÍ! *V případě kácení malých stromů určete směr pádu odřezaného stromu s ohledem na směr větru.*

Za účelem dosažení dobrých výsledků při kácení malých stromů je třeba provést odřezání rychlým pohybem směrem k odřezávané větvi nebo kmenu s motorem na maximálních otáčkách.

Vyhňte se použití pravé zóny nože, protože v této zóně existuje vysoké riziko zpětného vrhu nebo zastavení nože způsobeného směrem otáčení.

UKONČENÍ PRÁCE

Po dokončení práce:

- Zastavte motor výše uvedeným způsobem (Kap. 6).
- Vyčkejte na zastavení řezacího zařízení a namontujte ochranu nože (při použití nožů se 3 nebo 4 hroty nebo nožů ve tvaru pily).

8. ÚDRŽBA A SKLADOVÁNÍ

Správná údržba je základem pro zachování původní účinnosti a provozní bezpečnosti stroje.

▲ UPOZORNĚNÍ! *Během operací údržby:*

- *Odpojte kryt zapalovací svíčky.*
- *Počkejte, až se motor patřičně ochladí.*
- *Při operacích, které se týkají nožů, použijte ochranné rukavice.*
- *Nechte namontovanou ochranu nože s výjimkou případů, kdy se jedná o zásahy na samotném noži.*
- *Nezahazujte do okolí olej, benzin ani jiný znečišťující materiál.*

VÁLEC A TLUMIČ VÝFUKU

Aby se snížilo riziko požáru, čistěte pravidelně žebrovní válec stlačeným vzduchem a očistěte prostor tlumiče od pilin, větévek, listů nebo jiných úlomků.

STARTOVACÍ JEDNOTKA

Abyste předešli přehřátí a poškození motoru, nasávací mřížky chladicího vzduchu musí být neustále udržovány v čistém stavu a musí být zbaveny pilin a úlomků.

Startovací lanko musí být vyměněno při prvních známkách poškození.

UPEVNĚNÍ

Pravidelně kontrolujte dotažení všech šroubů a matic a dokonale upevnění rukojetí.

ČIŠTĚNÍ VZDUCHOVÉHO FILTRU (Obr. 21)

DŮLEŽITÉ

Čištění vzduchového filtru je základem pro správnou činnost a životnost stroje. Nepracujte bez filtru nebo s poškozeným filtrem, abyste nezpůsobili trvalé škody na motoru.

Čištění se musí provádět po každých 8-10 hodinách práce.

Při čištění filtru:

- Zatačte jazyček (3) a odmontujte víko (1) a poté filtrační prvek (2).

- Filtrační vložku (2) omyjte mýdlem a vodou.
- Nepoužívejte benzin ani jiná rozpouštědla.
- Nechte vyschnout vzduchový filtr.
- Provedte zpětnou montáž filtračního prvku (2) a krytu (1).

KONTROLA SVÍČKY (Obr. 22)

Pravidelně odmontujte a vyčistěte svíčku; odstraňte případné nánosy kovovým kartáčkem.

Přístup ke svíčce je možný po odšroubování šroubu klíčem z příslušenství a po odstranění horní masky.

Zkontrolujte a obnovte správnou vzdálenost mezi elektrodami

Namontuje svíčku zpět a dotáhněte ji na doraz klíčem z příslušenství.

V případě spálených elektrod nebo opotřebené izolace a po každých 100 hodinách činnosti se svíčka musí nahradit novou svíčkou se stejnými vlastnostmi.

VÝMĚNA MOTOROVÉHO OLEJE

Vyprázdněte olejovou nádrž při ještě teplém motoru, abyste si zajistili její rychlé a úplné vypuštění.

1. Zkontrolujte, zda je uzávěr palivové nádrže řádně dotažen.
2. Sejměte uzávěr olejové nádrže a nakloněním motoru na stranu nalévacího hrdla olejové nádrže vypusťte olej do sběrné nádoby.
3. Naplňte nádrž doporučeným druhem oleje a zkontrolujte hladinu.
4. Vraťte na původní místo uzávěr olejové nádrže.

SEŘÍZENÍ KARBURÁTORU

Karburátor se seřizuje ve výrobním závodě tak, aby se docílilo maximálního výkonu ve všech podmínkách použití s minimálními emisemi škodlivých plynů podle platných předpisů.

V případě nedostatečného výkonu se obraťte na vašeho Prodejce za účelem kontroly karburace a motoru.

• Seřízení minimálních otáček

▲ UPOZORNĚNÍ! *Seřízení minimálních otáček se smí provádět pouze v případě, že se řezací zařízení pohybuje s motorem při minimálních otáčkách.*

Snížení rychlosti se dosahuje otáčením šroubu označeného «MIN» proti směru hodinových ručiček až do dosažení zastavení řezacího zařízení za dostatečně pravidelné činnosti motoru.

Jestliže motor při minimálních otáčkách pracuje nepravidelně, pootočte šroubem ve směru hodinových ručiček pro zvýšení rychlosti.

▲ UPOZORNĚNÍ! *Řezací zařízení se nesmí pohybovat s motorem při minimálních otáčkách; pokud se nepodaří docílit dostatečného seřízení, obraťte se na vašeho prodejce.*

PRAVOÚHLÁ PŘEDLOHA (Obr. 23)

Namažte mazacím tukem s obsahem lithia. Odmontujte šroub (1) a vložte mazací tuk manuálním otáčením hřídele až po vytečení mazacího tuku; poté proveďte zpětnou montáž šroubu (1).

NABROUŠENÍ NOŽE SE 3 NEBO 4 HROTY (Obr. 24)

▲ UPOZORNĚNÍ! *Používejte ochranné rukavice. Když je nůž broušen, aniž by byl odmontován, odpojte kryt zapalovací svíčky.*

Nabroušení musí být provedeno s ohledem na druh nože a řezných hran s použitím plochého pilníku; je třeba postupovat rovnoměrně na všech hrotech.

Správný postup při broušení je uveden na Obr. 24:

- A = Chybné broušení
- B = Meze broušení
- C = Chybné nepravidelné rohy

Je důležité, aby po nabroušení zůstalo zachováno vyvážení.

Nože se 3 nebo 4 hroty jsou použitelné z obou stran. Když je jedna strana hrotu opotřebená, je možné otočit nůž a použít druhou stranu hrotů.

▲ UPOZORNĚNÍ! *Nůž se nesmí nikdy opravovat, ale je třeba jej vyměnit při prvních náznacích poškození nebo překročení mezních hodnot broušení.*

VÝMĚNA DRÁTU UPÍNACÍ HLAVY

Při výměně nylonového drátu postupujte dle pokynů přiložených k upínací hlavě.

NABROUŠENÍ NOŽE NA ODŘEZÁVÁNÍ DRÁTU (Obr. 25)

- Odmontujte nůž na odřezávání drátu (1) z ochrany (2) po odšroubování šroubu (3).
- Upevněte nůž na odřezávání drátu do svěráku a postupujte při broušení s použitím plochého pilníku. Dbejte přitom na zachování původního úhlu řezání.
- Namontujte nůž na ochranu.

NABROUŠENÍ NOŽE VE TVARU PILY S 24 ZUBY (Obr. 26)

▲ UPOZORNĚNÍ! *Používejte ochranné rukavice. Když je nůž broušen, aniž by byl odmontován, odpojte kryt zapalovací svíčky.*

Zkontrolujte, zda je ohnutí zubů nože přibližně 1 mm a dle potřeby jej seříd'te s pomocí kleští. Rovnoměrně nabruste všechny zuby okrouhlým pilníkem (1) s průměrem 5,5 mm. Pilník použijte způsobem vedeným na obrázku a působte střídavě na levé a pravé zuby. Profil zubu nesmí být měněn.

▲ UPOZORNĚNÍ! *Nůž ve tvaru pily není reverzibilní, a proto jej lze použít pouze z jedné strany.*

Nůž se nesmí nikdy opravovat, ale je třeba jej vyměnit při prvních náznacích poškození nebo překročení mezních hodnot broušení.

MIMOŘÁDNÉ ZÁSADY

Každá operace údržby, která není zahrnuta v tomto návodu, smí být prováděna výhradně vašim Prodejcem.

Operace prováděné u neadekvátních organizací nebo operace prováděné nequalifikovaným personálem způsobí propadnutí jakékoli formy záruky.

SKLADOVÁNÍ

Po ukončení každé pracovní směny důkladně očistěte stroj od prachu a úlomků, opravte a nahradte poškozené součásti.

Stroj se musí skladovat na suchém místě, chráněném před povětrnostními vlivy, se správně namontovanou ochranou.

- Nastartujte motor a nechte jej běžet při minimálních otáčkách až do jeho zastavení, aby spotřeboval veškeré palivo, které zůstalo v karburátoru.
- Nechte motor vychladnout a odmontujte svíčku.
- Nalijte do otvoru svíčky lžičku nového oleje.
- Několikrát potáhněte za startovací rukojeť, aby se olej rozptýlil po válci.
- Namontujte zpět svíčku s pístem v horní úvrati (je vidět otvorem pro svíčku, když se píst nachází v poloze odpovídající maximálnímu zdvihu).

OBDOBÍ DLOUHODOBÉ NEČINNOSTI

DŮLEŽITÉ

Jestliže předpokládáme dobu nečinnosti stroje delší než 2 - 3 měsíců, je třeba dodržet několik zásad, abychom se vyvarovali potíží při opětovném uvedení stroje do činnosti nebo trvalých poškození motoru.

• Uskladnění

Před uskladněním stroje:

- Vyprázdněte palivovou nádržku.

• Opětovné uvedení do činnosti

Při opětovném uvedení stroje do činnosti:

- Sejměte svíčku.
- Několikrát potáhněte za startovací rukojeť, abyste odstranili přebytek oleje.
- Zkontrolujte svíčku způsobem popsáným v kapitole "Kontrola svíčky".
- Připravte stroj způsobem popsáným v kapitole "Příprava na práci".

9. LOKALIZACE PORUCH

ZÁVADA	PRAVDĚPODOBNÁ PŘÍČINA	ŘEŠENÍ
1) Motor se nedá nastartovat nebo jej nelze udržet v chodu	– Nesprávně provedené startování	– Řiďte se pokyny (viz kap. 6)
	– Špinavá svíčka nebo nesprávná vzdálenost mezi elektrodami	– Zkontrolujte svíčku (viz kap. 8)
	– Ucpaný vzduchový filtr	– Vyčistěte a/nebo vyměňte filtr (viz kap. 8)
	– Problémy s karburací	– Obráťte se na vašeho Prodejce
2) Motor nastartuje, ale má nízký výkon	– Ucpaný vzduchový filtr	– Vyčistěte a/nebo vyměňte filtr (viz kap. 8)
	– Problémy s karburací	– Obráťte se na vašeho Prodejce
3) Činnost motoru je nepravidelná nebo chybí výkon při zátěži	– Špinavá svíčka nebo nesprávná vzdálenost mezi elektrodami	– Zkontrolujte svíčku (viz kap. 8)
	– Problémy s karburací	– Obráťte se na vašeho Prodejce

10. TECHNICKÉ ÚDAJE

Motor4-taktní, vzduchem chlazený
Objem / Výkon

Mod. 28H - 28HD 25 cm³ / 0,81 kW

Mod. 38H - 38HD 35 cm³ / 1,2 kW

Rychlost otáčení motoru při minimálních otáčkách

Mod. 28H - 28HD 2900-3300 ot./min

Mod. 38H - 38HD 2900-3300 ot./min

Maximální rychlost otáčení motoru

Mod. 28H - 28HD 10500-11000 ot./min

Mod. 38H - 38HD 10500-11000 ot./min

Maximální rychlost otáčení nástroje

Mod. 28H - 28HD 8500 ot./min

Mod. 38H - 38HD 8500 ot./min

Svíčka NGK CM5H (nebo ekvivalentní)

Palivo: Bezolovnatý (zelený) benzin s minimálním oktanovým číslem 90.

Kapacita palivové nádrže

Mod. 28H - 28HD 550 cm³

Mod. 38H - 38HD 650 cm³

Kapacita olejové nádrže

Mod. 28H - 28HD 80 cm³

Mod. 38H - 38HD 100 cm³

Maximální povolený průměr nožů

Nůž se 3 hroty Ø 255 mm

Nůž se 4 hroty Ø 255 mm

Nůž ve tvaru pily (s výjimkou Mod. 28H -

28HD - 38H) Ø 255 mm

Hmotnost ¹⁾

Modely "MONO" od 5,3 do 7,1 kg

Modely "DUPLEX" od 5,5 do 8,2 kg

¹⁾ Hmotnost podle normy ISO 11806 (bez paliva, řezacích zařízení a ochrany)

Fonometrické měření a měření vibrací

Model.....	28H	28HD	38H	38HD
Zjištěná úroveň hluku (ISO 10884) dB(A)				
s upínací hlavou drátu	108,1	107,9	106,3	109,7
s nožem se 4 hroty.....	106,0	106,1	103,5	106,5
Úroveň hluku u ucha obsluhy (EN 27917) dB(A)				
s upínací hlavou drátu	94,6	95,1	92,1	94,7
s nožem se 4 hroty	94,3	91,2	93,2	93,7
Vibrace přenášené na ruku na přední rukojeti ("MONO") (ISO 7916) m/sec ²				
při minimálních otáčkách	2,4	-	2,2	-
s upínací hlavou drátu	8,3	-	5,9	-
s nožem se 4 hroty	7,8	-	2,8	-
Vibrace přenášené na ruku na zadní rukojeti ("MONO") (ISO 7916) m/sec ²				
při minimálních otáčkách	2,0	-	2,9	-
s upínací hlavou drátu	8,1	-	6,7	-
s nožem se 4 hroty	9,2	-	4,7	-
Vibrace přenášené na ruku na levé rukojeti ("DUPLEX") (ISO 7916) m/sec ²				
při minimálních otáčkách	-	1,3	-	1,3
s upínací hlavou drátu	-	7,2	-	2,1
s nožem se 4 hroty	-	5,4	-	2,0
Vibrace přenášené na ruku na pravé rukojeti ("DUPLEX") (ISO 7916) m/sec ²				
při minimálních otáčkách	-	1,9	-	1,4
s upínací hlavou drátu	-	7,7	-	3,3
s nožem se 4 hroty	-	5,3	-	3,7

Szanowny Użytkowniku,

chcemy przede wszystkim podziękować Ci za zaufanie okazane nam przy wyborze naszych produktów i wyrażamy nadzieję, iż używanie tego urządzenia dostarczy Ci zarówno wiele satysfakcji jak również spełni Twoje wszystkie oczekiwania. Niniejsza instrukcja została opracowana w celu umożliwienia dokładnego zapoznania się z urządzeniem i stosowania go w warunkach bezpieczeństwa przy pełnej wydajności; miej na uwadze fakt, iż instrukcja stanowi integralną część wyposażenia urządzenia, z tego względu należy przechowywać ją zawsze w zasięgu ręki, by móc w każdej chwili zasięgnąć porady, a przy odstąpieniu czy wypożyczeniu urządzenia prosimy o przekazanie instrukcji nowym użytkownikom.

Niniejsze urządzenie zostało zaprojektowane i skonstruowane zgodnie z obowiązującymi obecnie wymogami, jest ono więc bezpieczne i niezawodne, jeśli używane jest przy ścisłym przestrzeganiu wskazówek zawartych w niniejszej instrukcji (przewidywany sposób użytkowania); jakiegokolwiek inny sposób stosowania lub nieprzestrzeganie opisanych norm bezpiecznego użytkowania, konserwacji i napraw uważane jest jako "użytkowanie niewłaściwe" i powoduje utratę gwarancji oraz zwalnia Wykonawcę z jakiegokolwiek odpowiedzialności obciążając użytkownika wszelkimi zobowiązaniami wynikającymi ze szkód lub strat spowodowanych wobec osób trzecich.

Jeśli z tekstu niniejszej instrukcji wynikną pewne rozbieżności między zawartym opisem i zakupioną maszyną, prosimy mieć na uwadze fakt, iż w związku z ciągle trwającym procesem ulepszania urządzenia, informacje zawarte w niniejszym opracowaniu mogą ulec zmianom bez obowiązku informowania lub uaktualnienia instrukcji, przy czym rozbieżności nie mają żadnego wpływu na podstawowe dane dotyczące bezpiecznego użytkowania ani też zasad poprawnego funkcjonowania urządzenia. W przypadku wątpliwości skonsultuj się ze sprzedawcą. Przyjemnej pracy!

SPIS TREŚCI

1. Identyfikacja części składowych	2
2. Symbole	3
3. Przepisy bezpieczeństwa	4
4. Montaż urządzenia	6
5. Przygotowanie do pracy	8
6. Uruchomienie - Użytkowanie - Zatrzymanie silnika	9
7. Użytkowanie urządzenia	11
8. Konserwacja i przechowywanie	14
9. Lokalizacja uszkodzeń	16
10. Dane techniczne	17

1. IDENTYFIKACJA GŁÓWNYCH CZĘŚCI SKŁADOWYCH

GŁÓWNE CZĘŚCI SKŁADOWE

1. Silnik
2. Wałek obrotowy
3. Urządzenie tnące
 - a. Ostrze z 3 lub 4 końcami
 - b. Głowica z drutem nylonowym
4. Zabezpieczenie urządzenia tnącego
5. Uchwyt przedni
6. Ochrona
7. Uchwyt
8. Uchwyt tylny
9. Miejsce zaczepienia (systemu zawieszania)
10. Tabliczka znamionowa
11. Zawieszenie
 - a. na pojedynczym pasie
 - b. na podwójnym pasie
12. Przekładnia kątowna
13. Zabezpieczenie ostrza (przy transporcie)
14. Świeca zapłonowa

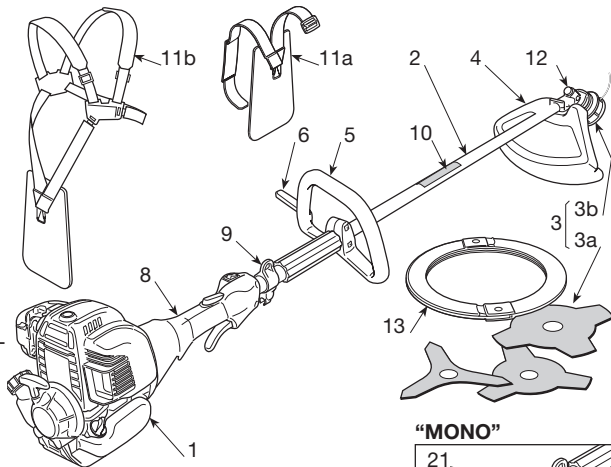

"MONO"

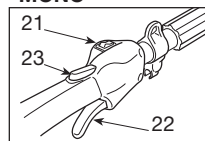

"DUPLEX"

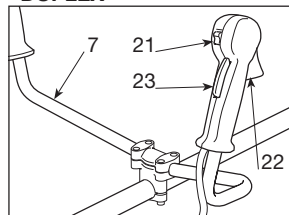

STEROWANIE I NAPEŁNIANIE

21. Wyłącznik zatrzymania silnika
22. Przycisk przyspiesznika (gazu)
23. Blokada przyspiesznika
24. Uchwyt rozruchu
25. Przycisk rozrusznika (Starter), (jeżeli obecny)
26. Przycisk pompki paliwa, (Primer) (jeżeli obecny)
31. Korek zbiornika paliwa
32. Korek oleju

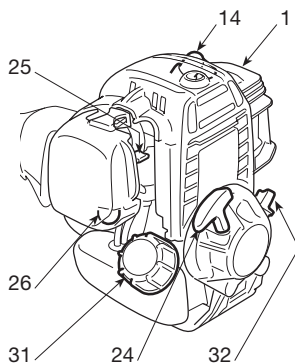

TABLICZKA ZNAMIONOWA

- 10.1) Znak zgodności z dyrektywą 98/37/CE
- 10.2) Nazwa i adres producenta
- 10.3) Poziom natężenia dźwięku LWA zgodny z normą 2000/14/CE
- 10.4) Model referencyjny producenta
- 10.5) Model urządzenia
- 10.6) Numer fabryczny
- 10.7) Rok produkcji

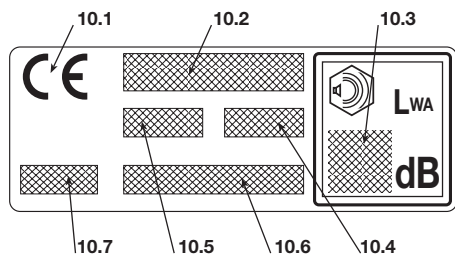



2. SYMBOLE





- 1) Uwaga! Zagrożenie. To urządzenie, jeżeli używane nieprawidłowo, może być zagrożeniem dla siebie i dla innych.
- 2) Przed użyciem urządzenia przeczytaj instrukcję obsługi.
- 3) Operator obsługujący to urządzenie, używane w warunkach normalnych, codziennie i w sposób ciągły, może być narażony na hałas o poziomie równym lub wyższym 85 dB (A). Używać ochron akustycznych i kasku ochronnego.
- 4) Stosować obuwie ochronne oraz rękawice!
- 5) Zagrożenie wyrzutem! Oddalić jakąkolwiek osobę lub zwierzę domowe na odległość co najmniej 15 m podczas użytkowania maszyny!
- 6) Nie używać ostrza w kształcie piły obrotowej. **Niebezpieczeństwo: Używanie** ostrza w kształcie piły obrotowej **w maszynach posiadających ten symbol naraża użytkownika na niebezpieczeństwo bardzo groźnych lub śmiertelnych zranień.**
- 7) Maksymalna szybkość urządzenia tnącego. Używać tylko odpowiednie przyrządy tnące.
- 8) Współczynnik poziomu mocy akustycznej LWA zgodnie z dyrektywą 2000/14/CE

SYMBOLE OBJAŚNIAJĄCE NA URZĄDZENIU, (jeżeli obecne)

- 11  11) Zbiornik paliwa
- 12  12) Pozycje wyłącznika zatrzymania silnika
a = zatrzymanie
b = ruch
- 13  13) Regulacja minimalnych obrotów
- 14  14) Przycisk rozrusznika (Starter)
- 15  15) Przycisk pompki paliwa (Primer)
- 16  16) Właściwa pozycja uchwytu na wałku napędowym

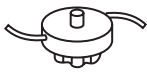
SYMBOLE OBJAŚNIAJĄCE NA OSŁONACH, (jeżeli obecne)

- 21  21) Przyrządy tnące, dla których ochrona jest odpowiednia
- 22  22) Do wykorzystania z głowicą tnącą z drutem nylonowym
- 23  23) Kierunek obrotów przyrządu ścinającego

3. PRZEPISY BEZPIECZEŃSTWA

A) PRZYUCZENIE

1) **Przeczytać uważnie instrukcje obsługi.** Zapoznać się dokładnie z systemem sterowania i właściwym sposobem użytkowania urządzenia. Nauczyć się natychmiastowo zatrzymywać silnik.

2) **Używać maszyny do celu, do którego została przeznaczona, to znaczy;**

– **ciąć trawy i roślinności nie drewnopodobnej** przy pomocy drutu nylonowego (np. na bokach rabat, plantacji, murków, ogrodzeń, lub zielonych przestrzeni o ograniczonej powierzchni, dla wykończenia cięcia wykonanego przy pomocy kosiarki);

– **ciąć traw wysokich, suchych pędów, gałęzi i krzewów drewnopodobnych** o średnicy do 2 cm, przy pomocy ostrzy metalowych i plastikowych.

Jakiegolwiek inne zastosowanie może okazać się niebezpieczne i spowodować uszkodzenie piły.

3) W żadnym wypadku nie należy pozwalać na użytkowanie urządzenia dzieciom, ani osobom nie obeznanym wystarczająco z instrukcją obsługi. Miejscowe przepisy prawne mogą określić najniższą granicę wieku dla użytkowników.

4) Narzędzie nie może być używane przez więcej niż jedną osobę.

5) **Nigdy nie używać urządzenia:**

– kiedy osoby, zwłaszcza dzieci lub zwierzęta znajdują się w pobliżu;

– jeżeli użytkownik jest zmęczony lub źle się czuje, lub kiedy zażył lekarstwa, narkotyki, spożył alkohol czy inne substancje mogące zaburzyć jego refleksy czy uwagę;

– jeżeli użytkownik nie jest w stanie utrzymać pewnie urządzenia oburęcznie i/lub nie może utrzymać równowagi stojąc na dwóch nogach podczas wykonywania pracy.

6) Nie zapominać, iż operator lub użytkownik jest odpowiedzialny za wypadki lub nieprzewidziane okoliczności w stosunku do osób postronnych lub ich stanu posiadania.

B) PRZYGOTOWANIE DO PRACY

1) Podczas pracy należy założyć odpowiednie ubranie, które nie stanowi przeszkody dla użytkownika.

– Zakładać odpowiednią odzież ochronną wyposażoną w zabezpieczenia przeciw cięciu.

– Zakładać kask, rękawice, okulary ochronne, maskę przeciw pyłną i obuwie zabezpieczone przeciw cięciu z antypoślizgową podeszwą.

– Używać słuchawek w celu ochrony słuchu.

– Nie zakładać szali, koszul, naszyjników i innych akcesoriów wiszących lub luźnych, które mogłyby zaplątać się w urządzenie lub w inne przedmioty znajdujące się w miejscu pracy.

– Zebrać odpowiednią długie włosy.

2) **UWAGA: ZAGROŻENIE! Benzyna jest płynem łatwopalnym.**

– przechowywać paliwo w odpowiednich pojemnikach homologowanych do takiego użycia;

– nie palić papierosów podczas operowania przy paliwie;

– otworzyć powoli korek zbiornika pozwalając na stopniowe uwolnienie się wewnętrznego ciśnienia;

– nalewać paliwo tylko na wolnym powietrzu przy użyciu lejki;

– nalewać paliwo przed uruchomieniem silnika; nie dodawać paliwa i nie wyjmować korka zbiornika, gdy silnik jest w ruchu lub, kiedy jest nagrzany;

– w przypadku rozlania się benzyny nie uruchamiać silnika, lecz przenieść urządzenie w czystsze miejsce i aby uniknąć ryzyka pożaru, odczekać aż rozlane paliwo odparuje;

– oczyścić natychmiast każdy ślad benzyny wylanej na urządzeniu lub na ziemię;

– nie uruchamiać urządzenia w miejscu gdzie dokonano wlewania paliwa;

– unikać kontaktu paliwa z odzieżą, a w takim przypadku, zmienić odzież przed uruchomieniem silnika;

– zakrecać zawsze dobrze zakrętki zbiornika i pojemnika benzyny.

4) Wymienić tłumiki wadliwe lub uszkodzone.

5) **Przed użyciem** przeprowadzić ogólną kontrolę urządzenia, a w szczególności:

– przycisk przyspiesznika i blokada przyspiesznika muszą poruszać się swobodnie, bez wysiłku, a przy ich zwolnieniu muszą automatycznie i szybko powracać do swojej neutralnej pozycji;

– przycisk przyspiesznika musi pozostać zablokowany, jeżeli nie zostaje naciśnięta (odblokowana) blokada przyspiesznika;

– wyłącznik zatrzymania silnika musi być swobodnie przestawiany z jednej pozycji na drugą;

– przewody elektryczne, a w szczególności przewód świecy zapłonowej musi być nienaruszony celem uniknięcia generowania się iskier, a kołpak musi być poprawnie założony na świecy;

– uchwyty i ochrony urządzenia muszą być czyste i suche oraz mocno przytwierdzone do urządzenia;

– przyrządy tnące i obudowy nie mogą być nigdy uszkodzone.

6) Sprawdzić prawidłowe ustawienie uchwytów i miejsce zaczepienia systemu zawieszenia oraz dobre wyważenie maszyny.

7) Przed rozpoczęciem pracy upewnić się, czy zastosowano ochrony odpowiednie do przyrządu tnącego i czy zostały właściwie zamontowane.

8) Sprawdzić dokładnie całą przestrzeń do pracy i usunąć to wszystko, co mogłoby zostać odrzucone przez maszynę lub spowodować uszkodzenie części tnącej maszyny lub silnika. (kamienie, gałęzie, druty stalowe, kości itp.).

C) PODCZAS UŻYTKOWANIA

1) Nie uruchamiać silnika w pomieszczeniach zamkniętych, gdzie mogą się zbierać niebezpieczne spaliny tlenku węgla.

2) Wykonywać pracę wyłącznie przy świetle dziennym lub dobrym oświetleniu sztucznym.

3) **Przyjąć nieruchomą i stabilną pozycję:**

– unikać o ile to możliwe pracowania w obuwii o podeszwach mokrych lub śliskich lub na terenach nierównych i stromych, które nie gwarantują stabilności operatora podczas pracy;

- nigdy nie biegać, tylko chodzić i zwracać uwagę na nierówności terenu i obecność ewentualnych przeszkód.
- ocenić potencjalne ryzyko związane z terenem i zastosować wszystkie niezbędne zabezpieczenia gwarantujące własne bezpieczeństwo, w szczególności na zboczach, terenach trudnych do przewidzenia, śliskich lub ruchomych.
- Na zboczach pracować w kierunku prostopadłym do spadku, nigdy nie wchodzić lub nie schodząc, utrzymując się zawsze jak najdalej od przyrządu tnącego.
- 4) Uruchamiać silnik trzymając mocno urządzenie:
 - uruchamiać silnik, co najmniej 3 metry od miejsca, w którym dokonano wlewania paliwa;
 - sprawdzić czy inne osoby znajdują się w promieniu, co najmniej 15 metrów od miejsca pracy maszyny i co najmniej w odległości 30 metrów przy cięższych pokosach;
 - nie kierować tłumika, czyli gazu wydechowego w stronę materiałów łatwopalnych;
- 5) **Nie zmieniać regulacji silnika** i nie doprowadzać silnika do zbyt wysokich obrotów.
- 6) Nie przeciążać urządzenia i nie używać urządzenia małego do wykonania ciężkich prac; użycie odpowiedniego urządzenia obniża ryzyko i polepsza jakość pracy.
- 7) Skontrolować czy minimalna prędkość obrotowa urządzenia jest taka, że nie pozwoli na obracanie się przyrządu tnącego oraz, że po dodaniu gazu, silnik powróci natychmiast do minimum.
- 8) Zwracać uwagę, aby nie uderzać mocno ostrzem w ciała obce oraz na opadający materiał ucięty przez ostrze.
- 9) Trzymać zawsze podczas pracy maszynę zacementowaną do zawieszania.
- 10) **Wyłączyć silnik:**
 - za każdym razem, kiedy urządzenie jest pozostawione bez nadzoru.
 - przed wlewaniem paliwa.
 - podczas przemieszczania się pomiędzy strefami pracy.
- 11) **Zatrzymać silnik i odłączyć przewód świecy zapłonowej:**
 - przed kontrolą, czyszczeniem lub dokonaniem prac na maszynie;
 - po uderzeniu o jakiś twardy przedmiot. Sprawdzić ewentualne uszkodzenia i dokonać potrzebnych napraw przed powtórny użytkowaniem urządzenia;
 - jeśli urządzenie zacznie drgać w nieprawidłowy sposób: w takim wypadku natychmiast znaleźć przyczynę drgań i usunąć ją;
 - kiedy urządzenie nie jest używane.

D) KONSERWACJA I PRZECHOWYWANIE

- 1) Utrzymywać dokręcone śruby i nakrętki, aby być pewnym, iż maszyna znajduje się zawsze w stanie gotowym do bezpiecznej eksploatacji. **Regularna kontrola stanu technicznego jest podstawowym warunkiem dla bezpieczeństwa oraz zachowania wydajności urządzenia.**
- 2) Nie przechowywać urządzenia z benzyną w zbiorniku w pomieszczeniu, gdzie opary benzyny mogłyby przedostać się do płomienia, iskry lub źródła wysokiej temperatury.
- 3) Przed odprowadzeniem urządzenia do jakiegokol-

- wiek pomieszczenia odczekać, aż silnik ochłodzi się.
- 4) W celu obniżenia ryzyka pożaru, utrzymywać silnik, tłumik wydechowy i miejsce przechowywania benzyny w stanie wolnym od resztek trocin, gałęzi, liści czy nadmiaru smaru; nie pozostawiać zbiorników ze ściętym materiałem wewnątrz pomieszczenia.
- 5) Jeśli zaistnieje potrzeba opróżnienia zbiornika, należy dokonać tego na otwartej przestrzeni oraz przy zimnym silniku.
- 6) Złożyć ręcznie robocze do każdej pracy przy urządzeniu tnącym.
- 7) **Ze względów bezpieczeństwa nigdy nie używać urządzenia, gdy jego części składowe są zużyte lub uszkodzone. Części uszkodzone muszą być wymienione, nigdy nie naprawiane. Należy stosować wyłącznie oryginalne części zamiennie.** Części zamiennie o nieodpowiedniej jakości mogą uszkodzić urządzenie lub stanowić zagrożenie bezpieczeństwa użytkownika. Części tnące muszą zawsze posiadać oznaczenia marki producenta jak również odniesienie do maksymalnej prędkości użytkowej.
- 8) Przed odstawieniem urządzenia, upewnić się czy wyjęto się klucze lub narzędzia użyte do konserwacji.
- 9) Utrzymywać urządzenie z dala od dostępu dzieci!

E) TRANSPORT I PRZEMIESZCZANIE

- 1) Za każdym razem, gdy potrzebne jest przestawienie lub przenoszenie urządzenia, należy:
 - wyłączyć silnik, odczekać aż zatrzyma się przyrząd tnący oraz odłączyć kolkak świecy zapłonowej;
 - założyć ochronę przyrządu tnącego;
 - chwycić urządzenie jedynie za uchwyty i skierować przyrząd tnący w kierunku przeciwnym do kierunku przesuwania się.
- 2) Kiedy urządzenie jest przewożone pojazdem samochodowym, należy ustawić je w taki sposób, aby nie stanowiło żadnego zagrożenia dla nikogo oraz zablokować je celem uniknięcia jego przewrócenia z możliwym uszkodzeniem i rozlaniem się paliwa.

F) W JAKI SPOŚÓB POSŁUGIWAĆ SIĘ INSTRUKCJĄ

W tekście instrukcji obsługi, niektóre paragrafy zawierające informacje szczególnie ważne, zaznaczone są różnym stopniem wyrazistości, przy czym znaczenie jest następujące:

UWAGA

lub

WAŻNE

Dostarcza dokładniejszego omówienia lub dodatkowych elementów do podanych poprzednio wskazówek w celu zapobieżenia uszkodzenia maszyny lub spowodowania strat.

▲ OSTRZEŻENIE! *W przypadku nieprzestrzegania danych wskazówek możliwość zranienia obsługującego lub osób trzecich.*

▲ ZAGROŻENIE! *W przypadku nieprzestrzegania danych wskazówek możliwość ciężkiego zranienia obsługującego lub osób trzecich a nawet zagrożenie spowodowania śmierci.*

4. MONTAŻ URZĄDZENIA

WAŻNE

Maszyna jest dostarczona z niektórymi składnikami zdemontowanymi i z pustym zbiornikiem paliwa.

▲ OSTRZEŻENIE! *Zawsze zakładać mocne rękawice robocze przy pracy z przyrządami tnącymi. Zwracać szczególną uwagę na montaż składników, aby nie zmniejszać bezpieczeństwa i sprawności urządzenia; w wypadku wątpliwości skontaktować się z waszym Sprzedawcą.*

1. UZUPEŁNIENIA MASZYNY

1a. Modele "MONO"

• Model 28 (Rys. 1)

▲ OSTRZEŻENIE! *Rozpórka (1) ma za zadanie, ze względów bezpieczeństwa, zagwarantować minimalny odstęp pomiędzy uchwytem tylnym i przednim. Ta rozpórka musi być zawsze założona i nie może być zmieniana w żaden sposób.*

- Przed rozpórką (1), zamontować uchwyt przedni (2) na wałku obrotowym (3) za pomocą śrub (4) i nakrętek (5) wstawionych w odpowiednie otwory.
- Przed dokręceniem śrub (4), ustawić właściwie uchwyty w stosunku do wałka obrotowego.
- Dokręcić śruby (4) do końca.

• Model 38 (Rys. 2)

- Zamontować uchwyt przedni z osłoną (1) na opływowej plastikowej obudowie (2), dokręcając śruby (3) do końca.

1b. Modele "DUPLEX"

• Model 28 (Rys. 3)

- Włożyć uchwyt (1) do gniazda wykonanego w podstawie (2), umieszczonego na wałku obrotowym (3), pamiętając, aby dźwignie kierujące znajdowały się po prawej stronie.
- Zamontować kołpak (4), dokręcając do końca śrubami (5).
- Podpórka (2) jest już wstępnie zamontowane na wałku obrotowym (3) w taki sposób, że bok będzie

ustawiony zgodnie ze strzałką (6) na tabliczce oznaczeniowej; pozycja ta nie może być nigdy zmieniana.

• Model 38(Rys. 4)

- Odkręcić gałkę centralną (1) i zdjąć kołpak (2).
- Włożyć uchwyt (3), pamiętając, aby dźwignie kierujące znajdowały się po prawej stronie.
- Ustawić uchwyt w najodpowiedniejszej pozycji roboczej, i zablokować go przy pomocy kołpaka (2) i gałki (1).

2. MONTAŻ ZABEZPIECZEŃ

▲ OSTRZEŻENIE! *Każdy przyrząd tnący ma swoje specyficzne zabezpieczenie. Nie używać nigdy zabezpieczeń odmiennych od tych zalecanych dla każdego przyrządu tnącego.*

• Ostrze z 3 lub 4 końcami (Rys. 5)

▲ OSTRZEŻENIE! *Założyć rękawice ochronne i założyć zabezpieczenie ostrza.*

- Zdemontować ostrze, (jeżeli jest zamontowane) zgodnie ze wskazaniami w paragrafie 3.
- Zabezpieczenie (1) jest przymocowane do przekładni kątowej (2) za pomocą dwóch śrub (3).

• Głowica trzymająca drut (Rys. 6)

▲ OSTRZEŻENIE! *Gdy wykorzystuje się głowicę trzymającą drut, należy, aby zabezpieczenie dodatkowe było zawsze zamontowane z nożem przecinającym drut.*

- Zdemontować ostrze, (jeżeli jest zamontowane) zgodnie ze wskazaniami w paragrafie 3.
- Zabezpieczenie (1) jest przymocowane do przekładni kątowej (2) za pomocą dwóch śrub (3).
- Zamontować dodatkowe zabezpieczenie (4) wkładając zaczepy w odpowiednie otwory w zabezpieczeniu (1) i dociskając, aż do momentu zauważenia zatrzaśnięcia.

3. DEMONTAŻ I MONTAŻ PRZYRZĄDÓW DO CIĘCIA

▲ OSTRZEŻENIE! *Używać tylko oryginalnych lub homologowanych przez producenta przyrządów do cięcia.*

- Ostrze z 3 lub 4 końcami

▲ OSTRZEŻENIE! *Założyć rękawice ochronne i założyć zabezpieczenie ostrza.*

a) Model 28 (Rys. 7)

UWAGA

Nakrętka do czaszy (4) ma gwint lewostronny i w związku z tym musi być odkręcana w kierunku zgodnym z ruchem wskazówek zegara i dokręcana w kierunku przeciwnym do ruchu wskazówek zegara.

- Włożyć klucz otrzymany wraz z dostawą (2) do odpowiedniego otworu przekładni kątovej (3) i obracać ręcznie ostrze (1) aż do dostania się klucza do wewnętrznego otworu, blokując tym sposobem rotację.
- Zdjąć czaszę (4) odkręcając nakrętkę **w kierunku zgodnym z ruchem wskazówek zegara.**
- Ściągnąć tulejkę zewnętrzną (5) i założyć ponownie ostrze (1).

Przy montażu,

- Upewnić się, czy rowki pierścienia wewnętrznego (6) pasują idealnie do przekładni kątovej (3).
- Zamontować ostrze (1) i pierścień zewnętrzny (5).
- Założyć ponownie czaszę (4), dokręcając do końca nakrętkę **w kierunku przeciwnym do ruchu wskazówek zegara.**
- Wyjąć klucz, (2) aby przywrócić rotację ostrza.

b) Model 38 (Rys. 8)

UWAGA

Śruba do czaszy (4) ma gwint lewostronny i w związku z tym musi być odkręcana w kierunku zgodnym z ruchem wskazówek zegara i dokręcana w kierunku przeciwnym do ruchu wskazówek zegara.

- Włożyć klucz otrzymany wraz z dostawą (2) do odpowiedniego otworu przekładni kątovej (3) i obracać ręcznie ostrze (1) aż do dostania się klucza do wewnętrznego otworu, blokując tym sposobem rotację.

- Zamontować ponownie czaszę (4) odkręcając śrubę centralną **w kierunku zgodnym z ruchem wskazówek zegara.**
- Ściągnąć tulejkę zewnętrzną (5) i założyć ponownie ostrze (1).

Przy montażu,

- Upewnić się, czy rowki pierścienia wewnętrznego (6) pasują idealnie do przekładni kątovej (3).
- Zamontować ostrze (1) i pierścień zewnętrzny (5).
- Założyć ponownie czaszę (4), dokręcając ją do końca **w kierunku przeciwnym do ruchu wskazówek zegara.**
- Wyjąć klucz, (2) aby przywrócić rotację ostrza.

- Głowica tnąca z drutem nylonowym (Rys. 9)

UWAGA

Głowica trzymająca drut ma gwint lewostronny i w związku z tym musi być odkręcana w kierunku zgodnym z ruchem wskazówek zegara i dokręcana w kierunku przeciwnym do ruchu wskazówek zegara.

- Włożyć klucz otrzymany wraz z dostawą (2) do odpowiedniego otworu przekładni kątovej (3) i obracać ręcznie głowicę trzymającą drut (1 lub 1a) aż do dostania się klucza do wewnętrznego otworu, blokując tym sposobem rotację.
- Zdjąć głowicę trzymającą drut (1) odkręcając ją **w kierunku zgodnym z ruchem wskazówek zegara.**

Przy montażu,

- Upewnić się, czy rowki pierścienia wewnętrznego (6) pasują idealnie do przekładni kątovej (3).
- Zamontować ponownie głowicę trzymającą drut (1) dokręcając ją **w kierunku przeciwnym do ruchu wskazówek zegara.**
- Wyjąć klucz, (2) aby przywrócić rotację wałka.

- Ostrze w formie piły (jeżeli dozwolone)

▲ OSTRZEŻENIE! *Użycie ostrza w formie piły jest zabronione w maszynach posiadających odpowiedni symbol (zobacz rozdział 2 nr 6).*

Aby zamontować zabezpieczenie i ostrze w formie piły, należy przestrzegać zalecenia zawarte w instrukcji dostarczonej wraz z tym przyrządem.

5. PRZYGOTOWANIE DO PRACY

KONTROLA URZĄDZENIA

Przed rozpoczęciem pracy należy:

- sprawdzić czy w urządzeniu i na przyrządzie tnącym nie ma poluzowanych śrub;
- sprawdzić czy przyrząd do cięcia nie jest uszkodzony i czy ostrza metaliczne o 3 lub 4 końcach, (jeżeli zamontowane) będą dobrze zaostrzone;
- sprawdzić czy filtry powietrza są czyste;
- sprawdzić czy zabezpieczenia są wystarczające i dobrze przymocowane;
- sprawdzić przymocowanie uchwytów.

PALIWO I SMARY

Ta maszyna jest wyposażona w silnik czterosurowy, który NIE wymaga żadnego dodawania oleju do benzyny.

WAŻNE

Dodawanie oleju do benzyny niszczy silnik i powoduje utratę gwarancji.

WAŻNE

Używać tylko paliwa i smarów dobrej jakości, aby utrzymać dobre rezultaty pracy i zagwarantować trwałości elementów mechanicznych.

- Cechy benzyny

Używać tylko benzyny bezołowiowej (benzyna zielona) z liczbą oktanów nie niższą niż 90 N.O.

WAŻNE

Benzyna zielona powoduje tworzenie się osadów w zbiorniku, jeżeli jest przechowywana w nim powyżej 2 miesięcy. Zawsze używać benzyny świeżej!

▲ ZAGROŻENIE!

Benzyna jest łatwopalna!

- Przechowywać benzynę w homologowanych zbiornikach na paliwa, w miejscach bezpiecznych i odległych od źródeł ciepła czy ognia.
- Nie pozostawiać zbiorników w zasięgu dostępu dzieci.

- Cechy oleju

Używać oleju tylko dobrej jakości, specyficznego do silników czterosurowych, wysoko oczyszczonego, klasy SF-SG i stopniu lepkości SAE10W30.

WAŻNE

Użycie oleju nie oczyszczonego, nieodpowiedniego lub o cechach odmiennych od tych zalecanych, niszczy silnik i powoduje utratę gwarancji.

U waszego Sprzedawcy można nabyć oleje specjalnie zaprojektowane do tego typu silników, mogące zapewnić najwyższy poziom ochrony i długą efektywność silnika.

WLEWANIE PALIWA

▲ ZAGROŻENIE!

Nie palić papierosów podczas wlewania paliwa i unikać wdychania oparów benzyny.

▲ OSTRZEŻENIE!

Otwierać ostrożnie korek kanistra, gdyż wewnątrz może wytworzyć się podciśnienie.

Przed przystąpieniem do wlewania paliwa:

- Ustawić urządzenie na płaskim, stabilnym terenie z korkiem zbiornika skierowanym do góry.
- Oczyszczyć korek zbiornika i miejsce dookoła, celem uniknięcia przedostania się zanieczyszczeń podczas wlewania paliwa.
- Otwierać ostrożnie korek zbiornika, aby stopniowo uwolnić podciśnienie. Przeprowadzić wlewanie paliwa przy pomocy lejka i unikać napełniania zbiornika do końca.

▲ OSTRZEŻENIE!

Zamknąć zawsze korek zbiornika, dokręcając go do końca.

▲ OSTRZEŻENIE!

Oczyszczyć natychmiast każdy ślad silnika ewentualnie wylanej na maszynę lub teren i nie uruchamiać silnika tak długo, aż opary benzyny nie znikną.

NALANIE OLEJU DO PEŁNA (Rys. 10)

WAŻNE

Nie włączać silnika i nie używać maszyny, jeżeli poziom oleju jest niewystarczający.

Dla sprawdzenia poziomu oleju:

- Ustawić urządzenie na płaskim, stabilnym terenie z korkiem zbiornika skierowanym do góry.
- Odkręcić korek zbiornika i sprawdzić czy poziom oleju dosięga drut otworu wlewowego.

Pojemność zbiornika oleju wynosi 80 cm³ (Model 28) albo 100 cm³ (Model 38).

6. URUCHOMIENIE - UŻYTKOWANIE-ZATRZYMANIE SILNIKA

URUCHOMIENIE SILNIKA

*niej po 5 minutach od zatrzymania silnika lub po wla-
niu paliwa.*

▲ OSTRZEŻENIE!

Uruchomienie silnika musi być dokonywane w odległości przynajmniej 3 metrów od miejsca, w którym dokonano wlewania paliwa.

Przed uruchomieniem silnika:

- Położyć urządzenie w pozycji stabilnej na ziemi.
- Zdjąć zabezpieczenie ostrza, (jeżeli jest zastosowane).
- Upewnić się, że ostrze (jeżeli jest zastosowane) nie dotyka ziemi lub innych przedmiotów.

• Uruchomienie na zimno**UWAGA**

Przez uruchomienie na "zimno" rozumie się uruchomienie przeprowadzone, co najm-

W celu rozruchu silnika (Rys. 11):

1. Ustawić przełącznik (1) na pozycji «START».
2. Włączyć starter, obracając dźwignię (5) w pozycji «CLOSE».
3. Nacisnąć przycisk przyspieszacza (primer) (6) przez 3-4 razy, aby ułatwić zapłon gaźnika.
4. Utrzymywać mocno maszynę na ziemi z jedną ręką na silniku, tak, aby nie utracić kontroli podczas uruchomienia (Rys. 12).

WAŻNE

Aby uniknąć wykrzywień należy przestrzegać, aby rura przekątnikowa nie była używana do opierania ręki lub kolana podczas uruchamiania maszyny.

5. Pociągnąć powoli rączkę rozrusznika na 10 - 15 cm, aż do wycucia pewnego oporu, po czym pociągnąć zdecydowanie kilka razy do usłyszenia pierwszych odgłosów zapłonu.

WAŻNE

Aby uniknąć zerwania, nie wyciągać linki na całą jej długość, nie ciągnąć jej po brzegu otworu prowadzącego i zwalniać ręczkę powoli, unikając jego niekontrolowanego powrotu.

6. Pociągnąć powtórnie ręczkę rozrusznika, aż do uzyskania regularnego zapalenia się silnika.

▲ OSTRZEŻENIE!

Uruchomienie silnika z włączonym starterem prowokuje ruch przyrządu tnącego, który się zatrzymuje jedynie po wyłączeniu startera.

7. Zaraz po włączeniu silnika, wyłączyć rozrusznik obracając dźwignię (2) na pozycję «OPEN».

8. Pozostawić w ruchu silnik na minimalnych obrotach, przez co najmniej 1 minutę przed rozpoczęciem używania urządzenia.

WAŻNE

Jeżeli ręczka linki rozrusznika będzie pociągana często przy włączonym starterze, silnik może ulec zalaniu paliwem i spowodować utrudnienie zapalenia.

W przypadku zalania się silnika, rozebrać świecę zapłonową i pociągnąć delikatnie ręczkę linki rozrusznika w celu wyeliminowania nadmiaru paliwa; po czym osuszyć elektrody świecy zapłonowej i zamontować ją z powrotem w silniku.

• Uruchomienie na ciepło

W celu uruchomienia na ciepło (natychmiast po zatrzymaniu silnika), śledzić punkty 1 - 4 - 5 - 6 poprzedniej procedury.

UŻYWANIE SILNIKA (Rys. 11)

Szybkość przyrządu tnącego jest regulowana przez napęd przyspiesznika (2), umieszczony na uchwycie tylnym (4) lub na prawym uchwycie (4a) tulei.

Uruchomienie przyspiesznika możliwe jest tylko wtedy, gdy jednocześnie naciskana jest dźwignia blokady (3).

Ruch przeniesiony jest z silnika na wałek obrotowy za pomocą sprzęgła masy odśrodkowej, które uniemożliwia obrót wałka, kiedy silnik pracuje na minimum.

▲ OSTRZEŻENIE!

Nie używać urządzenia, jeżeli przyrząd tnący obraca się przy silniku na minimalnych obrotach, w tym wypadku, wyregulować gaźnik (zobacz rozdz. 8) a jeżeli problem się utrzymuje należy zwrócić się do waszego Sprzedawcy.

Poprawną prędkość pracy otrzymuje się naciskając do końca przycisk przyspiesznika (2).

WAŻNE

Podczas pierwszych 6-8 godzin użytkowania urządzenia, unikać pracy silnika na najwyższych obrotach.

ZATRZYMANIE SILNIKA (Rys. 11)

W celu zatrzymania silnika:

- Zwolnić przycisk przyspiesznika (2) i pozostawić silnik pracujący na minimum przez kilka sekund.
- Przenieść przełącznik (1) do pozycji «STOP».

▲ OSTRZEŻENIE!

Po doprowadzeniu przyspiesznika do minimum, trzeba kilku sekund zanim przyrząd tnący się zatrzyma.

7. UŻYTKOWANIE URZĄDZENIA

Dla poszanowania innych osób i środowiska naturalnego należy:

- Unikać sytuacji, w których staje się elementem zakłócającym.
- Przestrzegać skrupulatnie lokalnych przepisów dotyczących usuwania materiału pozostałego po cięciu.
- Przestrzegać skrupulatnie lokalnych przepisów dotyczących usunięcia olejów, benzyny, zniszczonych części czy jakichkolwiek innych elementów zanieczyszczających środowisko.

▲ OSTRZEŻENIE! *Przedłużone poddawanie się wibracjom może spowodować zranienia i zaburzenia neurologiczno-naczyniowe (znane również jako "fenomen Raynauda" lub "biała ręka") przede wszystkim u cierpiących na zaburzenia krążenia. Oznaki mogą dotyczyć rąk, nadgarstków oraz palców i charakteryzują się utratą czucia, mrowieniem, świerzbieniem, bólem, utratą barwy lub zmienioną strukturą skóry. Efekty te mogą ulec wzmoczeniu wskutek niskiej temperatury otoczenia i/lub zbyt mocny uścisk uchwytu. Przy pojawieniu się tych oznak należy zredukować czas użytkowania maszyny i skonsultować się z lekarzem.*

▲ OSTRZEŻENIE! *Zakładać odpowiednią odzież podczas pracy. Wasz Sprzedawca może dostarczyć wam informacji dotyczących najbardziej odpowiedniego sprzętu ochronnego w celu zapewnieniem bezpieczeństwa podczas pracy.*

WYKORZYSTANIE SYSTEMÓW ZAWIESZENIA
(Rys. 13)

▲ OSTRZEŻENIE! *Maszyna podczas użytkowania musi być cały czas zaczepiona do właściwie założonego zawieszenia. Należy często sprawdzać efektywność szybkiego rozłączania, aby umożliwić łatwość uwolnienia maszyny z podtrzymujących ją pasów w przypadku zagrożenia.*

Zawieszenie musi być założone przed zaczepieniem maszyny na odpowiednich zaczepach i pasy muszą być wyregulowane odpowiednio do wzrostu i budowy operatora.

Jeżeli maszyna wyposażona jest w więcej punktów zaczepienia, należy wykorzystywać najodpowiedniejsze miejsce zaczepienia dla utrzymania wyważenia maszyny podczas pracy.

Używać zawsze systemu zaczepienia odpowiedniego do ciężaru maszyny i zastosowanego przyrządu do cięcia:

- przy maszynach o ciężarze mniejszym niż 7,5 kg, wyposażonych w głowice trzymające drut lub ostrze z 3 lub 4 końcami, muszą być używane modele zawieszenia z pasem pojedynczym lub podwójnym;
- przy maszynach o ciężarze powyżej 7,5 kg, wyposażonych w ostrza w formie piły, (jeżeli są dozwolone), musi być używany tylko model z podwójnym pasem.

• Modele "MONO" z podwójnym pasem

Pas (1) musi przechodzić nad lewą łopatką, w kierunku prawego boku.

• Modele z pasem podwójnym

Pas (2) musi być założony z:

- z częścią wyścielaną i zaczepem sprężynowym po prawej stronie;
- zaczepem z przodu;
- ze skrzyżowaniem pasów na plecach operatora.

Pasy muszą być napięte, aby móc równomiernie rozkładać ciężar na plecy operatora.

SPOSOBY UŻYTKOWANIA MASZYNY

▲ OSTRZEŻENIE! *Podczas pracy, maszyna musi być zawsze trzymana mocno w dwóch rękach, z silnikiem po prawej stronie ciała i częścią tnącą utrzymywaną poniżej poziomu pasa.*

▲ OSTRZEŻENIE! *Natychmiast zatrzymać silnik, jeżeli ostrze się zatrzyma podczas pracy. Zwracać zawsze uwagę na możliwość odbicia (kickback), które może wystąpić wówczas, gdy ostrze może napotkać znaczną przeszkodę (klocki, korzenie, gałęzie, kamienie itp.). Unikać dotykania terenu ostrzem maszyny. Odbicia powodują odrzucenia ostrza trudne do opanowania, mogą powodować utratę kontroli nad maszyną, mogą zagrozić bezpieczeństwu operatora i spowodować uszkodzenie samej maszyny.*

Przed rozpoczęciem po raz pierwszy pracy koszenia, właściwym jest niezbędne poznanie maszyny i zapoznanie się z najodpowiedniejszymi technikami cięcia, próbując założyć odpowiednio system zawieszenia, trzymać mocno maszynę i powtórzyć ruchy wymagane podczas pracy.

• Wybór przyrządu do cięcia

Wyselekcjonować najodpowiedniejszy przyrząd do cięcia biorąc pod uwagę rodzaj pracy do wykonania, zgodnie z tymi generalnymi założeniami:

- **lostrze z 3 końcami** jest odpowiednie do cięcia krzaków i małych krzewów o średnicy poniżej 2 cm;
- **lostrze z 4 końcami** jest odpowiednie do cięcia silnej trawy, na dużych przestrzeniach;
- **głowica trzymająca drut** może ścinać trawę wysoką i porosty nie drewnopochodne w pobliżu ogrodzeń, murów, fundamentów, chodników, wokół drzew itp., lub przy kompletnym czyszczeniu jednej specjalnej części ogrodu;
- **ostrze w formie piły**, (jeżeli dozwolone) jest odpowiednie do cięcia opornych krzewów, krzaków i małych drzewek z trzonem o średnicy poniżej 6 cm.

TECHNIKI PRACY

a) Ostrze z 3 końcami (Rys. 14)

Rozpocząć cięcie z góry roślinności, schodząc potem z ostrzem w ruchu sierpowym w taki sposób, aby ścinać gałęzie tnąc je na małe części.

b) Ostrze z 4 końcami (Rys. 15)

Pracować wykorzystując maszynę jak tradycyjna kosę, wykonując ruchy pod kątem około 60-90°, przechodząc później poza pokos w następny porost i tak dalej.

c) Głowica trzymająca drut

▲ OSTRZEŻENIE! *Używać TYLKO drutu nylonowego. Użycie drutów metalowych, drutów metalowych w otulinie plastikowej i/lub nieodpowiednich do głowicy, mogą powodować poważne skażenia i zranienia.*

Podczas użytkowania jest wskazane wyłączyć silnik i usunąć okresowo resztki trawy, które oplatają maszynę, aby uniknąć przegrzania wałka obrotowego spowodowanego przez trawę zakleszczającą się pod zabezpieczeniem.

Zakleszczoną trawę należy usunąć śrubokrętem, aby umożliwić właściwe chłodzenie wałka.

▲ OSTRZEŻENIE! *Nie używać maszyny do zmiatania, nachylając głowicę trzymającą drut. Moc silnika może spowodować wyrzucanie odłamków i małych kamieni na odległość 15 metrów lub więcej, powodując szkody i prowadząc do zranienia osób.*

• Ścinanie w ruchu (Koszenie) (Rys. 16)

Postępować do przodu regularnie, wykonując ruchy kątowe podobne do tradycyjnego koszenia kosą, bez nachylania głowicy trzymającej drut podczas pracy.

Próbować najpierw ścinać na odpowiedniej wysokości na małej powierzchni, aby później uzyskać jednakową wysokość ścinania poprzez trzymanie głowicy trzymającej drut w stałej odległości od terenu. Przy koszeniu trudniejszym, może być przydatne nachylenie o około 30° w lewo głowicy tnącej z drutem nylonowym.

▲ OSTRZEŻENIE! *Nie pracować tym sposobem, jeżeli istnieje możliwość wyrzucania przedmiotów, które mogą zranić osoby, zwierzęta lub spowodować szkody.*

• Ścinanie precyzyjne (Wyrównywanie)

Trzymać maszynę lekko nachyloną w taki sposób, aby część dolna głowicy trzymającej drut nie dotykała terenu i linia koszenia znajdowała się w wymaganym punkcie, utrzymując zawsze przyrząd tnący daleko od operatora.

• Ścinanie w pobliżu ogrodzeń/fundamentów (Rys.17)

Przybliżyć powoli głowicę trzymającą drut do ogrodzeń, palików, skał, murów itp., unikając silnego uderzenia.

Jeżeli drut uderzy w znaczącą przeszkodę może ulec zerwaniu lub zniszczeniu; jeżeli pozostanie zaplątany w ogrodzeniu może gwałtownie się przerwać.

W każdym razie, ścinanie w pobliżu chodników, fundamentów, murów itp., może powodować szybsze zniszczenie drutu od zużycia normalnego.

- Ścinanie wokół drzew (Rys.18)

Przechodzić wokół drzew z lewej strony na prawo, zbliżając się powoli do pni w taki sposób, aby nie uderzyć drutem o drzewo, utrzymując głowicę trzymającą drut lekko nachyloną do przodu.

Pamiętać, że nylonowy drut może przecinać lub uszkadzać małe krzaki i że uderzenie nylonowego drutu w pnie krzaków lub drzew z miękką korą może spowodować poważne uszkodzenie rośliny.

- Regulacja długości drutu podczas pracy (Rys. 19)

Maszyna ta wyposażona jest w głowicę „Uderzaj i Idź” (Tap & Go).

Dla wydania nowego kawałka drutu należy uderzyć głowicą w ziemię przy silniku na maksymalnych obrotach; drut wydobędzie się automatycznie, a nóż obetnie drut będący w nadmiarze.

d) Ostrze w formie piły (jeżeli dozwolone) (Rys. 20)

▲ OSTRZEŻENIE! *Użycie ostrza w formie piły jest zabronione w maszynach posiadających odpowiedni symbol (zobacz rozdział 2 nr 6). Aby użytkować, tam gdzie to jest dozwolone, ostrze w formie piły, należy zawsze zamontować specjalne zabezpieczenie. Ostrze musi być zawsze dobrze naostrzone, aby zredukować ryzyko odbicia.*

▲ OSTRZEŻENIE! *W przypadku przewracania się małych drzew, należy przewidzieć kierunek upadku ścinanego drzewa, biorąc pod uwagę także kierunek wiatru.*

Aby uzyskać dobry rezultat, przy obalaniu małych drzew, jest konieczne wykonać cięcie szybkim ruchem wykonanym w kierunku gałęzi lub pnia do ścięcia, z silnikiem na maksymalnych obrotach.

Unikać używania prawej strony ostrza, ponieważ w tej strefie istnieje wysokie ryzyko odbicia lub zatrzymania się ostrza, spowodowane kierunkiem rotacji.

ZAKOŃCZENIE PRACY

Po zakończeniu pracy:

- Zatrzymać silnik jak wskazano wcześniej (Rozdz. 6).
- Zaczekać do zatrzymania się przyrządu tnącego i zamontować zabezpieczenie ostrza, (jeżeli korzystamy z ostrza o 3 lub 4 końcach lub ostrza w formie piły).

8. KONSERWACJA I PRZECHOWYWANIE

Właściwa konserwacja jest podstawowym elementem dla zachowania z upływem czasu wydajności i bezpieczeństwa użytkownika urządzenia.

▲ OSTRZEŻENIE! *Podczas zabiegów konserwacyjnych:*

- *Odłączyć kółpak świecy zapłonowej.*
- *Odczekać aż silnik będzie dostatecznie ochłodzony.*
- *Używać rękawic ochronnych przy pracy z nożami.*
- *Utrzymywać zamontowane zabezpieczenie ostrza, za wyjątkiem przypadków pracy na samym ostrzu.*
- *Nie pozostawiać w środowisku olejów, benzyny czy innych materiałów zanieczyszczających.*

CYLINDER I TŁUMIK

W celu zmniejszenia ryzyka pożaru, czyścić regularnie łopatką cylindra sprężonym powietrzem i oczyszczać miejsce dookoła tłumika z trocin, gałązek, liści czy innych resztek.

ZESPÓŁ ROZRUCHU

Aby uniknąć przegrzania się i uszkodzenia silnika, kratki zasysające powietrze do ochładzania muszą być zawsze utrzymane w czystości i wolne od trocin i odpadków.

Linka rozruchowa musi być wymieniona przy pierwszych odznakach zniszczenia.

UMOCOWANIA

Okresowo kontrolować dokręcenie wszystkich śrub i nakrętek oraz czy uchwyty są pewnie przymocowane.

CZYSZCZENIE FILTRA POWIETRZA (Rys. 21)

WAŻNE

Czyszczenie filtra powietrza jest zasadniczą kwestią dla dobrego funkcjonowania i trwałości urządzenia. Nie pracować bez filtra lub z filtrem uszkodzonym, aby nie spowodować nieodwracalnych szkód w silniku.

Czyszczenie musi być przeprowadzane, co 8-10 godzin pracy.

W celu oczyszczenia filtra:

- Nacisnąć dźwignię (3) i zdjąć pokrywkę (1) oraz element filtrujący (2).
- Umyć element filtrujący (2) wodą i mydłem. Nie używać benzyny lub innych rozpuszczalników.
- Pozostawić filtr oleju do wysuszenia.
- Zamontować z powrotem element filtrujący (3) i pokrywę (2).

KONTROLA ŚWIECY (Rys. 22)

Okresowo, rozebrać i oczyścić świecę usuwając ewentualne osady metalową szczoteczką.

Dla dostania się do świecy, należy odkręcić śrubę przy pomocy klucza otrzymane wraz z dostawą i zdjąć obudowę górną.

Kontrolować i przywrócić prawidłowość odległości między elektrodami.

Zamontować z powrotem świecę zakręcając ją do końca kluczem z wyposażenia.

Świeca powinna być wymieniana w przypadku spalonych elektrod lub zniszczonego izolatora, lub mimo wszystko, co 100 godzin pracy, na równorzędną o analogicznych cechach.

WYMIANA OLEJU SILNIKOWEGO

Opóźnić zbiornik z jeszcze ciepłego oleju silnikowego dla umożliwienia kompletnego i szybkiego wypróżnienia.

1. Sprawdzić czy korek zbiornika paliwa jest właściwie zamknięty.
2. Odkręcić korek zbiornika oleju i wypuścić olej do pojemnika, nachylając silnik w kierunku otworu wlewowego zbiornika oleju.
3. Napelnić zbiornik zalecanym olejem i sprawdzić jego poziom.
4. Ponownie założyć korek zbiornika oleju.

REGULACJA GAŹNIKA

Gaźnik jest wyregulowany w fabryce w sposób pozwalający na otrzymywanie najlepszych wyników w każdej sytuacji użytkowania, przy minimalnej emisji gazów szkodliwych i w zgodzie z obowiązującymi normami.

W przypadku niewłaściwego działania należy zwrócić się do waszego Sprzedawcy dla sprawdzenia paliwa i silnika.

• Regulacja minimalnych obrotów

▲ OSTRZEŻENIE! *Regulacja minimalnych obrotów musi być przeprowadzona tylko w przypadku, gdy przyrząd tnący obraca się przy silniku na minimalnych obrotach.*

Zmniejszenie prędkości otrzymuje się obracając śrubę oznaczoną literą «MIN» przeciwnie do ruchu wskazówek zegara, aż do uzyskania zatrzymania obrotów przyrządu tnącego, przy dostatecznej regularności pracy silnika.

Jeżeli silnik na minimalnych obrotach pracuje nieregularnie, przekręcić śrubę w kierunku zgodnym do ruchu wskazówek zegara w celu zwiększenia prędkości.

▲ OSTRZEŻENIE! *Przyrząd tnący nie może się poruszać przy silniku na minimalnych obrotach; poradzić się z waszego Sprzedawcy, jeżeli nie można osiągnąć zadowalającej regulacji.*

PRZEKŁADNIA KĄTOWA (Rys. 23)

Nasmarować przy pomocy smaru na bazie litu. Odkręcić śrubę (1) i wprowadzić smar obracając ręcznie wał, aż do momentu, gdy smar wydobędzie się na zewnątrz; wtedy wkręcić ponownie śrubę (1).

OSTRZENIE OSTRZA Z 3 LUB 4 KOŃCAMI (Rys. 24)

▲ OSTRZEŻENIE! *Używać rękawice ochronne. Jeżeli ostrzenie zostanie wykonane bez demontowania ostrza, należy odłączyć kołpak świecy.*

Ostrzenie musi być wykonane biorąc pod uwagę rodzaj noża i typ ostrzy, przy wykorzystaniu pilnika płaskiego, działając jednakowo na wszystkie końce.

Zalecenia dotyczące właściwego ostrzenia są podane na Rys. 24:

- A = Ostrzenie nieprawidłowe
- B = Granice ostrzenia
- C = Kąty nieprawidłowe i nierówne

Ważne jest, aby po ostrzeniu było zachowane właściwe wyważenie.

Ostrza z 3 lub 4 końcami są wykorzystywane obustronnie. Gdy jedna strona końca jest zużyta, można obrócić ostrze i używać jego drugiej strony.

▲ OSTRZEŻENIE! *Ostrza nie można nigdy naprawiać, należy je natychmiast wymienić jak*

tylko zostaną zauważone początki pęknięcia lub, gdy zostanie przekroczona granica ostrzenia.

WYMIANA DRUTU W GŁOWICY

Aby wymienić nylonowy drut, należy postępować zgodnie z zaleceniami instrukcji przekazanej wraz z głowicą.

OSTRZENIE NOŻA PRZECINAJĄCEGO DRUT (Rys. 25)

- Wyjąć nóż przecinający drut (1) z zabezpieczenia (2), odkręcając śrubę (3).
- Zamocować nóż przecinający drut w uchwycie i wykonać ostrzenie przy pomocy płaskiego pilnika starając się zachować oryginalny kąt cięcia.
- Ponownie zamontować nóż do zabezpieczenia.

OSTRZENIE NOŻA W FORMIE PIŁY Z 24 ZĘBAMI (Rys. 26)

▲ OSTRZEŻENIE! *Używać rękawice ochronne. Jeżeli ostrzenie zostanie wykonana bez demontowania ostrza, należy odłączyć kołpak świecy.*

Sprawdzić czy powierzchnia ostrzenia ostrza będzie wynosiła około 1 mm i wyregulować ją, jeżeli to niezbędne, za pomocą szczypców.

Naostrzyć jednakowo wszystkie zęby za pomocą zaokrąglonego pilnika (1) o średnicy powyżej 5,5 mm, używając go zgodnie ze wskazaniami na rysunku działając na przemian na zęby z lewej i prawej strony. Profil zębów nie może być zmodyfikowany.

▲ OSTRZEŻENIE! *Ostrze w formie piły nie jest odwracalne i z tego powodu musi być użytkowane tylko z jednej strony.*

Ostrza nie można nigdy naprawiać, należy je natychmiast wymienić jak tylko zostaną zauważone początki pęknięcia lub gdy zostanie przekroczona granica ostrzenia.

ZABIEGI SZCZEGÓLNE

Każda operacja konserwacyjna nie zawarta w tej instrukcji może zostać przeprowadzona tylko i wyłącznie przez waszego Sprzedawcę. Zabiegi przeprowadzane przez nieodpowiednie serwisy lub osoby niekompetentne powodują utratę wszystkich udzielonych gwarancji.

PRZECHOWYWANIE

Po każdorazowym zakończeniu pracy, wyczyścić dokładnie z kurzu i odpadków, naprawić lub wymienić uszkodzone części.

Urządzenie musi być przechowywane w miejscu suchym, z dala od wilgoci wraz z poprawnie założoną osłoną.

- małych obrotach, aż do zatrzymania, tak, aby wykorzystać całe paliwo pozostałe w gaźniku.
- Pozostawić silnik do wychłodzenia i wykręcić świecę.
- Wlać do otworu świecy łyżeczkę świeżego oleju.
- Pociągnąć kilka razy rączkę rozrusznika w celu doprowadzenia oleju w cylindrze.
- Zamontować świecę z tłokiem w nieruchomym górnym miejscu (widocznym przez otwór świecy, podczas gdy tłok jest na swoim najwyższym biegu).

DŁUGIE NIEUŻYTKOWANIE**WAŻNE**

Jeżeli przewiduje się okres nie użytkowania urządzenia dłuższy niż 2-3 miesiące, należy zachować wszelkie środki ostrożności w celu uniknięcia trudności w ponownym użytkowaniu urządzenia lub trwałych uszkodzeń silnika.

• **Magazynowanie**

Przed magazynowaniem urządzenia należy:

- Opróżnić zbiornik paliwa.
- Uruchomić silnik i utrzymać go w ruchu na mini-

• **Ponowne użycie**

W momencie powrotu do pracy urządzenia:

- Zdjąć świecę.
- Uruchomić kilka razy rączkę rozrusznika, aby wyeliminować nadmiar oleju.
- Sprawdzić świecę jak opisano w rozdziale “Kontrola świecy”.
- Przygotować urządzenie jak opisano w rozdziale “Przygotowanie do pracy”.

9. LOKALIZACJA USZKODZEŃ

NIESPRAWNOŚĆ	MOŻLIWA PRZYCZYNA	SPOSÓB USUNIĘCIA
1) Silnik się nie uruchamia lub nie pozostaje w ruchu	– Niepoprawna procedura uruchomienia	– Postępować zgodnie ze wskazówkami (patrz rozdz. 6)
	– Świeca brudna lub nieprawidłowa odległość pomiędzy elektrodami	– Sprawdzić świecę (patrz rozdz. 8)
	– Filtr powietrza zatkany	– Oczyszczyć i/lub wymienić filtr (patrz rozdz. 8)
	– Problemy z mieszanką paliwa	– Skontaktować się z waszym Sprzedawcą
2) Silnik się uruchamia, ale ma małą moc	– Filtr powietrza zatkany	– Oczyszczyć i/lub wymienić filtr (patrz rozdz. 8)
	– Problemy z mieszanką paliwa	– Skontaktować się z waszym Sprzedawcą
3) Silnik pracuje nieregularnie lub nie ma mocy przy zasilaniu	– Świeca brudna lub nieprawidłowa odległość pomiędzy elektrodami	– Sprawdzić świecę (patrz rozdz. 8)
	– Problemy z mieszanką paliwa	– Skontaktować się z waszym Sprzedawcą

10. DANE TECHNICZNE

Silnik czterosuwowy chłodzony powietrzem

Pojemność / Moc

Mod. 28H - 28HD 25 cm³ / 0,81 kW

Mod. 38H - 38HD 35 cm³ / 1,2 kW

Minimalna prędkość obrotowa silnika

Mod. 28H - 28HD 2900-3300 obrotów/min.

Mod. 38H - 38HD 2900-3300 obrotów/min.

Maksymalna prędkość obrotowa silnika

Mod. 28H - 28HD 10500-11000 obrotów/min.

Mod. 38H - 38HD 10500-11000 obrotów/min.

Maksymalna prędkość obrotowa akcesoriów

Mod. 28H - 28HD 8500 obrotów/min.

Mod. 38H - 38HD 8500 obrotów/min.

Świeca zapłonowa. .. NGK CM5H (lub równorzędne)

Paliwo: .. Benzyna bezolowiowa (zielona) - minimum
90 N.O.

Pojemność zbiornika paliwa

Mod. 28H - 28HD 550 cm³

Mod. 38H - 38HD 650 cm³

Pojemność zbiornika oleju

Mod. 28H - 28HD 80 cm³

Mod. 38H - 38HD 100 cm³

Dozwolona maksymalna średnica ostrzy

Ostrze z 3 końcami Ø 255 mm

Ostrze z 4 końcami Ø 255 mm

Ostrze w formie piły (z wyjątkiem Mod. 28H - 28HD

- 38H) Ø 255 mm

Ciężar ¹⁾

Modele "MONO" od 5,3 do 7,1 kg

Modele "DUPLEX" od 5,5 do 8,2 kg

¹⁾ Ciężar zgodnie z normą ISO 11806 (bez paliwa,
przyrządów tnących i ochron)

Wyniki Fometryczne i Wibracje

Model.....	28H	28HD	38H	38HD
Stwierdzony poziom hałasu (ISO 10884) dB(A)				
z głowicą trzymającą drut	108,1	107,9	106,3	109,7
z ostrzem z 4 końcami	106,0	106,1	103,5	106,5
Poziomy hałas docierający do uszu operatora (EN 27917) dB(A)				
z głowicą trzymającą drut	94,6	95,1	92,1	94,7
z ostrzem z 4 końcami	94,3	91,2	93,2	93,7
Drgania przeniesione na rękę na uchwycie przednim("MONO") (ISO 7916) m/sec ²				
minimalne	2,4	-	2,2	-
z głowicą trzymającą drut	8,3	-	5,9	-
z ostrzem z 4 końcami	7,8	-	2,8	-
Drgania przeniesione na rękę na uchwycie tylnym("MONO") (ISO 7916) m/sec ²				
minimalne	2,0	-	2,9	-
z głowicą trzymającą drut	8,1	-	6,7	-
z ostrzem z 4 końcami	9,2	-	4,7	-
Drgania przeniesione na rękę na uchwycie lewym ("DUPLEX") (ISO 7916) m/sec ²				
minimalne	-	1,3	-	1,3
z głowicą trzymającą drut	-	7,2	-	2,1
z ostrzem z 4 końcami	-	5,4	-	2,0
Drgania przeniesione na rękę na uchwycie prawym ("DUPLEX") (ISO 7916) m/sec ²				
minimalne	-	1,9	-	1,4
z głowicą trzymającą drut	-	7,7	-	3,3
z ostrzem z 4 końcami	-	5,3	-	3,7

Любезный Покупатель,

прежде всего, мы хотим поблагодарить вас за выбор нашей продукции и желаем, чтобы использование вашей машины было удовлетворительным и соответствовало всем ожиданиям. Это руководство подготовлено для того, чтобы позволить вам лучше ознакомиться с машиной, и чтобы эффективно использовать ее в условиях безопасности; не забывайте, что руководство является неотъемлемой частью машины, держите его под рукой, чтобы к нему можно было обратиться в любой момент. Если вы хотите передать или одолжить машину в пользование другим лицам, передавайте вместе с ней данное руководство.

Эта новая машина, находящаяся в вашем распоряжении, спроектирована и изготовлена согласно действующим нормативным актам, что гарантирует ее безопасность и надежность при использовании, при условии, что в точности выполняются указания, изложенные в этом руководстве (предусмотренное использование); ее использование для любых других целей или несоблюдение правил техники безопасности, технического обслуживания или ремонта расценивается как "неправильное использование" и влечет за собой аннулирование гарантии и снимает с изготовителя любую ответственность, возлагая на пользователя ответственность за издержки в случае порчи имущества или получения травм третьими лицами.

В том случае, если вы обнаружите небольшое различие между находящимся в руководстве описанием и машиной, находящейся в вашем распоряжении, имейте в виду, что из-за непрерывного улучшения продукции, изложенная в данном руководстве информация может изменяться без предварительного уведомления и без обязательства ее обновления. Тем не менее, наиболее важные характеристики, относящиеся к безопасности и работе машины, остаются неизменными. В том случае, если у вас появились сомнения, свяжитесь со своим продавцом. Успешной работы!

СОДЕРЖАНИЕ

1. Идентификация основных частей	2
2. Символы	3
3. Правила безопасности	4
4. Сборка машины	6
5. Подготовка к работе	8
6. Запуск - Использование - Останов двигателя	9
7. Пользование машиной	11
8. Техобслуживание и хранение	14
9. Определение неисправностей	16
10. Технические данные	17

1. ИДЕНТИФИКАЦИЯ ОСНОВНЫХ ЧАСТЕЙ**ОСНОВНЫЕ ЧАСТИ**

1. Моторный блок
2. Трансмиссионная трубка
3. Режущий узел
 - а. Нож с 3 или 4 остриями
 - б. Головка-держатель нити
4. Защита режущего узла
5. Передняя рукоятка
6. Ограждение
7. Маховичок
8. Задняя рукоятка
9. Точка присоединения (привязной системы)
10. Табличка с данными
11. Imbracatura
 - а. с одним ремнем
 - б. с двойным ремнем
12. Угловая передача
13. Защита ножа (для транспортировки)
14. Свеча

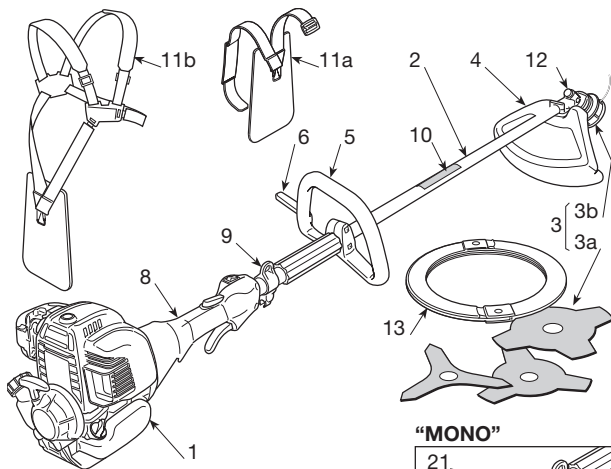
**УСТРОЙСТВА УПРАВЛЕНИЯ И ЗАПРАВКИ**

21. Выключатель двигателя
22. Устройство управления дросселем
23. Блокировка дросселя
24. Ручка пуска
25. Устройство управления обогатителем (Starter) (если имеется)
26. Управление заправочным устройством (Primer) (если имеется)
31. Пробка топливного бака
32. Пробка для масляного бака

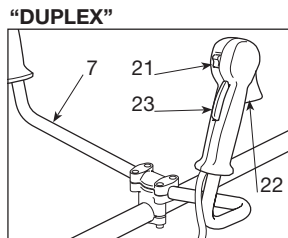
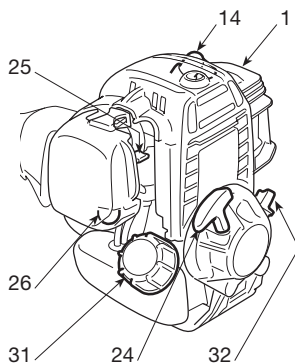
**ТАБЛИЧКА С ДАННЫМИ**

- 10.1) Маркировка соответствия по директиве 98/37/EC
- 10.2) Наименование и адрес изготовителя
- 10.3) Уровень звуковой мощности (LWA), согласно директиве 2000/14/EC
- 10.4) Справочная модель изготовителя
- 10.5) Модель машины
- 10.6) Заводской номер
- 10.7) Год изготовления

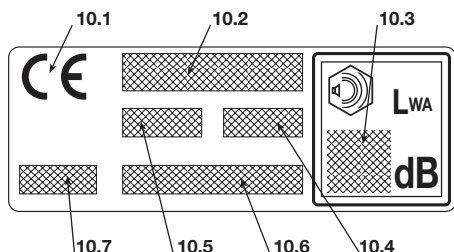

2. СИМВОЛЫ



1) Внимание! Опасность. Данная машина при неправильном использовании может быть опасной для Вас и для окружающих.

2) Прежде, чем пользоваться машиной, прочтите руководство по эксплуатации.

3) Оператор, работающий на данной машине в нормальных условиях непрерывной работы в течение дня, может быть подвержен воздействию уровня шума, равного или превышающего 85 дБ (А). Использовать защиту для слуха и защитную каску.

4) Носить перчатки и защитную обувь!

5) Опасность отбрасывания предметов! Люди и

домашние животные во время использования машины должны отойти на расстояние, по меньшей мере, в 15 м!

6) Не использовать полотна циркулярной пилы. **Опасность: Использование циркулярного пильного полотна на машинах, маркированных таким символом, подвергает оператора риску серьезных травм или даже смертельной опасности.**



7) Максимальная скорость режущего узла. Использовать только подходящие режущие инструменты.

8) Уровень звуковой мощности LWA соответствует директиве 2000/14/CE.

ПОЯСНИТЕЛЬНЫЕ СИМВОЛЫ НА МАШИНЕ (если имеются)

- 11  11) Топливный бак
- 12  12) Положения выключателя двигателя
a = останов
b = ход
- 13  13) Регулирование минимума
- 14  14) Устройство управления обогатителя (Starter)
- 15  15) Устройство управления заправочным устройством (Primer)
- 16  16) Правильное положение рукоятки на трансмиссионной трубке

ПОЯСНИТЕЛЬНЫЕ СИМВОЛЫ НА ЗАЩИТНЫХ ПРИСПОСОБЛЕНИЯХ (если имеются)

- 21  21) Режущие приспособления с надлежащей защитой
- 22  22) Использовать с головкой-держателем нити
- 23  23) Направление вращения режущего узла

3. ПРАВИЛА БЕЗОПАСНОСТИ

А) ОБУЧЕНИЕ

1) **Внимательно прочитайте указания.** Ознакомьтесь с органами управления и надлежащим использованием машины. Научитесь быстро останавливать двигатель.

2) **Используйте машину для цели, для которой она предназначена, т.е.**

– для кошения травы и недревесной растительности при помощи нейлоновой нити (например, краев газонов, клумб, у стен, оград или в других местах с ограниченным доступом после скашивания травы газонокосилкой);

– для покоса высокой травы и среза ветвей диаметром до 2 см при помощи металлических или пластиковых полотен.

Все остальные виды использования могут создавать опасность и причинить ущерб машине.

3) Ни в коем случае не разрешайте пользоваться машиной детям или лицам, недостаточно хорошо знакомым с правилами обращения с ней. Местное законодательство может устанавливать минимальный возраст пользователя.

4) Машина должна использоваться только одним человеком.

5) **Никогда не используйте машину:**

– если вблизи находятся люди (особенно дети) или животные;

– если пользователь устал или плохо себя чувствует, или находится под воздействием лекарственных средств, наркотиков, алкоголя или веществ, снижающих его рефлексы и внимание;

– если пользователь не в состоянии крепко удерживать машину двумя руками и/или находиться в устойчивом равновесии на ногах во время работы.

6) Помните, что оператор или пользователь машины несет ответственность за несчастные случаи или возникновение непредвиденных ситуаций, в результате которых могут пострадать третьи лица или их имущество.

В) ПОДГОТОВИТЕЛЬНЫЕ ОПЕРАЦИИ

1) Во время работы следует носить соответствующую одежду, не мешающую работе пользователя.

– Носить защитную облегчающую одежду, с защитой от порезов.

– Носить каску, перчатки, защитные очки, пылезаститную маску и обувь с защитой от порезов и с нескользящей подошвой.

– Использовать наушники для защиты от шума.

– Не носить шарфы, рубашки, ожерелья и любые развевающиеся и широкие аксессуары, могущие застрять в машине или в предметах и материалах, находящихся на рабочем месте.

– Соберите должным образом длинные волосы.

2) **ВНИМАНИЕ: ОПАСНОСТИ Бензин легко воспламеняется.**

– хранить топливо в предназначенных для этого омологированных канистрах;

– не курите при работе с топливом;

– медленно откройте пробку бака, чтобы постепенно сбросить внутреннее давление;

– заполнять топливо только на открытом воздухе, используя воронку;

– заливайте топливо перед тем как запустить двигатель; не добавляйте топливо и не снимайте пробку бака, когда двигатель работает или когда он горячий;

– в случае разлива бензина, не запускайте двигатель, уберите машину с места разлива и примите меры по предупреждению возгорания до тех пор, пока топливо не испарится и его пары не рассеются;

– немедленно уберите все следы бензина, который мог пролиться на машину или на землю;

– не запускайте машину в месте заправки;

– избегайте контакта топлива с одеждой и, в случае попадания, переоденьте одежду перед запуском двигателя;

– всегда помещайте на место и хорошо закручивайте пробки бака и канистры с бензином.

4) Замените неисправные или поврежденные глушители.

5) **Перед использованием** провести общий осмотр машины, и в частности:

– рычаг управления дросселем и предохранительный рычаг должны свободно перемещаться, без приложения усилий, и при отпуске должны автоматически и быстро возвращаться в нейтральное положение;

– рычаг управления дросселем должен оставаться заблокированным до тех пор, пока не будет нажат предохранительный рычаг;

– выключатель для останова двигателя должен легко перемещаться из одного положения в другое;

– электрические кабели и, в особенности, кабель свечи должны быть неповрежденными, чтобы избежать образования искр, а колпачок должен быть правильно установлен на свечу;

– рукоятки и защиты машины должны быть сухими и чистыми, и прочно прикреплены к машине;

– режущие приспособления и защита никогда не должны быть повреждены.

6) Удостоверитесь в правильности расположения рукояток и точки присоединения привязной системы, а также в надлежащей устойчивости машины.

7) Перед работой убедитесь, что все защитные приспособления подходят для используемого режущего инструмента и правильно установлены.

8) **Внимательно осмотрите рабочий участок и уберите все, что может быть выброшено машиной, либо повредить режущий узел и двигатель (камни, ветки, проволоку, кости и т.д.).**

С) ПРИ ЭКСПЛУАТАЦИИ

1) Не включайте двигатель в закрытом пространстве, где может скопиться опасный угарный газ.

2) Работайте только днем или при хорошем искусственном освещении.

3) **Встаньте в устойчивое и неподвижное положение:**

– избегайте, по возможности, работать на мокрой или скользкой почве, или на любой крутой или неустойчивой поверхности, не обеспечивающей устойчивости оператора во время работы;

– никогда не бегите, обращайтесь повышенное внимание на неровности почвы и наличие возможных препятствий.

– проведите оценку потенциальных рисков, связанных с обрабатываемой почвой, и примите необходимые меры предосторожности для обеспечения собственной безопасности, в особенности, на склонах, неровных, скользких или неустойчивых поверхностях.

– На склонах двигайтесь в поперечном направлении, не поднимаясь и не спускаясь, всегда находясь позади режущего приспособления.

4) Запустите двигатель при прочно заблокированной машине:

– запустите двигатель на расстоянии не менее, чем 3 метра от места, где вы выполнили заправку;

– удостоверьтесь, что другие люди находятся на расстоянии, по меньшей мере, 15 м от радиуса действия машины или на расстоянии, по меньшей мере, 30 м в случае кошения в тяжелых условиях.

– не направляйте глушитель и, следовательно, выхлопные газы на легковоспламеняющиеся материалы:

5) **Не изменяйте регулировок двигателя** и не выводите двигатель на слишком высокий режим оборотов.

6) Не подвергайте машину чрезмерным усилиям и не используйте маленькую машину для выполнения тяжелой работы; использование подходящей машины снижает риск и повышает качество работы.

7) Проверьте, что минимальный режим машины не допускает движения режущего узла, и что после ускорения двигатель быстро возвращается к минимуму.

8) Обращайте внимание, чтобы нож не сильно ударялся о посторонние предметы, и на возможное отбрасывание материала, вследствие движения ножа.

9) Во время работы машина должна быть всегда прикреплена к привязной системе.

10) **Остановите двигатель:**

– каждый раз, когда машина остается без присмотра.

– перед заправкой топливом.

– во время перемещения от одной рабочей зоны к другой.

11) **Остановите двигатель и отсоедините кабели свечи:**

– до того, как приступить к проверке, очистке или работе на машине;

– после удара о посторонний предмет. Проверить, не была ли повреждена машина и провести необходимый ремонт до того, как снова использовать машину;

– если машина начинает аномально вибрировать: в этом случае, немедленно выявить причину вибраций и устранить ее;

– когда машина не используется.

D) ТЕХОБСЛУЖИВАНИЕ И ХРАНЕНИЕ

1) Следите за тем, чтобы гайки и винты были затянуты, для уверенности в том, что машина всегда безопасна при работе. **Регулярное техобслуживание чрезвычайно важно для надежности и поддержания эксплуатационных характеристик на нужном уровне.**

2) Не ставьте машину с бензином в баке в помещение, где испарения бензина могут вступить в контакт с пламенем, искрой или источником сильного тепла.

3) Дайте остыть двигателю перед перемещением машины в любое помещение.

4) Чтобы уменьшить риск воспламенения, очищайте от остатков опилок, веток, листьев и избыточного масла двигатель, глушитель выхлопов и место хранения бензина; не оставляйте контейнеры с материалом, образовавшимся в результате резки, внутри помещения.

5) Если бак нужно опорожнить, выполняйте эту операцию на открытом воздухе и при остывшем двигателе.

6) Используйте рабочие перчатки при проведении любой операции с инструментом резки.

7) **В целях безопасности, никогда не пользуйтесь машиной, если ее части изношены или неисправны. Поврежденные детали следует всегда заменять, их никогда не ремонтируют. Используйте только оригинальные запчасти.** Запчасти не равноценного качества могут привести к повреждению машины и к возникновению опасных ситуаций. На режущих приспособлениях всегда должна присутствовать маркировка изготовителя, а также указание максимальной рабочей скорости.

8) Прежде, чем поставить машину на хранение, удостоверьтесь, что вы убрали ключи и инструмент, использовавшиеся для обслуживания.

9) Держите машину вне досягаемости детей!

E) ПЕРЕВОЗКА И ПЕРЕМЕЩЕНИЕ

1) Каждый раз, когда требуется передвинуть или перевезти машину, следует:

– выключить двигатель, подождать остывания режущего приспособления и отсоединить колпачок свечи,

– установить защиту режущего узла;

– взять машину, используя только рукоятки, и направить режущий узел в направлении, противоположном направлению движения.

2) При перевозке машины при помощи автотранспорта, поместить ее так, чтобы не создавать ни для кого опасности и прочно закрепить ее для того, чтобы избежать опрокидывания с возможным повреждением и выходом наружу топлива.

F) КАК СЛЕДУЕТ ЧИТАТЬ ЭТО РУКОВОДСТВО

В тексте Руководства некоторые абзацы, в которых изложена особо важная информация, помечены различным образом, имеющим следующее значение:

ПРИМЕЧАНИЕ

или

ВАЖНО

Содержит уточнения или другую ранее упомянутую информацию с целью избежания поломки машины или нанесения ущерба.

ВНИМАНИЕ!

В случае несоблюдения имеется опасность получения телесных повреждений оператором или третьими лицами.

ОПАСНОСТЬ!

В случае несоблюдения имеется опасность получения тяжелых телесных повреждений с летальным исходом оператором или третьими лицами.

4. СБОРКА МАШИНЫ

ВАЖНО

При поставке некоторые узлы машины разобраны и бак для топлива пуст.

▲ ВНИМАНИЕ! При обращении с режущими приспособлениями всегда надевайте толстые рабочие перчатки. Уделяйте особое внимание монтажу узлов, чтобы не снизить уровень безопасности и эффективности машины; если у вас возникнут сомнения, обращайтесь в магазин.

1. ЗАВЕРШЕНИЕ СБОРКИ МАШИНЫ

1а. Модели "MONO"

• Модель 28 (Рис. 1)

▲ ВНИМАНИЕ! Распорка (1) предназначена для обеспечения минимального расстояния между задней и передней рукоятками из соображений безопасности. Эта распорка должна всегда быть на месте, и ее нельзя как-либо модифицировать.

- Перед распоркой (1) установите переднюю рукоятку (2) на трансмиссионную трубку (3) при помощи винтов (4) и гаек (5), вставленных в специальные гнезда.
- Прежде, чем затянуть винты (4), правильно расположите рукоятку относительно трансмиссионной трубки.
- Затяните винты (4) до упора.

• Модель 38 (Рис. 2)

- Установите переднюю рукоятку с ограждением (1) на пластиковый обтекатель (2), затянув винты (3) до упора.

1б. Модели "DUPLEX"

• Модель 28 (Рис. 3)

- Установите маховичок (1) в гнездо на опоре (2), установленной на трансмиссионной трубке (3), чтобы управление находилось справа.
- Установите колпачок (4), затянув до упора винты (5).
- Опора (2) уже предварительно установлена на трансмиссионную трубку (3) таким образом,

чтобы край был расположен в соответствии со стрелкой (6), изображенной на этикетке; никогда нельзя менять это положение.

• Модель 38 (Рис. 4)

- Отвинтите центральную ручку (1) и снимите колпачок (2).
- Установите маховичок (3), чтобы управление находилось справа.
- Установите маховичок в наиболее удобное рабочее положение и заблокируйте его при помощи колпачка (2) и ручки (1).

2. МОНТАЖ ЗАЩИТНЫХ ПРИСПОСОБЛЕНИЙ

▲ ВНИМАНИЕ! Каждое режущее приспособление оснащено специальной защитой. Никогда не используйте защитные приспособления, отличные от указанных для каждого режущего узла.

• Нож с 3 или 4 острями (Рис. 5)

▲ ВНИМАНИЕ! Наденьте защитные перчатки и установите защиту ножа.

- Демонтируйте нож (если он установлен), как указано в пункте 3.
- Защитное приспособление (1) прикреплено к угловой передаче (2) при помощи двух винтов (3).

• Головка-держатель нити (Рис. 6)

▲ ВНИМАНИЕ! При использовании головки-держателя нити должна быть всегда установлена дополнительная защита с ножом для проволоки.

- Демонтируйте нож (если он установлен), как указано в пункте 3.
- Защитное приспособление (1) прикреплено к угловой передаче (2) при помощи двух винтов (3).
- Установите дополнительную защиту (4), вставив крепления в соответствующие гнезда защитного приспособления (1) и нажав до щелчка.

3. ДЕМОНТАЖ И ПОВТОРНАЯ СБОРКА РЕЖУЩИХ ПРИСПОСОБЛЕНИЙ

▲ ВНИМАНИЕ! *Используйте только оригинальные или утвержденные изготовителем режущие приспособления.*

- Нож с 3 или 4 остриями

▲ ВНИМАНИЕ! *Наденьте защитные перчатки и установите защиту ножа.*

а) Модель 28 (Рис. 7)

ПРИМЕЧАНИЕ *У гайки картера (4) резьба идет справа налево, поэтому ее надо отвинчивать по часовой стрелке и завинчивать против часовой стрелки.*

- Вставить прилагаемый ключ (2) в специальное отверстие угловой передачи (3) и поворачивать нож (1) вручную до тех пор, пока ключ не установится во внутреннее отверстие, блокируя вращение.
- Снять картер (4), отвинтив гайку **по часовой стрелке**.
- Снять наружное зажимное кольцо (5) и демонтировать нож (1).

Во время сборки

- Удостоверьтесь, что пазы внутреннего зажимного кольца (6) в точности совпадают с угловой передачей (3).
- Установите нож (1) и наружное зажимное кольцо (5).
- Вновь установите картер (4), затянув гайку до упора **против часовой стрелки**.
- Удалите ключ (2), чтобы восстановить вращение ножа.

б) Модель 38 (Рис. 8)

ПРИМЕЧАНИЕ *У винта картера (4) резьба идет справа налево, поэтому его надо отвинчивать по часовой стрелке и завинчивать против часовой стрелки.*

- Вставить прилагаемый ключ (2) в специальное отверстие угловой передачи (3) и поворачивать нож (1) вручную до тех пор, пока ключ не установится во внутреннее отверстие, блокируя вращение.
- Снять картер (4), отвинтив центральный винт **по часовой стрелке**.

- Снять наружное зажимное кольцо (5) и демонтировать нож (1).

Во время сборки

- Удостоверьтесь, что пазы внутреннего зажимного кольца (6) в точности совпадают с угловой передачей (3).
- Установите нож (1) и наружное зажимное кольцо (5).
- Вновь установите картер (4), затянув его до упора **против часовой стрелки**.
- Удалите ключ (2), чтобы восстановить вращение ножа.

• Головка-держатель нити (Рис. 9)

ПРИМЕЧАНИЕ *У головки-держателя нити резьба идет справа налево, поэтому ее надо отвинчивать по часовой стрелке и завинчивать против часовой стрелки.*

- Вставить прилагаемый ключ (2) в специальное отверстие угловой передачи (3) и поворачивать головку-держатель нити (1 или 1а) вручную до тех пор, пока ключ не установится во внутреннее отверстие, блокируя вращение.
- Снять головку-держатель нити (1), отвинтив ее **по часовой стрелке**.

Во время сборки

- Удостоверьтесь, что пазы внутреннего зажимного кольца (4) в точности совпадают с угловой передачей (3).
- Установите головку-держатель нити (1), привинтив ее **против часовой стрелки**.
- Удалите ключ (2), чтобы восстановить вращение вала.

• Пильчатый нож (если разрешается)

▲ ВНИМАНИЕ! *Использование пильчатых ножей запрещено на машинах, помеченных специальным символом (см. главу 2 пункт 6).*

Выполняйте установку защиты пильчатого ножа, руководствуясь указаниями, прилагаемыми к этому дополнительному приспособлению.

5. ПОДГОТОВКА К РАБОТЕ

ПРОВЕРКА МАШИНЫ

Перед началом работы следует:

- удостовериться, что на машине и на режущем узле не ослаблены винты;
- удостовериться, что режущий узел не поврежден и что металлические ножи с 3 или 4 острями (если они установлены) хорошо заточены;
- удостовериться, что воздушный фильтр не засорён;
- проверить, что защиты прочно закреплены и эффективны;
- проверить закрепление рукояток.

ТОПЛИВО И СМАЗКА

Эта машина оборудована четырехтактным двигателем, НЕ требующим добавления масла в бензин.

ВАЖНО

Добавление масла в бензин повреждает двигатель и приводит к аннулированию гарантии.

ВАЖНО

Использовать только качественное топливо и смазку для поддержания эксплуатационных характеристик и обеспечения долгого срока службы механических органов.

• Характеристики бензина

Использовать только неэтилированный бензин, октановое число которого не меньше 90.

ВАЖНО

Неэтилированный бензин образует осадок при хранении свыше 2 месяцев. Используйте всегда свежий бензин!

▲ ОПАСНОСТЬ!

Бензин легко воспламеняется!

- Хранить бензин в специально предназначенных для этого канистрах, в надежном помещении, вдали от источников тепла или открытого пламени.
- Не оставляйте контейнеры в пределах досягаемости детей.

• Характеристики масла

Используйте только высококачественное масло, специально предназначенное для четырехтактных двигателей, с высокой детергентностью, классификацией SF-SG и вязкостью SAE10W30.

ВАЖНО

Применение недетергентного масла, неподходящего или обладающего свойствами, отличными от указанных, повреждает двигатель и приводит к аннулированию гарантии.

Ваш продавец имеет специализированные масла, разработанные для данного типа двигателя, способные гарантировать повышенную защиту и долгий срок исправной службы двигателя.

ЗАПРАВКА ТОПЛИВА

▲ ОПАСНОСТЬ!

Не курить во время заправки и избегать вдыхания паров бензина.

▲ ВНИМАНИЕ!

Осторожно открывать пробку канистры, поскольку внутри могло образоваться давление.

Перед началом заправки:

- Поместить машину на плоскость, в устойчивое положение, с пробкой канистры, обращенной вверх.
- Очистить пробку канистры и расположенный вокруг участок, чтобы грязь не попала внутрь во время заправки.
- Осторожно открывать пробку канистры, чтобы постепенно сбросить давление. Налить топливо при помощи воронки, следя за тем, чтобы бак не был заполнен до самых краев.

▲ ВНИМАНИЕ!

Всегда закрывайте бак пробкой, закручивая её до конца.

▲ ВНИМАНИЕ!

Немедленно устранить все следы бензина, который мог пролиться на машину или на землю и не запускать машину до тех пор, пока испарения бензина не рассеются.

ПОПОЛНЕНИЕ МАСЛА (Рис. 10)

ВАЖНО

Не запускайте двигатель и не используйте машину, если уровень масла недостаточен.

Для того, чтобы проверить уровень масла:

- Поместить машину на плоскость, в устойчивое положение, с пробкой канистры, обращенной вверх.
- Отвинтить пробку бака и удостовериться, что уровень масла достигает наливной горловины.

Емкость масляного бака 80 куб. см (Модель 28) или 100 куб. см (Модель 38).

6. ЗАПУСК - ИСПОЛЬЗОВАНИЕ - ОСТАНОВ ДВИГАТЕЛЯ

ЗАПУСК ДВИГАТЕЛЯ

5 минут после остановки двигателя или после заправки топлива.

▲ ВНИМАНИЕ! *Запуск двигателя необходимо осуществлять на расстоянии не менее, чем 3 метра от места заправки топливом.*

Перед запуском двигателя:

- Поместить машину в устойчивое положение на земле.
- Снять защиту ножа (если он используется).
- Убедиться, что нож (если он используется) не касается земли или других предметов.

• Холодный запуск

ПРИМЕЧАНИЕ

Под “холодным” запуском подразумевается запуск, производимый минимум

Чтобы запустить двигатель (Рис.11):

1. Установить выключатель (1) в положение «START».
2. Запустить стартер, повернув рычаг (5) в положение «CLOSE».
3. Нажмите на кнопку управления заправочным устройством (primer) (6) 3-4 раза, чтобы вызвать зажигание карбюратора.
4. Крепко удерживать машину на земле, держа одну руку на силовом агрегате, чтобы не потерять контроль во время запуска (Рис. 12).

ВАЖНО

Во избежание деформации нельзя использовать трансмиссионную трубку в качестве опорной поверхности для руки или колена во время запуска.

5. Медленно оттянуть пусковую рукоятку на 10-

15 см до тех пор, пока вы не почувствуете сопротивление, затем с силой потянуть ее несколько раз, пока вы не услышите первые взрывы.

ВАЖНО

Во избежание разрывов не вытягивайте трос во всю длину, не волочите его вдоль края отверстия направляющей троса и отпускайте рукоятку постепенно, чтобы ее возврат на место не был неконтролируемым.

6. Снова потяните за пусковую рукоятку, чтобы двигатель исправно включился.

▲ ВНИМАНИЕ!

Запуск двигателя при включенном стартере вызывает перемещение режущего узла, которое прекращается лишь после отключения стартера.

7. В моделях 31 - 36 – 41, как только двигатель включится, на короткое время подключите дроссель, чтобы отключить стартер и вернуть двигатель на минимальный режим. В моделях 45P - 55P стартер отключается при повороте рычага (2а) в положение «OPEN».

8. Двигатель должен работать в минимальном режиме хотя бы в течение 1 минуты перед использованием машины.

ВАЖНО

Если рукоятка пускового троса задействуется несколько раз подряд при включенном стартере, двигатель может затопиться, что приведет к затруднительному пуску.

В случае затопления двигателя, демонтировать свечу и мягко потянуть рукоятку пускового троса, чтобы устранить избыток топлива; затем высушить электроды и свечу, и вновь установить ее на двигатель.

• Запуск горячего двигателя

Для «горячего» запуска (немедленно сразу после останова двигателя), выполнить пункты 1 - 4 - 5 - 6 описанной ранее процедуры.

ИСПОЛЬЗОВАНИЕ ДВИГАТЕЛЯ (Рис. 11)

Скорость режущего приспособления управляется регулятором акселератора (2), расположенным на

задней рукоятке (4) или на правой рукоятке (4а) маховичка.

Включение дросселя возможно только в том случае, если одновременно нажимается блокировочный рычаг (3).

Движение передается от двигателя к передаточному валу при помощи сцепления центробежных масс, препятствующего движению вала, когда двигатель находится в минимальном режиме.

▲ ВНИМАНИЕ!

Не использовать машину, если режущий узел движется при минимальном режиме двигателя; в этом случае необходимо отрегулировать минимум (смотри гл. 8) и, если проблема не была устранена, обратиться к Вашему продавцу.

Правильная скорость работы достигается при рычаге управления дросселем (2) в конечном положении.

ВАЖНО

Во время первых 6-8 часов работы машины избегать использовать двигатель при максимальном числе оборотов.

ОСТАНОВ ДВИГАТЕЛЯ (Рис. 11)

Чтобы остановить двигатель:

- Отпустите рычаг управления дросселем (2) и включите двигатель, чтобы он работал в минимальном режиме в течение нескольких секунд.
- Установите выключатель (1) в положение «STOP».

▲ ВНИМАНИЕ!

После установки дросселя на минимум, требуется несколько секунд, прежде чем режущий узел остановится.

7. ПОЛЬЗОВАНИЕ МАШИНОЙ

Для того, чтобы не причинять беспокойства другим людям и не наносить вред окружающей среде:

- Избегать служить причиной беспокойства.
- Строго соблюдать действующие на местном уровне правила по вывозу отходов резки.
- Строго соблюдать действующие на местном уровне правила по вывозу на свалку масел, бензина, изношенных частей или любых элементов, наносящих ущерб окружающей среде.

▲ ВНИМАНИЕ!

Продолжительное воздействие вибрации может нанести ущерб нервной системе (эти состояния известны как «синдром Рейно» или «белой руки»), особенно у людей, страдающих расстройством кровообращения. Симптомы могут проявляться на руках, запястьях и пальцах в виде потери чувствительности, онемения, зуда, боли, бледности и изменения структуры кожи. Эти симптомы могут усилиться под воздействием низкой температуры окружающей среды и/или слишком сильного сжимания рукояток. При появлении симптомов следует снизить время использования машины и обратиться к врачу.

▲ ВНИМАНИЕ!

Во время работы носить соответствующую одежду. Ваш продавец может предоставить Вам сведения о наиболее подходящих средствах защиты, гарантирующих безопасность во время работы.

ИСПОЛЬЗОВАНИЕ ПРИВЯЗНОЙ СИСТЕМЫ (Рис. 13)

▲ ВНИМАНИЕ!

При использовании машина должна быть всегда прикреплена к правильно надетой привязной системе. Часто проверяйте действенность быстроразъемного крепления, позволяющего быстро снять ремни с машины в случае опасности.

Необходимо надеть привязную систему перед прикреплением машины к специальному соединению, требуется отрегулировать длину ремней в зависимости от роста и телосложения оператора.

Если машина оснащена несколькими отверстиями для закрепления, используйте наиболее удобную точку, позволяющую сохранить балансировку машины во время работы.

Всегда используйте привязную систему, соответствующую весу машины и используемому режущему приспособлению:

- на машинах, вес которых не превышает 7,5 кг, оснащенных головкой-держателем нити или ножами с 3 или 4 острями, можно использовать модели с одним или двумя ремнями;
- на машинах, вес которых превышает 7,5 кг, оснащенных пильчатым ножом (если это разрешено), можно использовать только модель с двумя ремнями.

• Модели “MONO” с одним ремнем

Ремень (1) должен проходить через левое плечо, к правому боку.

• Модели с двумя ремнями

Ремень (2) следует надевать следующим образом:

- подбитая часть и крюк с защелкой должны быть с правой стороны;
- расстежка спереди;
- ремни расположены крест-накрест на спине оператора.

Следует натянуть ремни, чтобы равномерно распределить нагрузку на плечи.

ЭКСПЛУАТАЦИЯ МАШИНЫ

▲ ВНИМАНИЕ!

Во время работы необходимо всегда крепко удерживать машину обеими руками, силовой агрегат должен быть расположен с правой стороны от оператора, а режущий узел ниже уровня пояса.

▲ ВНИМАНИЕ!

При блокировке ножа во время работы незамедлительно остановите двигатель. Помните, что может случиться отдача (kickback), если нож столкнется с твердым препятствием (стволы, корни, ветви, камни и т.д.). Избегайте соприкосновения ножа с почвой. Отдача вызывает трудноконтролируемые отскоки ножа, при которых возможна потеря контроля над машиной, с риском для безопасности оператора и с возможным нанесением ущерба машине.

Прежде, чем впервые приступить к обрезке, рекомендуется лучше ознакомиться с машиной и наиболее подходящими методами резки, попробовать правильно надеть привязную систему, крепко ухватиться за машину и выполнить движения, необходимые для работы.

• Выбор режущего узла

Выберите наиболее подходящий режущий узел для требуемой работы, руководствуясь следующими общими рекомендациями:

- **нож с 3 остриями** предназначен для обрезки ветвей небольших кустарников диаметром до 2 см;
- **нож с 4 остриями** предназначен для скашивания трудноскашиваемой травы на большой площади;
- **головка-держатель нити** позволяет убрать высокую траву и недревесную растительность у оград, стен, фундаментов, тротуаров, вокруг деревьев и т.д. или полностью очистить определенный участок сада;
- **пильчатый нож** (если разрешен) предназначен для резки прочных кустарников и небольших деревьев, диаметр ствола которых не превышает 6 см.

МЕТОДИКИ РАБОТЫ

а) Нож с 3 остриями (Рис. 14)

Начинать резку сверху, затем опуская нож и срезая ветви, постепенно уменьшая их длину.

б) Нож с 4 остриями (Рис. 15)

Выполнять резку, используя машину подобно обычному серпу, выполняя дуговые движения приблизительно на 60-90°, затем выходя за пределы растительности и так далее.

с) Головка-держатель нити

▲ ВНИМАНИЕ! *Использовать ТОЛЬКО нейлоновые нити. Использование металлических нитей, пластифицированных металлических нитей и/или неподходящих для головки может привести к получению серьезных травм.*

Во время использования рекомендуется останавливать двигатель и периодически удалять сорную траву, прилипшую к машине, во избежание перегрева трансмиссионной трубки, вызванного травой, застрявшей под защитным приспособлением.

Удалите застрявшую траву при помощи отвертки, чтобы шток мог охладиться надлежащим образом.

▲ ВНИМАНИЕ! *Не используйте машину для уборки мусора, наклоня головку-держатель нити. Мощный двигатель может отбрасывать предметы и небольшие камни на расстоянии более 15 м, что может привести к нанесению ущерба или травмам людям.*

• Стрижка при передвижении (Кошение) (Рис. 16)

Перемещайтесь обычным шагом, выполняя движения из стороны в сторону, как при работе обычной косой, не наклоня головку-держатель нити во время работы.

Постарайтесь сначала подстригать небольшие участки на правильной высоте, удерживайте головку на постоянной высоте от поверхности земли.

Для стрижки в тяжелых условиях может потребоваться наклонить головку-держатель нити влево приблизительно на 30°.

▲ ВНИМАНИЕ! *Не выполняйте действия в этом порядке, если существует риск отбрасывания предметов, которые могут нанести травмы людям или животным, либо нанести ущерб.*

• Точная стрижка (Обрезка)

Держите машину слегка наклоненной так, чтобы нижняя часть головки-держателя нити не касалась земли, а линия резки находилась в требуемой точке, режущий узел всегда должен находиться далеко от оператора.

• Стрижка у заборов / фундаментов (Рис. 17)

Медленно продвигайте режущую головку к заборам, столбам, камням, стенам и т.д., не сталкиваясь с ними.

Если нить коснется твердого препятствия, она может порваться или протереться; если она зацепится за ограждение, она может резко порваться.

В любом случае, стрижка вокруг тротуаров, фундаментов, стен и т.д. подвергает нить быстрому износу.

• Стрижка вокруг деревьев (Рис. 18)

Обходите дерево слева направо, медленно приближаясь к стволу таким образом, чтобы нить не касалась дерева, удерживая головку-держатель нити слегка наклоненной вперед. Помните, что нейлоновая нить может срезать или повредить небольшие кусты, и что удары нейлоновой нити по стволам кустов и деревьев с нежной корой могут серьезно повредить растения.

• Регулировка длины нити во время работы (Рис. 19)

Эта машина оснащена головкой «Ударяй и работай» (Tap & Go). Для того, чтобы выпустить нить, нужно ударить головку-держатель нити о землю, когда двигатель работает на максимальной скорости; нить выходит автоматически, а нож отрезает лишнюю часть.

d) Пильчатый нож (если разрешается) (Рис. 20)

▲ ВНИМАНИЕ! *Использование пильчатых ножей запрещено на машинах, помеченных специальным символом (см. главу 2 пункт 6). Для использования пильчатого ножа в случаях, когда оно разрешено, необходимо всегда устанавливать специальную защиту. Во избежание риска отскока нож должен быть всегда хорошо заточен.*

▲ ВНИМАНИЕ! *В случае валки небольших деревьев установите направление падения спиленного дерева, учитывая, в том числе, направление ветра.*

Для получения удовлетворительного результата валки небольших деревьев необходимо выполнять резку быстрым движением по направлению к срезаемой ветви или стволу, двигатель должен при этом работать в максимальном режиме.

Избегайте использования правой части ножа, поскольку на этом участке высок риск отскока или останова ножа, что связано с направлением вращения.

ОКОНЧАНИЕ РАБОТЫ

Закончив работу:

- Остановить двигатель, как указано раньше (Гл. 6).
- Дождаться останова режущего приспособления и установить защиту ножа (если используются ножи с 3 или 4 остриями или пильчатые ножи).

8. ТЕХОБСЛУЖИВАНИЕ И ХРАНЕНИЕ

Правильное техобслуживание является основополагающим для сохранения первоначальных эксплуатационных характеристик и надежности при работе машины.

▲ ВНИМАНИЕ! *Во время операций техобслуживания:*

- *Снять колпачок со свечи.*
- *Подождать, когда двигатель остынет.*
- *Использовать защитные перчатки, выполняя операции с ножами.*
- *Оставлять защиту ножей в установленном состоянии, за исключением работ с самими ножами.*
- *Не разливать в окружающей среде масло, бензин и прочие загрязняющие вещества.*

ЦИЛИНДР И ГЛУШИТЕЛЬ

Для снижения опасности пожара, регулярно очищать ребра цилиндра сжатым воздухом и очищать зону глушителя от опилок, веточек, листьев и прочих отходов.

ПУСКОВОЕ УСТРОЙСТВО

Во избежание перегрева и повреждения двигателя воздухозаборные решетки для охлаждения должны всегда содержаться в чистоте, на них не должно быть опилок и отходов. Пусковой трос необходимо заменить при первых признаках износа.

КРЕПЛЕНИЯ

Периодически проверяйте плотность затяжки всех винтов и гаек, а также прочность закрепления рукояток.

ОЧИСТКА ВОЗДУШНОГО ФИЛЬТРА (Рис. 20)

ВАЖНО

Очистка воздушного фильтра очень важна для хорошей работы и долгого срока службы машины. Не работайте без фильтра или с поврежденным фильтром, чтобы не нанести двигателю неустранимых повреждений.

Очистка выполняется через каждые 8-10 часов работы.

Чтобы очистить фильтр:

- Нажмите на язычок (3) и снимите крышку (1), а затем фильтрующий элемент (2).
- Промойте фильтрующий элемент (2) с мылом и водой. Не использовать бензин и другие растворители.
- Дайте фильтру просохнуть на воздухе.
- Вновь установить фильтрующий элемент (2) и крышку (1).

ПРОВЕРКА СВЕЧИ (Рис. 22)

Периодически демонтировать и очищать свечу, удаляя возможные отложения при помощи металлической щетки.

Для получения доступа к свече необходимо отвинтить винт при помощи прилагаемого ключа и снять верхнюю облицовку.

Проверить и восстановить правильное расстояние между электродами

Вновь монтировать свечу, закрутив ее до конца при помощи ключа в комплекте.

Свечу следует заменить на другую свечу с аналогичными характеристиками в случае перегорания электродов или повреждения изоляции. Следует производить замену через каждые 100 часов работы.

ЗАМЕНА МОТОРНОГО МАСЛА

Опорожнить масляный бак при еще теплом двигателе, чтобы обеспечить быстрое и полное опорожнение.

1. Проверить, что пробка топливного бака плотно закрыта.
2. Снять пробку с масляного бака и перелить масло в другую емкость, наклонив двигатель в сторону наливной горловины масляного бака.
3. Заполнить бак рекомендованным маслом и проверить его уровень.
4. Вновь установить пробку масляного бака.

РЕГУЛИРОВАНИЕ КАРБЮРАТОРА

Карбюратор регулируется на заводе так, чтобы обеспечить максимальные эксплуатационные характеристики в любых условиях работы, с

минимальным выделением вредных газов, соблюдая действующие нормы.

В случае низких эксплуатационных характеристик обращайтесь к вашему агенту по продажам для того, чтобы он проверил карбюрацию и двигатель.

• Регулирование минимума

▲ ВНИМАНИЕ! *Регулирование минимума должно выполняться только если режущий узел движется, когда двигатель работает при минимальном режиме.*

Для снижения скорости требуется повернуть винт, помеченный «MIN» против часовой стрелки таким образом, чтобы режущий узел остановился при достаточно равномерной работе двигателя.

Если двигатель при минимальном режиме работает неравномерно, повернуть винт в направлении по часовой стрелке, для увеличения скорости.

▲ ВНИМАНИЕ! *Режущий узел не должен двигаться при минимальном режиме двигателя; обратитесь к Вашему продавцу, если не удается достичь удовлетворительного регулирования.*

УГЛОВАЯ ПЕРЕДАЧА (Рис. 23)

Смазывайте консистентной смазкой на литиевой основе.

Снимите винт (1) и введите смазку, вручную поворачивая вал до тех пор, пока смазка не начнет выходить; после чего вновь установите винт (1).

ЗАТОЧКА НОЖА С 3 ИЛИ 4 ОСТРИЯМИ (Рис. 24)

▲ ВНИМАНИЕ! *Используйте защитные перчатки. Если заточка выполняется без демонтажа ножа, снимите колпачок со свечи.*

Заточка должна выполняться с учетом типа ножа и режущих кромок при помощи плоского напильника, все острия должны быть заточены одинаково.

Указания для правильного выполнения заточки указаны на Рис. 24:

A = Неправильная заточка

B = Границы заточки

C = Неправильные или неравные углы

Важно, чтобы после заточки сохранилась правильная балансировка.

Можно использовать обе стороны ножей с 3 или 4 остриями. Если одна сторона с остриями изношена, можно повернуть нож и использовать другую сторону с остриями.

▲ ВНИМАНИЕ! *Нож не подлежит ремонту, необходимо заменить его при первых признаках трещин или при превышении границ заточки.*

ЗАМЕНА НИТИ ГОЛОВКИ

Для замены нейлоновой нити действуйте по инструкции, прилагаемой к головке.

ЗАТОЧКА НОЖА ДЛЯ ОБРЕЗКИ НИТИ (Рис. 25)

- Снимите нож для обрезки нити (1) с защиты (2), отвинтив винт (3).
- Зажмите нож для обрезки нити в тиски, заточите его плоским напильником, обращая внимание на правильность угла заточки.
- Вновь установите нож на защиту.

ЗАТОЧКА ПИЛЬЧАТОГО НОЖА С 24 ЗУБЦАМИ (Рис. 26)

▲ ВНИМАНИЕ! *Используйте защитные перчатки. Если заточка выполняется без демонтажа ножа, снимите колпачок со свечи.*

Удостоверьтесь, что развод ножа составляет приблизительно 1 мм, и, по необходимости, отрегулируйте его при помощи клещей.

Одинаково заточите все зубцы при помощи круглого напильника (1) диаметром 5,5 мм, используя его, как показано на рисунке, и затачивая попеременно зубцы справа и слева.

Нельзя менять профиль зубца.

▲ ВНИМАНИЕ! *Нельзя переворачивать пильчатый нож на обратную сторону, поэтому можно использовать только одну его сторону.*

Нож не подлежит ремонту, необходимо заменить его при первых признаках трещин или при превышении границ заточки.

ЧРЕЗВЫЧАЙНОЕ ТЕХОБСЛУЖИВАНИЕ

Любая операция по техобслуживанию, не описанная в настоящем руководстве, должна выполняться только Вашим продавцом.

Операции, выполненные в неподходящих для этого структурах или неквалифицированными людьми, приводят к аннулированию гарантии в любой форме.

ХРАНЕНИЕ

Всякий раз после работы тщательно очищайте машину от пыли и обломков, ремонтируйте или заменяйте поврежденные детали.

Машина должна храниться в сухом, защищенном от непогоды месте, с правильно установленной защитой.

ДОЛГИЕ ПЕРИОДЫ БЕЗДЕЙСТВИЯ**ВАЖНО**

Если вы предполагаете, что не будете использовать машину в течение 2 - 3 месяцев, следует принять некоторые меры, чтобы избежать затруднений при возобновлении работы или необратимых повреждений двигателя.

• Хранение

Перед тем, как поместить машину на хранение:

- Опорожнить бак от топлива.
- Включить двигатель и дать ему работать на минимальном режиме до остановки, для того, чтобы израсходовать все оставшееся в карбюраторе топливо.
- Дать двигателю остыть и демонтировать свечу.
- Залить в отверстие свечи одну чайную ложку свежего масла.
- Несколько раз потянуть пусковую рукоятку для распределения масла в цилиндре.
- Вновь монтировать свечу с поршнем в верхней мертвой точке (видной через отверстие свечи, когда поршень находится на максимальном ходе).

• Возобновление работы

В момент возобновление работы на машине:

- Снять свечу.
- Несколько раз потянуть за пусковую рукоятку для удаления избытка масла.
- Проверить свечу, как описано в главе “Проверка свечи”.
- Подготовить машину, как описано в главе “Подготовка к работе”.

9. ОПРЕДЕЛЕНИЕ НЕИСПРАВНОСТЕЙ

НЕПОЛАДКА	ВОЗМОЖНАЯ ПРИЧИНА	УСТРАНЕНИЕ
1) Двигатель не включается или прерывает работу	<ul style="list-style-type: none"> – Неправильная процедура запуска – Свеча грязная или неправильное расстояние между электродами – Воздушный фильтр засорен – Проблемы карбюрации 	<ul style="list-style-type: none"> – Выполнять инструкции (смотри гл. 6) – Проверить свечу (смотри гл. 8) – Очистить и/или заменить фильтр (смотри гл. 8) – Обращаться к Вашему продавцу
2) Двигатель включается, но имеет слабую мощность	<ul style="list-style-type: none"> – Воздушный фильтр засорен – Проблемы карбюрации 	<ul style="list-style-type: none"> – Очистить и/или заменить фильтр (смотри гл. 8) – Обращаться к Вашему продавцу
3) Двигатель работает неравномерно или не набирает мощность при нагрузке	<ul style="list-style-type: none"> – Свеча грязная или неправильное расстояние между электродами – Проблемы карбюрации 	<ul style="list-style-type: none"> – Проверить свечу (смотри гл. 8) – Обращаться к Вашему продавцу

10. ТЕХНИЧЕСКИЕ ДАННЫЕ

Двигатель 4 такта воздушного охлаждения
 Литраж / Мощность
 Мод. 28H - 28HD 25 см³ / 0,81 кВт
 Мод. 38H - 38HD 35 см³ / 1,2 кВт
 Минимальная скорость вращения двигателя
 Мод. 28H - 28HD 2900-3300 об./1'
 Мод. 38H - 38HD 2900-3300 об./1'
 Максимальная скорость вращения двигателя
 Мод. 28H - 28HD 10500-11000 об./1'
 Мод. 38H - 38HD 10500-11000 об./1'
 Максимальная скорость вращения режущего
 инструмента
 Мод. 28H - 28HD 8500 об./1'
 Мод. 38H - 38HD 8500 об./1'

Свеча NGK CM5H (или равноценная)

Топливо: Бензин без свинца (зеленый) –
 минимальное октановое число 90

Емкость топливного бака
 Мод. 28H - 28HD 550 смр
 Мод. 38H - 38HD 650 смр
 Емкость масляного бака
 Мод. 28H - 28HD 80 смр
 Мод. 38H - 38HD 100 смр
 Максимальный допустимый диаметр ножей
 Нож с 3 острями Ø 255 мм
 Нож с 4 острями Ø 255 мм
 Модели (кроме Мод. 28H -
 28HD - 38H) Ø 255 мм
 Масса ¹⁾
 Модели "MONO" от 5,3 до 7,1 кг
 Модели "DUPLEX" от 5,5 до 8,2 кг

¹⁾ Масса в соответствии со стандартом ISO 11806
 (без топлива, режущих и защитных
 приспособлений)

Звукометрические данные и вибрация

Modello.....	28H	28HD	38H	38HD
Измеренный уровень шума (ISO 10884) dB(A)				
с головкой-держателем нити	108,1	107,9	106,3	109,7
с ножом с 4 острями	106,0	106,1	103,5	106,5
Уровень шума у ушей оператора (EN 27917) dB(A)				
с головкой-держателем нити	94,6	95,1	92,1	94,7
с ножом с 4 острями	94,3	91,2	93,2	93,7
Вибрация, сообщаемая руке на передней рукоятке ("MONO") (ISO 7916) m/sec ²				
минимальный уровень	2,4	–	2,2	–
с головкой-держателем нити	8,3	–	5,9	–
с ножом с 4 острями	7,8	–	2,8	–
Вибрация, сообщаемая руке на задней рукоятке ("MONO") (ISO 7916) m/sec ²				
минимальный уровень	2,0	–	2,9	–
с головкой-держателем нити	8,1	–	6,7	–
с ножом с 4 острями	9,2	–	4,7	–
Вибрация, сообщаемая руке на левой рукоятке ("DUPLEX") (ISO 7916) m/sec ²				
минимальный уровень	–	1,3	–	1,3
с головкой-держателем нити	–	7,2	–	2,1
с ножом с 4 острями	–	5,4	–	2,0
Вибрация, сообщаемая руке на правой рукоятке ("DUPLEX") (ISO 7916) m/sec ²				
минимальный уровень	–	1,9	–	1,4
с головкой-держателем нити	–	7,7	–	3,3
с ножом с 4 острями	–	5,3	–	3,7

Почитуван клиенте,

Пред се, би сакале да ви се заблагодариме за покажаната доверба во нашите производи и ве уверуваме дека користењето на оваа машина ќе го извршувате лесно и истата ќе одговори на вашите очекувања. Ова упатство е составено за да ви овозможи подобро познавање на самата машина за да ја користите во услови на безбедност и ефикасност, но треба да напоменеме дека упатството е составен дел на оваа машина, ги содржи сите информации за консултации во секој момент и се доставува заедно со машината кога ќе ја изберете или набавите.

Оваа нова машина е дизајнирана и конструирана во согласност со важечките одредби, е безбедна и доверлива ако се користи во целосна согласност со соодветните посочувања дадени во ова упатство (предвидена употреба); која и да било друга ангажираност или несоодветна употреба наспроти нормите за безбедно користење, одржување и посоченото поправање се смета за “несоодветно користење” и може да повлече откажување на гаранцијата и ја отфрла сета одговорност на производителот што може да ја побара корисникот за сите штети настанати од непозната природа.

Во случаи кога треба да се исполнат други законски нормативи меѓу кои е опишана и машината во ваша сопственост, имајте предвид дека за најдобра изведба на вашиот производ, сите информации во ова упатство се составени и модифицирани без обврска за ажурирање и остануваат исти бидејќи карактеристиките во однос на безбедноста се есенцијални за безбедноста при работа. Во случај на нејасноти, контактирајте со застапникот. Добра работа!

СОДРЖИНА

1. Идентификација на основните делови	2
2. Символи	3
3. Мерки за безбедност	4
4. Составување на машината	6
5. Подготовка за работа	8
6. Вклучување – Користење – Гасење на моторот	9
7. Користење на машината	11
8. Одржување и конзервација	14
9. Локализирање дефекти	16
10. Технички податоци	17

1. ИДЕНТИФИКАЦИЈА НА ОСНОВНИТЕ ДЕЛОВИ

COMPONENTI PRINCIPALI

1. Моторна единица
2. Цевка за трансмисија
3. Уред на сечивото
 - a. Нож со 3 или 4 запки
 - b. Макара со конец
4. Заштита уредот за сечење
5. Предна рачка
6. Граничник
7. Шипка на ракофатот
8. Задна рачка
9. Точка за прицврстување (на појасот)
10. Главна етикета
11. Појас
 - a. со еден ремен
 - b. со два ремена
12. Аголен продолжувач
13. Заштита на ножот (за транспорт)
14. Свеќичка

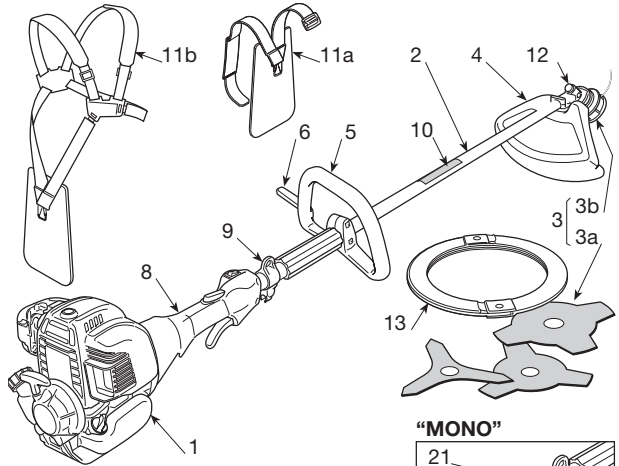

“MONO”

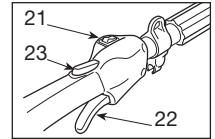

КОМАНДИ И ДОДАТОЦИ

21. Прекинувач за застанување на моторот
22. Команда за забрзување
23. Блокатор на забрзувањето
24. Рачка за вклучување
25. Команда против ризици (стартер) (доколку има)
26. Уред на команда против поттикнување (копче на притискање) (доколку има)

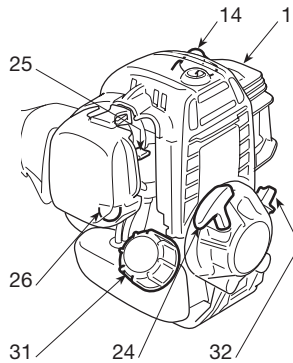

“DUPLEX”

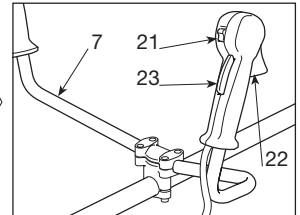

31. Капаче на резервоарот за гориво
32. Капаче за маслото

ГЛАВНА ЕТИКЕТА

- 10.1) Ознака за усогласеност со Директивата 98/37 на ЕУ
- 10.2) Име и адреса на производителот
- 10.3) Ниво на акустична моќ според Директивата 2000/14 на ЕУ
- 10.4) Модел за референца на производителот
- 10.5) Модел на машината
- 10.6) Сериски број
- 10.7) Година на производство

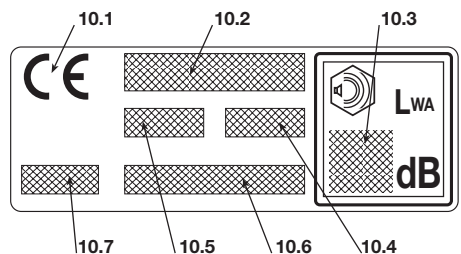

2. СИМБОЛИ



1) Внимание! Опасност. Оваа машина може да биде опасна за вас или за другите доколку не се користи правилно.

2) Пред користењето на оваа машина, прочитајте го упатството за употреба.

3) Корисникот кој е одговорен за оваа машина, при секојдневно и континуирано користење во нормални услови, може да биде изложен на бука еднаква или поголема од 85 dB (A). Користете акустичка заштита и ставајте кацига за заштита.

4) Носете ракавици и заштитни чевли!

5) Опасност од проекции! Оддалечете ги сите

лица или домашни животни најмалку 15 метри додека машината е ангажирана!

6) Не користете нож од циркуларна пила. **Опасност: Употреба на нож од циркуларна пила со машини што го имаат овој симбол го изложуваат корисникот на опасност од сериозни повреди, дури и смрт.**



7) Максимална моќ на уредот за сечење. Користете само уреди за соодветно сечење.

8) Индикација за ниво на потенцијална бучава според Матрицата за долги бранови во согласност со Директивата на ЕУ 2000/14/.

СИМБОЛИ ЗА ПОЈАСНУВАЊЕ НА МАШИНАТА (ако има)

- 11  11) Резервоар за гориво
- 12  12) Позиции на прекинувачот за застанување на моторот
a = застанато
b = брзина
- 13  13) Минимална регулација
- 14  14) Команда при ризици (стартер)
- 15  15) Уред на команда за потикнување (копче на притискање)
- 16  16) Правилна позиција на рачката врз цевката за трансмисија

СИМБОЛИ ЗА ПОЈАСНУВАЊЕ НА ЗАШТИТАТА (ако има)

- 21  21) Уреди за сечење за кои заштитата е адекватна
- 22  22) За вклучување со макара за крајот
- 23  23) Без ротација на уредот за сечење

3. МЕРКИ ЗА БЕЗБЕДНОСТ

А) ОБУКА

1) **Внимателно прочитајте ги упатствата.** Запознајте се со командите и правилното користење на машината. Научете брзо да го запирате моторот.

2) **Користете ја машината само за опсегот на работата за што е наменета,** и тоа

– **за сечење на трева и ниска вегетација,** со помош на најлонски конец (на пр. цветни леи, мали градини, жива ограда, шпалири, зелени површини со ограничена висина за лесно обликување);

– **за сечење на висока трева, грмушки, гранчиња и шумски бусени** со дијаметар од најмногу 2 цм и со помош на метални или пластични ножеви.

Какав било друга употреба може да биде опасна и да предизвика оштетување на машината.

3) Не дозволувајте никогаш деца да ја употребуваат машината, или други лица што не се запознаени со основните упатствата. Локалните законски прописи ја одредуваат минималната возраст на корисникот.

4) Машината смее да ја користи само еден човек.

5) **Никогаш не користете ја машината:**

– кога во непосредна близина има други лица, особено деца или животни;

– доколку корисникот е во состојба на замор или изнемоштеност, или користел лекови, дрога, алкохол или други штетни супстанции што влијаат на капацитетот за навремено реагирање или внимание;

– доколку корисникот не е во состојба да ја држи машината цврсто со двете раце и / или да одржува стабилна рамнотежа на носете при работа.

6) Имајте на ум дека корисникот е одговорен за незгодите или опасноста по други лица или нивниот имот.

Б) ВОВЕДНИ ОПЕРАЦИИ

1) Во текот на работата, доколку е потребно, носете соодветна облека што не ја попречува работата на корисникот.

– Носете соодветна заштитна облека, надополнета со заштита од сечење.

– Носете кацига, ракавици, заштитни очила, заштита од прав и чевли со заштита од сечење и лизгање.

– Користете слушалки за да го заштитите слухот.

– Не носете марами, наметки, ремени и слични додатоци што висат или се долги и би можеле да се закачат за машината или за предмети и материјали кои се производ на работата.

– Соодветно приберете ја косата доколку е долга.

2) **ВНИМАНИЕ: ОПАСНОСТ! Горивото е лесно запаливо:**

– конзервирајте го горивото во соодветен склад до следното користење;

– не пушете кога се користи горивото;

– полека отворете го капачето на резервоарот оставајќи внатрешниот притисок постепено да испари;

– полнете го карбураторот само на отворено со помош на инка;

– полнете гориво пред да го запалите моторот; никогаш немојте да го отворате капачето на резервоарот или да дополнувате гориво додека моторот работи или е уште загреан.

– ако се истури гориво, немојте да го палите моторот, туку прво отстранете ја машината од местото на истурање и избегнувајте палење на оган додека не испари целото истурено гориво.

– веднаш исчистете го секој остаток од истурено гориво од машината или од местото на истурање;

– не палете ја повторно машината на место каде се долеало гориво;

– избегнувајте контакт на горивото со делови од облеката, и доколку тоа се случи, пресоблечете се пред да го запалите моторот;

– секогаш докрај затворајте го капачето на резервоарот и на садовите со гориво.

4) Заменете ги неисправните или оштетените пригушувачи.

5) **Пред употреба,** проверете ја машината детално и особено:

– рачката за брзини и безбедносната рачка треба да се во слободно движење, без примена на сила и при отпуштање треба да се вратат автоматски и брзо во неутрална позиција;

– рачката за брзини треба да биде блокирана за да не ја бутка безбедносната рачка;

– прекинувачот за застанување на моторот треба лесно да се движи од една во друга позиција;

– електричните кабли, и особено каблите на свеќичката треба да се интегрирани за да се избегне генерирање искри и капакот треба да е правилно поставен на свеќичката;

– прекинувачите и заштитата на машината треба да се чисти и суви и правилно фиксирани за машината;

– сечивото и заштитата никогаш не смее да се оштетени.

6) Проверувајте ја правилната позиција на рачките и на точката на закачување на појасот, како правилна избалансираност на машината.

7) Пред да започнете со работа, проверете дали заштитата е соодветна за дадената машина и дали е правилно поставена.

8) Проверете ја темелно целата површина за работа и отстранете се' што би можело да биде отфрлено од машината и да ги оштети сечивото и моторот (камења, гранки, железни остатоци, коски, итн.).

В) ЗА ВРЕМЕ НА КОРИСТЕЊЕТО

1) Не палете го моторот во затворен простор каде може да се соберат опасни јаглерод- моноксидни гасови.

2) Работете само на дневна светлина или при добро вештачко осветление.

3) **Заземете цврста и стабилна позиција:**

– избегнувајте кога е можно да работите на мокар и лизгав терен или на терени кои се многу нерамни или закосени и не гарантираат стабилност на корисникот при работата;

- никогаш не трајате, туку одете и обрнувајте внимание на неправилноста на теренот и на присуството на евентуални пречки.
- проценете ги евентуалните ризици на теренот каде што ќе работите и преземете ги сите неопходни мерки за да обезбедите соодветна безбедност, особено на можни закосени, лизгави или нестабилни терени.
- Ако теренот е закосен, работете во режим на искачување, а никогаш на спуштање или симнување, внимавајќи секогаш објектот за косење да се наоѓа под уредот за сечење.
- 4) Палете го моторот кога машината е цврсто блокирана;
- запалете го моторот најмалку 3 метри оддалечено од местото на полнење;
- проверете дали други лица се наоѓаат оддалечени најмалку 15 метри од опсегот на работа или најмалку 30 метри заради можност од разлетување на разни предмети;
- не насочувајте го пригушувачот, а со тоа и издувните гасови кон запалливи материји;
- 5) **Не менувајте ги регулациите на моторот** и не користете го при режим со превисоки вртежи.
- 6) Не изложувајте ја машината на непотребни сили и не користете мала машина за изведување тешки работи; адекватно користење на машината го намалува ризикот и го подобрува квалитетот на работата.
- 7) Контролирајте дали минималниот режим на работа на машината дозволува движење на уредот за сечење и, по забрзување моторот вратете го веднаш на минимум.
- 8) Обрнете внимание да не удирате силно во страни тела со ножевите заради можна проекција на струготини предизвикани од движењето на ножевите.
- 9) Машината секогаш мора да биде закачена на појасот во текот на работата.
- 10) **Запрете го моторот:**
 - секојпат кога машината ја оставате без надзор;
 - пред дополнување со гориво.
 - при менување на локацијата на работа.
- 11) **Запрете го моторот и исклучете го кабелот на свеќичката:**
 - пред проверка, чистење или работа врз машината;
 - по удар во страни предмети. Проверете дали има евентуални оштетувања и поправете ги пред да продолжите со работа;
 - доколку машината почне да вибрира на ненормален начин: во тој случај веднаш побарајте ја причината за вибрациите и отстранете ја;
 - кога машината не може да се запали.

Г) ОДРЖУВАЊЕ И ЧУВАЊЕ

- 1) Сите завртки и навртки одржувајте ги соодветно зацврстени за да сте сигурни дека машината е безбедна за работа. **Редовното одржување е основен предуслов за безбедност и за одржување на добри перформанси на машината.**
- 2) Никогаш не чувајте ја машината со полн резервоар во просторија каде испарувањата може да допрат до отворен пламен, искра или до извор на топлина.
- 3) Оставете моторот да се излади пред да се

остави машината во која било просторија.

- 4) За намалување на ризикот од запалување, чувајте ги моторот и пригушувачот во корпа и на место и простор за складирање понастрана од слободно гориво или остатоци од сечење, траги на прекумерни масла; не оставајте ја корпата полна со материји кои се производ на сечење во затворен простор.
- 5) Ако резервоарот треба да се испразни, ова треба да се прави на отворено и кога моторот е изладен.
- 6) Носете ракавици за работа за да се спречи несакано изложување на сечивото.
- 7) **Заради безбедност, никогаш не употребувајте ја машината ако некои делови се во лоша состојба или оштетени. Оштетените делови се заменуваат, никогаш не се поправаат. Користете само оригинални резервни делови.** Делови со несоодветен квалитет можат да ја оштетат машината и да ја загрозат безбедноста. Алатката за сечење треба секогаш да се носи како посочил произведувачот за да се оддржи моќноста на машината при максимална ангажираност.
- 8) Пред одлагање на машината, проверете дали се отстранети сите клучеви или алатки што биле користени за одржување.
- 9) вајте ја машината подалеку од дофат на деца!

Е) ТРАНСПОРТ И ДВИЖЕЊЕ

- 1) Секогаш кога е потребен пренос или транспорт на машината потребно е:
 - да се исклучи моторот, да се смири уредот за сечење и да се откачи капачето на свеќичката;
 - ставете заштита на уредот за сечење;
 - фатете ја машината само за држачите и насочете го уредот за сечење во правец спротивен од правецот на движење.
- 2) Кога машината се транспортира со возило, треба да се постави во режим којшто не предизвикува опасност за никој и да се фиксира цврсто за да се избегне превртување со можност за оштетување и истекување на горивото.

Ж) КАКО СЕ ЧИТА УПАТСТВОТО

Во текстот на упатството, неколку пасуси коишто содржат информации од особена важност се потенцирани во разни степени на евидентирање, каде што најважно е следното:

ЗАБЕЛЕШКА

или

ВАЖНО

Даваат прецизни или други информации како што е претходно наведено, со цел да не се оштети машината, или да не се предизвика штета.

▲ ВНИМАНИЕ!

Можност за лични повреди или повреди на други лица во случај на невнимание.

▲ ОПАСНОСТ!

Можност за тешки лични повреди или повреди на други лица, па дури и смрт, во случај на невнимание.

4. СОСТАВУВАЊЕ НА МАШИНАТА

ВАЖНО

Машината се доставува со неколку компоненти одвоени и со празен резервоар за гориво.

▲ ВНИМАНИЕ!

Секогаш носеште заштитни ракавици за работа при користење на уредот за сечење. Обрнете максимално внимание при составување компонентите за да не се наруши безбедноста и ефикасноста на машината; во случај на несигурност, контактирајте со застапникот.

1. КОМПЛЕТИРАЊЕ НА МАШИНАТА

1a. Модели "MONO"

• Модел 28 (сл. 1)

▲ ВНИМАНИЕ!

Одредувачот на растојание (1) има опсег што гарантира минимално растојание меѓу задната и предната рачка, од безбедносни причини. Овој одредувач на растојание треба секогаш да е поставен и не смее да се модификува во ниеден случај.

- Пред одредувачот на растојание (1), поставете ја предната рачка (2) на цевката за трансмисија (3) за половина од шрафовите (4) и навртките (5) вметнати во соодветните лежишта.
- Пред да ги зашрафите шрафовите (4), поставете ја правилно рачката во однос на цевката за трансмисија.
- Зашрафете ги докрај шрафовите (4).

• Модел 38 (сл. 2)

- Поставете ја предната рачка со граничник (1) на закосениот пластичен носач (2), зашрафувајќи ги докрај шрафовите (3).

1b. Модели "DUPLEX"

• Модел 28 (сл. 3)

- Вметнете ја шипката на ракофатот (1) во соодветните лежишта на потпора (2) на цевката за трансмисија (3), внимавајќи командите да се наоѓаат од десно.

- Поставете го спојникот (4) зашрафувајќи со шрафови (5).
- Основата (2) е веќе поставена на цевката за трансмисија (3) така што граничникот е поставен во правецот на стрелката (6) на етикетата; оваа позиција никогаш не смее да се менува.

• Модел 38 (сл. 4)

- Отшрафете го централниот копче (1) и отстранете го спојникот (2).
- Вметнете ја шипката на ракофатот (3) внимавајќи командите да се наоѓаат од десно.
- Свртите ја шипката во позиција што е најповолна за работа и блокирајте ја со помош на спојникот (2) и копчето (1).

2. МОНТИРАЊЕ НА ЗАШТИТАТА

▲ ВНИМАНИЕ!

Секој уред за сечење е снабден со соодветна заштита. Не користете никогаш други видови заштита од посочените за секој тип на сечиво.

• Нож со 2 или 3 запци (сл 5)

▲ ВНИМАНИЕ!

Носете заштитни ракавици и поставете ја заштитата на ножот.

- Извадете го ножот (ако е поставен) како што се посочено во пасус 3.
- Заштитата (1) се фиксира за аголниот продолжувач (2) со помош на шрафови (3).

• Макара со конец (сл. 6)

▲ ВНИМАНИЕ!

Кога се користи макарата со конецот, соодветната заштита треба да е поставена заедно за маказите за сечење на конецот.

- Извадете го ножот (ако е поставен) како што се посочено во пасус 3.
- Заштитата (1) се фиксира за аголниот продолжувач (2) со помош на шрафови (3).
- Поставете ја дополнителната заштита (4) вметнувајќи ги закачувалките во соодветните места за заштита (1) и притискајте до крај.

3. ВАДЕЊЕ И ПОВТОРНО ПОСТАВУВАЊЕ НА УРЕДОТ ЗА СЕЧЕЊЕ

▲ ВНИМАНИЕ! *Користете само оригинален уред за сечење или оној што го препорачува производителот.*

- Нож со 2 или 3 запци

▲ ВНИМАНИЕ! *Носете заштитни ракавици и поставете ја заштитата на ножот.*

а) Модел 28 (сл. 7)

ЗАБЕЛЕШКА *Навртката на главата (4) има осетлива нишка и затоа треба да се одвртува во правец на сказалките на часовникот, а да се завртува обратно од правецот на сказалките на часовникот.*

- Вметнете ги приложените клучеви (2) во соодветните отвори на аголниот продолжувач (3) и рачно вртете го сечивото (1) се' додека клучевите не влезат во внатрешниот отвор за да се блокира ротацијата.
- Извадете го капакот (4) одвртувајќи ја навртката **во правец на сказалките на часовникот.**
- Одвртете го надворешниот круг (5) и извадете го сечивото (1).

При поставување,

- Проверете дали жлебовите на надворешниот прстен (6) се поклопуваат совршено со аголниот продолжувач (3).
- Поставете ги сечивото (1) и надворешниот прстен (5).
- Поставете го одново капакот (4) завртувајќи ја докрај навртката **обратно од правецот на сказалките на часовникот.**
- Извадете го клучот (2) за да се овозможи ротација на ножот.

б) Модел 38 (сл. 8)

ЗАБЕЛЕШКА *Шрафовите на главата (4) имаат осетлива нишка и затоа треба да се одвртуваат во правец на сказалките на часовникот, а да се завртуваат обратно од правецот на сказалките на часовникот.*

- Вметнете ги приложените клучеви (2) во соодветните отвори на аголниот продолжувач

(3) и рачно вртете го сечивото (1) се' додека клучевите не влезат во внатрешниот отвор за да се блокира ротацијата.

- Извадете го капакот (4) одвртувајќи го централниот шраф **во правец на сказалките на часовникот.**
- Одвртете го надворешниот круг (5) и извадете го сечивото (1).

При поставување,

- Проверете дали жлебовите на надворешниот прстен (6) се поклопуваат совршено со аголниот продолжувач (3).
- Поставете ги сечивото (1) и надворешниот прстен (5).
- Поставете го одново капакот (4) завртувајќи докрај **обратно од правецот на сказалките на часовникот.**
- Извадете го клучот (2) за да се овозможи ротација на ножот.

- Макара со конец (сл. 9)

ЗАБЕЛЕШКА *Макарата со конецот има осетлива нишка и затоа треба да се одвртува во правец на сказалките на часовникот, а да се завртува обратно од правецот на сказалките на часовникот.*

- Вметнете го приложениот клуч (2) во соодветните отвори на аголниот продолжувач (3) и рачно вртете ја макарата со конецот (1 или 1а) се' додека клучот не влезе во внатрешниот отвор за да се блокира ротацијата.
- Извадете ја макарата со конецот (1) одвртувајќи **во правец на сказалките на часовникот.**

При поставување,

- Проверете дали жлебовите на надворешниот прстен (4) се поклопуваат совршено со аголниот продолжувач (3).
- Поставете ја макарата со конецот (1) завртувајќи **обратно од правецот на сказалките на часовникот.**
- Извадете го клучот (2) за да се овозможи ротација на осовината.

- Нож за пила (ако има)

▲ ВНИМАНИЕ! *Употреба на нож на пила се доставува со машини означени со соодветни симболи (видете поглавје 2, точка 6).*

За да се монтира заштитата на ножот за пила, следете го упатството што се доставува со овој додаток.

5. ПОДГОТОВКА ЗА РАБОТА

ПРОВЕРКА НА МАШИНАТА

Пред да започнете со работа, треба:

- да проверите да не се случајно олабавени шрафовите на уредот за сечење;
- да проверите да не е оштетен уредот за сечење и дали металниот нож со 3 или 4 запци (ако се поставени) се добро зашрафени;
- да проверите дали филтерот за воздух е чист;
- да проверите дали сите заштити се прицврстени и ефикасни;
- да проверите дали рачките се добро прицврстени.

ГОРИВО И ПОДМАЧКУВАЧИ

Оваа машина има четиритактен мотор и НЕМА потреба од какви било дополненија од масло во бензинот.

ВАЖНО

Со додавање масло во бензинот се оштетува моторот и се изнудува губење на гаранцијата.

ВАЖНО

Користете само гориво и подмачкувачи со висок квалитет за одржување на машината и за да гарантирате траење на сите механички делови.

• Карактеристики на бензинот

Користете само безоловен бензин (зелен бензин) со број на октани не помал од 90 N.O.

ВАЖНО

Зелениот бензин создава талог во резервоарот ако се чува повеќе од 2 месеци. Секогаш користете свеж бензин!

▲ ОПАСНОСТ!

Горивото е запалливо!

- Конзервирајте го бензинот во соодветни контејнери за гориво, на безбедно место, подалеку од извор на топлина или отворен оган.
- Не оставајте го контејнерот на дофат на деца.

• Карактеристики на маслото

Користете само масло со најдобар квалитет, наменето за четиритактни мотори, со високи прочистувачки карактеристики, со класификација SF-SG и со вискозност SAE 10W30.

ВАЖНО

Употреба на масло што нема добри прочистувачки карактеристики, несоодветно или со карактеристики што се различни од посочените, го оштетува моторот и доведува до губење на гаранцијата.

Кај вашиот продавач може да ги најдете соодветните масла, создадени за овој вид мотор, до оној степен кој гарантира поголема заштита и продолжена ефикасност на моторот.

ПОЛНЕЊЕ ГОРИВО

▲ ОПАСНОСТ!

Не пушете во текот на полнењето и не вдишувајте ги испарувањата од бензинот.

▲ ВНИМАНИЕ!

Отворете го внимателно капачето од резервоарот бидејќи можно е да има внатрешен притисок.

Пред полнење:

- Поставете ја машината на рамна површина, во стабилна позиција со капачето на резервоарот за мешавина одгоре.
- Исчистете го капачето на резервоарот во круг за да се избегне навлегување нечистотии при полнењето.
- Отворете го внимателно капачето на резервоарот за мешавина за да се испушти притисокот постепено. Наполнете со инка и не ставајте од мешавината до грлото на резервоарот.

▲ ВНИМАНИЕ!

Секогаш затворајте го капачето на резервоарот, завртувајќи докрај.

▲ ВНИМАНИЕ!

Исчистете ги веднаш сите траги од бензин што евентуално се истуриле врз машината или на теренот и не палете го моторот се' додека се чувствуваат испарувањата на бензинот.

ПОЛНЕЊЕ МАСЛО (сл. 10)**ВАЖНО**

Не палете го моторот и не користете ја машината ако нивото на масло не е доволно.

За да го контролирате нивото на масло:

- Поставете ја машината на рамна површина, во стабилна позиција со капачето на резервоарот одгоре.
- Одвртете го капачето на резервоарот и проверете дали нивото на масло достигнува до линијата кај доводот со филтер.

Капацитетот на резервоарот за масло е 80 cc (модел 28) или 100 cc (модел 38).

6. ВКЛУЧУВАЊЕ – КОРИСТЕЊЕ – ГАСЕЊЕ НА МОТОРОТ**ВКЛУЧУВАЊЕ НА МОТОРОТ**

▲ ВНИМАНИЕ! *Вклучувањето на моторот треба да се одвива на најмалку 3 метри оддалеченост од местото каде се извршило полнењето на горивото.*

Пред да го запалите моторот:

- Поставете ја машината во стабилна позиција на теренот.
- Тргнете ја заштитата од ножот (ако е поставен).
- Проверете дали ножот (ако е поставен) го допира теренот или други предмети.

• **Палење на ладно****ЗАБЕЛЕШКА**

За палење на “ладно” треба да се изведе палење најмалку по 5 минути од смирување на моторот или по полнење гориво.

Палење на моторот (сл. 11):

1. Донесете го прекинувачот (1) во позиција «START».
2. Вклучете го starterот, вртејќи ја рачката (5) кон позицијата «CLOSE».
3. Притиснете го копчето за поттикнување (на притискање) (6) 3–4 пати за да потече гориво.
4. Цврсто држете ја машината на теренот со една рака на моторната единица за да не се изгуби контрола во текот на палењето (сл. 12).

ВАЖНО

За да се избегнат деформации, цевката за трансмисија не треба да се користи за потпирање на рацете или колената при палење.

5. Полека извлечете го јажето за палење 10–15 cm. се' додека не почувствувате отпор и тогаш решително повлечете неколку пати се' додека не се слушнат првите звуци на моторот.

ВАЖНО

За да избегне кинење, не влечете го јагето до крај, не виткајте го по работ на отворите на водилката и постепено ослободувајте го ракофатот со тоа што ќе избегнувате враќање на неконтролиран начин.

6. Одново повлечете го ракофатот за палење се' додека не постигнете правилно палење на моторот.

▲ ВНИМАНИЕ!

Палењето на моторот со притиснат starter предизвикува движење на уредот за сечење којшто се смирува само со исклучен starter.

7. Штом ќе се запали моторот, откачете го starterот вртејќи ја рачката (2) кон позиција «OPEN».
8. Оставете моторот да работи на минимум најмалку 1 минута пред да ја користите машината.

ВАЖНО

Доколку ракофатот на јагето за палење се скине при влечење со притиснат starter, моторот може да се загуши и да се предизвикаат потешкотии при палење.

Во случај кога моторот ќе се задуши, извадете ја свеќичката и нежно свртете го ракофатот на јагето за палење за да се елиминира вишокот гориво; потоа исушете ги електричните делови на свеќичката и поставете ја на моторот.

• Палење на топло

За палење на топло (веднаш по гасење на моторот), следете ги точките 1 – 4 – 5 – 6 во претходната процедура.

КОРИСТЕЊЕ НА МОТОРОТ (сл. 11)

Мокноста на уредот за сечење се регулира со командата на забрзувачот (2) поставена на задната рачка (4) или на десната рачка (4a) на шипката за ракофат.

Активирањето на забрзувачот е можно само ако истовремено се притисне и рачката за блокирање (3).

Движењето се пренесува од моторот на осовината за трансмисија со помош на центрифугална маса која предизвикува движење на осовината кога моторот е на минимум.

▲ ВНИМАНИЕ!

Не користете ја машината ако уредот за сечење се движи кога моторот е на минимум; во овој случај, регулирајте на минимум (видете поглавје 8) и доколку проблемот опстојува, контактирајте со застапникот.

Правилната брзина на работата се постигнува со командата за забрзување (2) во долен правец.

ВАЖНО

Во текот на првите 6–8 часа од работа на машината, користете го моторот на максимум вртежи.

ЗАПИРАЊЕ НА МОТОРОТ (сл. 11)

За да го застанете моторот:

- Отпуштете ја командата за забрзување (2) и оставете го моторот да работи на минимум неколку секунди.
- Поместете го прекинувачот (1) во позиција «STOP».

▲ ВНИМАНИЕ!

Штом ќе го ставите забрзувањето на минимум, потребни се неколку секунди пред да застане уредот за сечење.

7. КОРИСТЕЊЕ НА МАШИНАТА

Во однос на почитувањето на другите и на средината:

- Избегнувајте постоење на елементи на нарушување.
- Следете ги точно локалните закони за фрлање на материјалите кои ќе се резултат на сечењето.
- Следете ги точно локалните закони за фрлање масла, бензин, дотрошени делови или какви било други елементи кои може да ја нарушат животната средина.

▲ ВНИМАНИЕ! *Продолжена изложеност на вибрации може да предизвика повреди и невроваскуларни пореметувања (познати и како “Рејндов синдром“ или “бела рака“) особено кај оние што се изложени на циркуларни влијанија. Симпозите може да се покажат на рацете, на рачните зглобови или на прстите и се манифестираат со губење на осет, вкочанетост, чешање, болка, обезбојување и структурални промени на кожата. Овие ефекти може да се зголемат со ниски надворешни температури и / или од прекумерен притисок врз рачките. При појава на овие симптоми, треба да го намалите времето на користење на машината и да се советувате со лекар.*

▲ ВНИМАНИЕ! *Носете соодветна облека додека работите. Застапникот ги има сите потребни информации за материјалите кои претставуваат заштита при работа и гарантираат безбедност при работа.*

УПОТРЕБА НА ПОЈАСОТ (сл. 13)

▲ ВНИМАНИЕ! *Машината мора секогаш да се користи прицврстена правилно на приложениот појас. Редовно проверувајте ја ефикасноста на копчата за брзо откачување што овозможува брзо да ја ослободите машината од ременот во случај на опасност.*

Појасот треба се стави пред да се закачи машината за соодветниот прицврстувач и ремените треба да се регулираат во однос на висината и тежината на корисникот. Ако машината има повеќе отвори за закачување, употребете го она место што е најповолно за

одржување рамнотежа на машината при работа. Користете секогаш соодветен појас за тежината на машината и за користениот уред за сечење:

- со машини чија тежина е помала од 7.5 кг, со макара за конецот или нож со 3 или 4 запци, може да се користат модели со еден или два ремена;
- кај машини со тежина поголема од 7.5 кг, со нож за пила (ако има), треба да се користи само појас со два ремена.

• Модели “MONO“ и еден ремен

Ременот (1) мора мине над левото рамо кон десниот колк.

• Модели со два ремена

Ременот (2) треба да се носи со:

- перничича и со шноли за прикачување од десна страна;
- со куките однапред;
- прекрстувањето на ремените е на грбот на корисникот.

Ремените треба да се затегнати на тој начин што правилно ќе го распоредуваат товарот врз рамениците.

НАЧИН НА КОРИСТЕЊЕ НА МАШИНАТА

▲ ВНИМАНИЕ! *Во текот на работата, машината треба секогаш да се држи цврсто со двете раце, држејќи ја моторната единица од десната страна, а делот за сечење под линијата на појасот.*

▲ ВНИМАНИЕ! *Застанете го веднаш моторот ако ножот се блокира во текот на работата. Секогаш внимавајте на евентуален повратен удар (контраудар) што може да се случи ако ножот наиде на препрека (гранки, корени, гранчиња, камења, и сл.). Избегнувајте допир на ножот со теренот. Противударот предизвикува отскокнување на ножот што тешко се контролира и може да предизвика губење контрола врз машината при што се нарушува безбедноста на корисникот и појава на оштетувања на самата машина.*

Пред да започнете со косење за првпат, неопходно е да стекнете неопходно познавање на машината и на најдобрите техники на сечење имајќи на ум секогаш правилно да го носите појасот за кој машината е цврсто закачена, како и со движењата кои се потребни за извршување на работата.

• Избор на уред за сечење

Изберете го уредот за сечење којшто најмногу одговара на работата што треба да се изврши според следните индикации:

- **ножот со три запци** е наменет за сечење ниски грмушки и мали жбунови со дијаметар најмногу до 2 цм;
- **ножот со 4 запци** е наменет за сечење на отпорна трева, на широки полиња;
- **макарата со конец** може да елиминира висока трева и бездрвна вегетација во близина на сидови, огради, темели, патеки, околу дрвја, итн. или за комплетно чистење на дадена област во градината;
- **ножот за пила** (ако има) е наменет за сечење големи грмушки, жбунови и мали дрва со стебло најмногу до 6 цм.

ТЕХНИКИ НА РАБОТА

a) Нож со 3 запци (сл. 14)

Започнете со сечење од врвот на вегетацијата, симнувајќи се потоа со надолу сечејќи ги подолните гранки на мали делови.

b) Нож со 4 запци (сл. 15)

Почнете со работа со машината на традиционален начин во круг со движење во лак од приближно 60–90°, започнувајќи од надворешниот опсег на вегетацијата и така натаму.

c) Макара со конец

▲ ВНИМАНИЕ! Користете **САМО** најлонски конец. Употребата на метални конци, метално–пластични конци и/или несоодветни за макарата може да предизвикаат серија повреди и оштетувања.

За време на работата, неопходно е да го застанувате моторот и периодично да ја отстранувате насобраната трева околу машината за да се избегне презагревање на цевката за трансмисија ако тревата се насобрала под заштитата.

Отстранувајте ја тревата со шрафцигер за да овозможите шипката правилно да се лади.

▲ ВНИМАНИЕ! *Никогаш не користете ја машината за метење, накривувајќи ја макарата со конецот. Моќноста на моторот може да отфрли предмети и мали камчиња повеќе и од 15 метри со што може да се предизвикаат оштетувања и да се повредат луѓе.*

• Сечење во движење (косење) (сл. 16)

Почнете со рамномерен 'од, со движења во форма на лак слично при традиционално косење без да ја закосувате макарата со конецот при работата.

Од почеток пробајте да работите на еднаква висина во мал простор, за да може да одржувате еднаква висина на косење со макарата со конец и на константна оддалеченост во однос на теренот. За опсежни сечења, може малку да ја закосите до околу 30° налево макарата со конецот.

▲ ВНИМАНИЕ! *Не работете на овој начин ако постои можност да се отфрлат предмети што може да повредат луѓе, животни или да предизвикаат оштетувања.*

• Прецизно сечење (обликување)

Држете ја машината малку закосена на тој начин што понискиот дел од макарата со конецот да не го допира теренот и линијата на сечење да се наоѓа на саканата точка одржувајќи го секогаш уредот за сечење подалеку од корисникот.

• Сечење во близина на ограничувања / темели (сл. 17)

Приближете ја полека макарата со конецот до сидовите, надсидоците, карпите, оградите, итн. без примена на сила. Ако конецот се навитка околу некоја тврда

препрека може да се скине или потроши; ако продолжите, ќе направите дупка во оградата, може да наравите неправилно поткастрување.

Во секој случај, сечење во близина на сидови, темели, огради и сл. може да предизвика користење на крајот што не се смета за нормално.

• Сечење околу дрвја (сл. 18)

Движете се околу дрвото од лево кон десно, пристапувајќи внимателно кон стеблото и внимавајќи крајот да не се заплетка околу дрвото со тоа што ќе ја држите макарата со крајот малку закривена напред.

Имајте предвид дека најлонскиот крај може да скине или оштети мали жбунови и дека заплеткувањето на најлонскиот крај околу стеблото на жбуновите или дрвјата со нежна кора може да го уништи растението.

• Регулација на должината на крајот при работа (сл. 19)

Оваа машина е опремена со една макара “Потчукни и продолжи” (Tap & Go).

За да ослободите крајот, потчукнете ја макарата со крајот наспроти теренот кога моторот е во максимална брзина; крајот автоматски се ослободува и маказите ја отсекуваат непотребната должина.

d) Нож за пила (ако има) (сл. 20)

▲ ВНИМАНИЕ! Употреба на нож за пила се доставува со машини означени со соодветни симболи (видете поглавје 2, точка 6). За користење, каде што е дозволено на нож за пила треба да се постави секогаш соодветна заштита. Ножот треба секогаш да биде добро закачен за да се намали ризикот од противудар.

▲ ВНИМАНИЕ! Во случај на сечење на мали дрвја, предвидете го правецот на паѓање на исеченото дрво, имајќи го во предвид и правецот на дување на ветерот.

За да се постигне добар резултат при сечење мали дрвја, потребно е сечењето да се изведе со брзо движење кон крајот или стеблото, а моторот да е ставен во максимален број вртежи.

Избегнувајте работа од десна страна на ножот бидејќи во оваа зона постои голем ризик од противудар или заглавување на ножот имајќи ја предвид ротацијата.

ЗАВРШУВАЊЕ СО РАБОТА

За завршување со работа:

– Застанете го моторот како што е претходно посочено (глава 6).

– Почекајте уредот за сечење да се смири и поставете ја заштитата (ако се поставени ножеви со 3 или 4 запци или нож за пила).

8. ОДРЖУВАЊЕ И КОНЗЕРВАЦИЈА

Правилно одржување е основно за обезбедување ефикасно темпо и безбедност на оригиналните делови на машината.

▲ ВНИМАНИЕ! При операции на одржување:

- *отстранете го капачето на свеќичката,*
- *проверете дали моторот е соодветно изладен,*
- *користете заштитни ракавици кога извршувате операции со ножевите,*
- *секогаш нека се поставени заштитниците за ножевите, дури и при интервенција на самиот нож,*
- *не фрлајте наоколу масло, бензин и други какви било материјали.*

ЦИЛИНДЕР И ПРИГУШУВАЧ

За да се намали ризикот од искрење, честопати чистете ги крилцата на цилиндарот со компресиран воздух и ослободете ја зоната на пригушувачот од остатоци при пилење, гранчиња, ливчиња и други работи.

ГРУПА ПАЛЕЊЕ

За да се избегне презагревање и штети на моторот, решетките за проток на воздух за ладење треба секогаш да се одржуваат чисти и ослободени од остатоци при пилење и друго. Јажето за палење треба да се замени при први знаци на оштетување.

ФИКСИРАН ОСТ

Периодично контролирајте ја прицврстеноста на сите навртки и завртки, како и дали рачките се цврсто фиксирани.

ЧИСТЕЊЕ НА ФИЛТЕРОТ ЗА ВОЗДУХ (сл. 21)

ВАЖНО Чистењето на филтерот за воздух е битно за добра работа и век на самата машина. Не работете без филтер или со оштетен филтер за да не предизвикате непоправливи оштетувања на моторот.

Чистењето треба да се спроведува секои 8– 10 часови работа.

За чистење на филтерот:

- Притиснете го крилцето (3) и извадете го капакот (1), а со тоа и елементот со филтер (2).
- Исперете го елементот за филтерот (2) со вода и сапун. Не користете бензин или други растворувачи.
- Оставете филтерот да се исуши на воздух.
- Поставете го повторно елементот за филтерот (2) и капакот(1).

КОНТРОЛА НА СВЕЌИЧКАТА (сл. 22)

Повремено, откачете ја и исчистете ја свеќичката за да ги отстраните евентуалните талози со метална спатула.

За пристап до свеќичката, треба да се одврти шрафот со приложениот клуч и да се извади горната машинерија.

Проверете ја и обновете ја точната оддалеченост меѓу електродите.

Поставете ја свеќичката на место прицврстувајќи ја со приложените клучеви.

Свеќичката треба да се замени со друга со аналогни карактеристики во случај кога електродите се прегорени или неправилно изолирани, или на секои 100 часа функционирање.

ЗАМЕНА НА МОТОРНОТО МАСЛО

Испразнете го резервоарот со масло додека моторот е уште топол за да обезбедите брзо и целосно празнење.

1. Проверете дали капачето на резервоарот за гориво е добро затворено.
2. Извадете го капачето од резервоарот за масло и истурете го маслото во контејнер, наведнувајќи го моторот од кај доводот со филтер во резервоарот со масло.
3. Наполнете го резервоарот со препорачаниот вид масло и проверете го нивото.
4. Поставете го одново капачето на резервоарот за масло.

РЕГУЛАЦИЈА НА КАРБУРАТОРОТ

Карбураторот се регулира во фабрика во режим да дава максимални резултати во секоја ситуација на користење, со минимално емитирање на штетни гасови и во согласност со важечките закони.

Во случај на лоша изведба, обратете се кај застапникот да ги провери карбураторот и моторот.

- Минимална регулација

▲ ВНИМАНИЕ! Минималната регулација мора да се изведе само кога уредот за сечење се движи со мотор поставен на минимум.

Намалувањето на брзината се постигнува со вртење на навртките означени со «MIN» спротивно од правецот на движење на сказалките на часовникот се' додека не се постигне смирување на уредот за сечење со задоволителна регуларност од работата на моторот. Ако моторот е поставен на минимум и има неправилна работа, свртете ги шрафовите во правец на стрелките на часовникот за да се постигне брзината.

▲ ВНИМАНИЕ! Уредот за сечење не смее да се движи кога моторот е во минимален режим, контактирајте со застапникот за да постигне и одржува задоволителна регулација.

АГОЛЕН ПРОДОЛЖУВАЧ (сл. 23)

Обилно подмачкајте со маст од обичен литиум. Извадете ги шрафовите (1) и вметнете маст рачно вртејќи ја осовината се' додека маста не се дистрибуира, а потоа вратете ги шрафовите (1).

ОСТРЕЊЕ НА НОЖОТ СО 3 ИЛИ 4 ЗАПЦИ (сл. 24)

▲ ВНИМАНИЕ! Користете заштитни ракавици. Ако острењето се изведува без вадење на ножот, откачете го капачето на свеќикката.

Оstreњето треба да се изведе водејќи сметка за типот на ножот и за видот острење со помош на рамна турпија и во еднаков режим за сите точки. Референците за правилно острење се посочени на сл. 24:

- A = Погрешно острење
- B = Лимити на острење
- B = Погрешни и неедвакви закосувања

Многу е важно по острењето да се задржи правилна рамнотежа. Ножевите со 2 или 4 запци се користат од обете

страни. Кога едната страна на запците ќе се затапи, ножот може да се сврти и да се користи другата страна на запците.

▲ ВНИМАНИЕ! Ножот никогаш не смее да се поправа туку мора да се замени штом ќе се забележат зачетоци на оштетување или кога ќе се достигне дозволения лимит за острење.

ЗАМЕНА НА КОНЕЦОТ НА МАКАРАТА

За да се замени најлонскиот конец, треба да го следите упатството приложено за макарата.

ОСТРЕЊЕ НА МАКАЗИТЕ ЗА СЕЧЕЊЕ НА КОНЕЦОТ (сл. 25)

- Извадете ги маказите за сечење на конецот (1) од заштитата (2) одвртувајќи ги шрафовите (3).
- Фиксирајте ги маказите за сечење на конецот на менгема и почнете да остриете со пошох на рамна турпија обрнувајќи внимание да се одржува аголот на оригиналната закошеност.
- Поставете ги маказите врз заштитата.

ОСТРЕЊЕ НА НОЖОТ ЗА ПИЛА СО 24 ЗАПЦИ (сл. 26)

▲ ВНИМАНИЕ! Користете заштитни ракавици. Ако острењето се изведува без вадење на ножот, откачете го капачето на свеќикката.

Внимавајте острењето на ножот да биде приближно 1 мм, и регулирајте, ако е неопходно со клешти.

Еднакво наострете ги сите запци со заоблена турпија (1) во дијаметар од 5.5 мм работејќи како што е посочено на сликата и работејќи наизменично на запците оддесно и одлево.

Профилот на забецот никогаш не смее да се модифицира.

▲ ВНИМАНИЕ! Ножот за пила не се користи од обете страни и треба да се користи само од една страна.

Ножот никогаш не смее да се поправа туку мора да се замени штом ќе се забележат зачетоци на оштетување или кога ќе се достигне дозволения лимит за острење.

ВОНРЕДНИ ИНТЕРВЕНЦИИ

Секоја операција на одржување што не е вклучена во ова упатство треба да се изведе исклучиво кај вашиот застапник.

Сите операции што се изведени на несоодветен начин и од неквалификувани лица придонесуваат да се изгуби секоја форма на гаранција.

КОНЗЕРВАЦИЈА

На крајот на секоја работа, исчистете ја машината детално од прав и остатоци при работа, поправете ги или заменете ги сите дефектни делови.

Машината треба да се конзервира на суво место, засолнето од надворешните временски прилики со правилно поставена заштита.

ПОДОЛГО НЕКОРИСТЕЊЕ**ВАЖНО**

Ако се предвидува некористење на машината повеќе од 2 – 3 месеци, треба да се применат неколку решенија за да се избегнат потешкотии при обновување на работата или трајни оштетувања на моторот.

• Чување

Пред одлагање на машината:

- Испразнете го резервоарот за гориво.
- Вклучете го моторот и одржувајте го во минимален режим на работа се' додека не се изгасне, за да го потроши целото гориво што останало во карбураторот.
- Оставете да се излади моторот и извадете ја свеќичката.
- Истурете врз отворот на свеќичката една лажичка некористено масло.
- Повлечете ја неколку пати рачката за палење за да го дистрибуирате маслото во цилиндерот.
- Поставете ја свеќичката со навртката на најгорната можна точка (да е видливо низ отворот за свеќичката кога навртката е на најгорната позиција).

• Обновување на работата

Во моментот кога машината треба да се стави во функција:

- Извадете ја свеќичката.
- Повлечете ја неколку пати рачката за палење за да се елиминира вишок масло.
- Проверете ја свеќичката како што е посочено во поглавје “Контрола на свеќичката”.
- Поставете ја машината како што е посочено во поглавје “Подготовка за работа”.

9. ОТКРИВАЊЕ ГРЕШКИ

НАЈДЕНА	МОЖНА ПРИЧИНА	ЛЕК
1) Моторот не се пали или пак не може да се стави во движење	– Процедурата на палење не е правилна	– Следете го упатството (видете поглавје 6)
	– Свеќичката е нечиста или оддалеченоста меѓу електродите не е точна	– Проверете ја свеќичката (видете поглавје 8)
	– Филтерот за воздух е затнат	– Исчистете го и / или заменете го филтерот (видете поглавје 8)
	– Проблеми со согорување	– Контактирајте со застапникот
2) Моторот се пали, но со мала моќност	– Филтерот за воздух е затнат	– Исчистете го и / или заменете го филтерот (видете поглавје 8)
	– Проблеми со согорување	– Контактирајте со застапникот
3) Моторот работи неправилно или нема мок врз ланецот	– Свеќичката е нечиста или оддалеченоста меѓу електродите не е точна	– Проверете ја свеќичката (видете поглавје 8)
	– Проблеми со согорување	– Контактирајте со застапникот

10. ТЕХНИЧКИ ПОДАТОЦИ

Мотор 2 такта и воздушно ладење
Запремнина / Мокност

Модел 28H - 28HD 25 cm³ / 0,81 kW

Модел 38H - 38HD 35 cm³ / 1,2 kW

Мокност на ротација на моторот на минимум

Модел 28H - 28HD 2900-3300 вртежи/1'

Модел 38H - 38HD 2900-3300 вртежи/1'

Максимална мокност на ротација на моторот

Модел 28H - 28HD 10500-11000 вртежи/1'

Модел 38H - 38HD 10500-11000 вртежи/1'

Максимална мокност на ротација на додатоците

Модел 28H - 28HD 8500 вртежи/1'

Модел 38H - 38HD 8500 вртежи/1'

Свекичка NGK CM5H (или еквивалентна)

Гориво: Безоловен бензин (зелен) – минимум
90 N.O.

Капацитет на резервоарот за гориво

Модел 28H - 28HD 550 cm³

Модел 38H - 38HD 650 cm³

Капацитет на резервоарот за масло

Модел 28H - 28HD 80 cm³

Модел 38H - 38HD 100 cm³

Максимален дозволен дијаметар на ножевите

Нож со 3 запци Ø 255 mm

Нож со 4 запци Ø 255 mm

Нож за пила (со исклучок на модел

28H - 28HD - 38H) Ø 255 mm

Маса ¹⁾

Модели "MONO" од 5,3 до 7,1 kg

Модели "DUPLEX" од 5,5 до 8,2 kg

¹⁾ Маса во однос на нормативот ISO 11806 (без
гориво, уред за сечење и заштита)

Фонометрички ставки и вибрации

Модел.....	28H	28HD	38H	38HD
Ниво на дозволена бука (ISO 10884) dB(A)				
со макара со конец	108,1	107,9	106,3	109,7
со нож со 4 запци	106,0	106,1	103,5	106,5
Ниво на бучава за слухот на операторот (EN 27917) dB(A)				
со макара со конец	94,6	95,1	92,1	94,7
со нож со 4 запци	94,3	91,2	93,2	93,7
Вибрации што се пренесуваат на рацете од предната рачака ("MONO") (ISO 7916) m/sec ²				
на минимум	2,4	-	2,2	-
со макара со конец	8,3	-	5,9	-
со нож со 4 запци	7,8	-	2,8	-
Вибрации што се пренесуваат на рацете од задната рачака ("MONO") (ISO 7916) m/sec ²				
на минимум	2,0	-	2,9	-
со макара со конец	8,1	-	6,7	-
со нож со 4 запци	9,2	-	4,7	-
Вибрации што се пренесуваат на рацете од левата рачака ("DUPLEX") (ISO 7916) m/sec ²				
на минимум	-	1,3	-	1,3
со макара со конец	-	7,2	-	2,1
со нож со 4 запци	-	5,4	-	2,0
Вибрации што се пренесуваат на рацете од десната рачака ("DUPLEX") (ISO 7916) m/sec ²				
на минимум	-	1,9	-	1,4
со макара со конец	-	7,7	-	3,3
со нож со 4 запци	-	5,3	-	3,7

Gerbiamas kliente,

Pirmausia norime padėkoti už tai, kad pasirinkote mūsų gaminį. Tikimės, kad šis pasirinkimas patenkins visus Jūsų pageidavimus ir lūkesčius. Šis vadovėlis parašytas šio prietaiso tinkamam vartojimui, saugiam naudojimui bei efektyvumui; nepamirškite, kad vadovėlis įeina į prietaiso komplektinę sudėtį, todėl pravartu jį laikyti lengvai prieinamoje vietoje, tuo atveju kad prireikus visada būtų po ranka. Vadovėlis turi būti prie prietaiso ir tuo atveju kai prietaisas perduodamas naudojimui kitiems asmenims, skolinant jį, arba galutinai perduodant kitam naudotojui.

Šis naujas prietaisas buvo suprojektuotas ir sukurtas pagal atitinkamas normatyvas. Prietaisas naudojamas pagal vadovėlyje nurodytas taisykles yra saugus ir patikimas (numatytas naudojimas); bet koks kitoks naudojimas, ar nesilaikant saugos priežiūros ir taisykles, taip pat naudojant "kitokiems veiksams nei skirta". Gamintojo garantija gaminiui neteikiama, jei prietaisas naudojamas nesilaikant instrukcijose numatytą saugaus naudojimo bei priežiūros taisyklių, prietaisas naudojamas ne pagal paskirtį.

Turint omenyje jog prietaisas periodiškai atnaujinamas ir tobulinamas jūs galite susidurti su kai kuriais pakitimais neatitinkamais instrukcijoje. Šioje instrukcijoje pateikta informacija konkrečiai gamintojo versija be papildomų atnaujinimų ar pakeitimų. Bet koku atveju vartojimo instrukcija visada išlaiko pagrindines prietaiso charakteristikas. Kilus bet kokiems klausimams nedvejodami kreipkitės į prietaiso pardavėją.

TURINYS

1. Pagrindini dali identifikacija	2
2. Simboliai	3
3. Saugumo nurodymai	4
4. Prietaiso montavimas	6
5. Pasiruošimas darbui	8
6. Pajungimas – Naudojimas – Variklio sustabdymas	9
7. Prietaiso naudojimas	11
8. Priežiūra ir laikymas	14
9. Gedimų lokalizacija.....	16
10. Techniniai duomenys.....	17

1. PAGRINDINI DALI IDENTIFIKACIJA**PAGRINDINIAI KOMPONENTAI**

1. Variklio visuma
2. Transmisijos kotas
3. Pjovimo mechanizmas
 - a. 3 arba 4 kamp peilis
 - b. Gijos galvutė
4. Pjovimo mechanizmo apsaugos
5. Priekinė rankena
6. Baržeras
7. Rankena
8. Galinė rankena
9. (Dirž) sujungimo taškas
10. Imatrikuliacinė etiketė
11. Diržai
 - a. vieno diržo
 - b. dvigubo diržo
12. Krumplinė pavara
13. Ašmen apsauga (transportavimui)
14. Žvakė

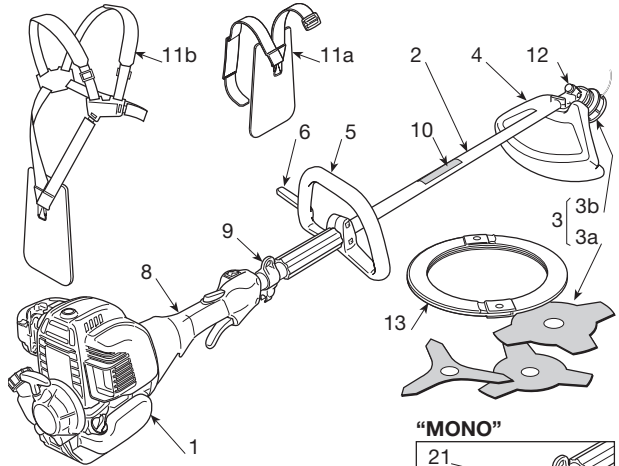
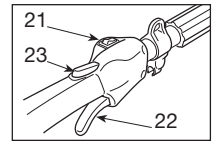
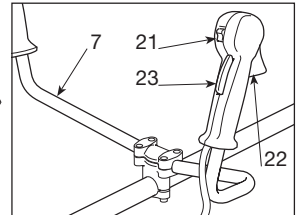
**"MONO"****"DUPLEX"****NURODYMAI IR DEGAL PAPILDYMAS**

21. Variklio sustabdymo jungiklis
22. Akceleratoriaus komanda
23. Akceleratoriaus blokavimas
24. Užvedimo rankenėlė
25. Starterio komanda (jeigu yra)
26. Užpildymo įtaiso komanda (Primer) (jeigu yra)
31. Karbiuratoriaus bakelio kamštis
32. Alyvos kamštis

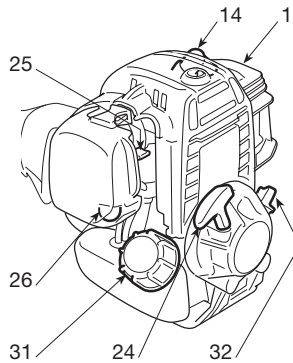
**IMATRIKULIACINĖ ETIKETĖ**

- 10.1) Atitiktis ženklas pagal Direktyvą 98/37/CE
- 10.2) Gamintojo pavadinimas ir adresas
- 10.3) Akustinės galios lygis pagal LWA direktyvą 2000/14/CE
- 10.4) Gamintojo informacinis modulis
- 10.5) Prietaiso modelis
- 10.6) Registro numeris
- 10.7) Pagaminimo metai

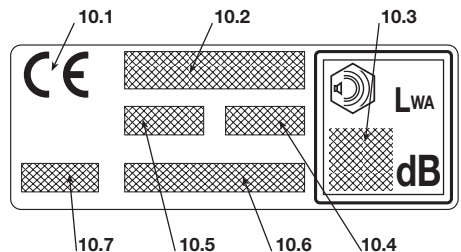

2. SIMBOLIAI



1) Dėmesio! Pavojus. Netinkamai naudojamas šis prietaisas gali būti pavojingas jums ir aplinkiniams.

2) Prieš naudojant šį prietaisą, perskaityti instrukcij vadovėlį.

3) Perspėjame šio prietaiso operatori , kad naudojantis prietaisu normaliomis sąlygomis kasdieniniam naudojimui gali būti išgautas garsas tolygus arba viršijantis 85dB (A). Naudoti akustines apsaugas ir apsauginį šalną.

4) Dėvėti apsauginę avalynę ir pirštines!

5) Iškyšuli pavojus! Nutolini bet tokius asmenis ar naminius gyvūnus mažiausiai 15 m atstumu nuo prietaiso darbo vietos.

6) Neveikti peiliais jiems judant. **Pavojus: Diskinio peilio naudojimas su prietaisais ant kuri yra šis simbolis perspėja naudotoją apie susižeidimo pavojį net mirtinai.**



7) Maksimalus pjovimo mechanizmo greitis. Naudoti tik atitinkamus pjovimo mechanizmus.

8) Akustikos lygio galios nurodymas LWA pagal 2000/14/CE direktyvas.

AIŠKINAMIEJI SIMBOLIAI ANT PRIETAISO (jeigu yra)

- 11  11) Karbiuratoriaus bakelis
- 12  12) Variklio sustabdymo jungiklio pozicijos
a = sustabdymas
b = pavara
- 13  13) Minimalaus greičio reguliavimas
- 14  14) Starterio komanda (Starter)
- 15  15) Užpildymo įtaiso komanda (Primer)
- 16  16) Taisyklinga laikymo pozicija ant transmisijos koto

AIŠKINAMIEJI SIMBOLIAI ANT AUPSAUG (jeigu yra)

- 21  21) Pjovimo mechanizmai kuriems yra atitinkama apsauga
- 22  22) Naudoti su gijos galvute
- 23  23) Pjovimo mechanizmo sukimosi kryptis

3. SAUGUMO NURODYMAI

A) MOKYMAS

1) **Atidžiai perskaitykite instrukcijas.** Gerai įsiminkite prietais pulto funkcijas ir kaip reikia tinkamai dirbti įrenginiu. Išmokite greitai sustabdyti variklį.

2) **Prietaisą naudoti tik tai paskirtiems tikslams, kuriems yra skirtas,** tai yra

– **Žolės ir nesumedėjusi augal pjovimui,** nailono gija (pvz. aplink gėlių vazon kraštus, plan-tacijas, pamatus, trovas, ar limituotas erdves vejas dalge pradėtam darbui užbaigti.);

– **aukštos žolės pjovimui, šakoms ir sumedėjusiems krūmokšniams** su diametru iki 2 cm su pagalbiniais metaliniais arba plastmasiniais peiliais.

Bet koks kitoks jo naudojimas gali tapti pavojingu ir sukelti prietaiso gedimą.

3) Neleiskite, kad prietaisu naudot si vaikai arba žmonės, kaip reikiant nesusipažinę su instrukcijomis. Gali būti, kad vietiniai įstatymai leidžia dirbti prietaisu tik asmenims, sulaukusiems ne mažesnio nei nustatytas amžiaus

4) Prietaisu negali naudotis daugiau nei vienas asmuo.

5) **Jokiu būdu prietaisu negalima dirbti, jei:**

– Su asmenimis, ypač vaikais ar gyvūnais esančiais netoliese;

– Jei naudotojas jaučiasi pavargęs ar blogoje savijautoje, arba vartojo medikamentus, narkotines medžiagas, alkoholį arba kitas kenksmingas medžiagas kurios galėtų įtakoti atidumą ir veiksmumą.

– Jei naudotojas nėra tinkamose sąlygose abiem rankom stabiliai išlaikyti krūmapjovę / ar išlikti stabiliai stovyje darbo veikloje.

6) Būtina nepamiršti, kad operatorius ar prietaiso naudotojas atsako už avarijas bei žalą, padarytą kitiems asmenims arba j turtui.

B) PASIRUOŠIMAS

1) Darbo metu, naudoti atitinkamą apsigėrimą kuris apsaugot naudotoją nuo susižeidim .

– Naudoti apsaugai pritaikytą apsigėrimą, skirtą nuo įspjovim .

– Dėvėti šalimą, pirštines, apsauginius akinius, kaukes nuo dulki ir atitinkamą nuo paslydimo avalynę.

– Naudoti ausines klausos apsaugai.

– Nedėvėti šalik , marškini , grandinėliu ir kit pakabinam aksesuar , ar kitoki plači indu-ment kurie galētu įspainioti į prietaisą ar į kitas darbo vietoje esančias medžiagas.

– Tinkamai susišukuoti ilgus plaukus.

2) **DĖMESIO: PAVOJUS! Benzinas yra labai degus.**

– Degalus laikyti tam pritaikytuose konteineriuose;

– Nerūkyti naudojantis kuru;

– Iš lėto atidaryti bako kamštį išleidžiant viduje esantį spaudimą;

– Piltuvelio pagalba užpildyti baką tik atviroje vie-toje;

– degalus papildykite prieš paleisdami variklį jei variklis veikia arba yra įkaitęs nepilkite benzino, ir neatsukinkite bako kamščio;

– jei teka benzinas, variklio nepaleiskite ir patrau-kite prietaisą nuo vietos, kurioje degalai išsišpylė; žiūrėkite, kad nekilt gaisro pavojus, kol degalai neišsivadės ir bezino garai neišsisklaidys.

– Greitai išvalyti kiekvieną benzino žymę pateku-sią ant prietaiso ar ant žemės;

– Neužvesti prietaiso toje vietoje kur yra išsiskirstęs kuras;

– išvengti kontakt su indumentais kuriuose yra patekusio kuro, tuo atveju pakeisti indumentus preš užvedant variklį;

– visada ir gerai užsukite bako ir benzino talpos kamščius.

4) Pakeiskite sugadintus ar defektuotus duslintu-vus.

5) **Prieš naudojimą,** gerai patikrinti prietaisą ir ypač:

– Akceleratoriaus ir saugos svirtys turi būti laisvam judėjime, nespaudžiant ir atleisdam automatiškai turi sugrįžti į neutralią poziciją.

– Jei nėra įspausta saugumo svirtis, akceleratoriaus svirtis turi išslykti blokuota;

– Variklio sustabdymo jungiklis turi lengvai judėti iš vienos pozicijos į kitą;

– Bet kokios kibirkšties išvengimui, elektros laidai, o ypač žvakės laidas turi būti vientisi. O dangtelis teisingai sumontuotas ant žvakės;

– Prietaiso veržlės, varžtai ir apsaugos turi būti švarūs ir sausi bei tvirtai sutvirtinti ant įrenginio;

– pjovimo mechanizmai niekada neturi būti pažeisti.

6) Užsitikrinti taisyklingą ranken poziciją ir dirž sutvirtinimo tašką, bei gerą prietaiso pusiausvyrą.

7) Prieš pradant darbą, užsitikrinti, kad apsau-gos atitikt pjovimo mechanizmą ir būt gerai sumontuotos.

8) Gerai apžiūrėti visą darbo teritoriją ir pašalinti viską kas galėtų būti užkliudyta prietaisu arba sugadint pjovimo grupę bei variklį (akmenis, šakas, geležinius laidus, kaulus ir tt.).

C) DIRBANT

1) Neužveskite variklio nedidelėje erdvėje, kur gali susikaupti pavojing anglies monoksido dūm .

2) Dirbkite tik dienos šviesoje arba esant geram dirbtiniam apšvietimui.

3) **Assumere una posizione ferma e stabile:**

– Bet koku atveju išvengti darbo ant šlapios ar slidžios žemės, taip pat ant nelygaus paviršiaus

bei status šlaito kur nėra garantuojamas operatoriaus stabilumas darbo metu;

- nebėgioti, o vaikščioti atsargiai atsivėlgiant į galimas kliūtis ar žemės nelygumus.

- įvertinti galimas dirbamos žemės rizikas pasirūpinti pači saugumu, ypač ant pakalni, nuolaidaus, slidaus ar nelygios žemės.

- Ant pakalni dirbti skersai, niekada kylant ar leidžiantis visada latakiai išlaikant pjovimo mechanizmus.

4) Užvesti variklį, kai prietaisas yra tvirtai blokuotas:

- variklį užvesti mažiausiai 3 metr atstumu nuo kuro įpildymo vietos;

- užsitikrinti, kad kiti asmenys būt mažiausiai 15 metr spinduliu nuo prietaiso veikimo arba 30 metr nuo pavojingos pjovim ;

- Nenukreipti dulrintuvo, taigi dujų išmetimo link degi j medžiag ;

5) **Nekeiskite variklio nustatym**, neleiskite varikliui dirbti per dideliu apsisukim režimu.

6) Nenaudoti prietaiso pemelyg didelėms galioms ir nenaudoti mažo prietaiso per dideliems darbams; adekvataus prietaiso naudojimas sumažina rizikas ir pagerina darbo kokybę.

7) Užsitikrinti, kad minimalus prietaiso režimas yra toks, kuriuo neleidžiama judėti pjovimo mechanizmui ir po pagreitinimo, variklis netrukus sugrįžt iki minimalaus greičio.

8) Laikytis atsargumo, kad ašmenys neatsitrenkt į pašalinius kūnus ir išsikišimus atsiradusius dėl peili sukimosi.

9) Darbo metu prietaisą visada laikykite pritvirtintą ant dirž .

10) **Variklis sustabdomas:**

- kaskart, kai prietaisas paliekamas be priežiūros.
- prieš pildami degalus.

- vietos pakeitimai darbo teritorijoje.

11) **Sustabdykite variklį ir atjunkite žvakės laidą:**

- prieš tikrindami prietaisą, valydami ar ją prižiūredami;

- kai susidūrėte su koku nors kliuviniu. Patikrinkite, ar prietaisas nenukentėjo ir, prieš vėl naudodamiesi prietaisu, atlikite būtinus remonto darbus;

- jeigu prietaisas pradeda netaisyklingai vibruoti: tuo atveju būtina netrukus atrasti vibravimo priežastį ir atstatyti;

- kada nesinaudojama prietaisu.

D) PRIEŽIŪRA IR SANDĖLIAVIMAS

1) Norėdami būti tikri, kad prietaisas patikimas, pasirūpinkite, kad varžlės ir varžtai būt prisukti. **Nuolatinė prietaiso priežiūra – pagrindinė taisyklė, norint, kad prietaisas būt saugus ir dirbt kokybiškai.**

2) Nestatykite prietaiso, jei bake yra benzino, j patalpą, kurioje benzino garai galėt susidurti su liepsna, kibirkštimi ar stipriu šilumos šaltiniu.

3) Prieš statydami prietaisą j bet kokią patalpą, palaukite, kol ataus variklis.

4) Užsidegimo rizikos sumažinimui išlaikyti variklį, dulrintuvą ir degal laikymo vietą tokiam sandėlyje, kur nesirast pjuven, liekan, saus šak, lap ir pemelyg daug riebal; patalpoje nepalikti konteinerio su nupjautom medžiagom.

5) Jei baką reikia ištuštinti, atlikite šį veiksmą atvira ore, kai variklis yra atvėšęs.

6) Dabant su pjaunačiais mechanizmais visada dėvėti darbinės pirštines.

7) **Saugumo sumetimais niekada nenaudokite prietaiso, kai jos dalys yra susidėvėjusios arba pažeistos. Jei negalima pataisyti, detalės būtina ją pakeisti. Naudoti tik originalias pakeitimo dalis.** Kitokios kokybės detalės gali pakenkti prietaisui arba jo būklei. Visi pjovimo mechanizmai turi būti markiruoti gamintojo kaip taipogi maksimalus darbo greitis.

8) Prieš padedant prietaisą, užsitikrinti, kad išimtas raktas arba pašalinti eksploatacijai naudojami reikmenys.

9) Prietaisą laikyti toli nuo vaikams prieinamos vietos!

E) VEŽIMAS IR IŠJUDINIMAS

1) Kiekvieną kartą, kai reikia išjudinti prietaisą vežti ar išjudinti, reikia:

- Išjungti variklį, palaukti visiško pjovimo mechanizmo sustojimo, nuimti žvakės dangtelį;

- uždėti pjovimo mechanizmo apsaugas;

- Paimti prietaisą už ranken ir nukreipti pjovimo mechanizmą į priešingą ėjimo kryptį.

2) Kai prietaisas vežamas transportu, būtina prietaisą pastatyti į tokią poziciją kurioje išlikt stabiliai blukuojamas, taip išvengiant apsvertim su galimybe jį pažeisti ar benzino išsiliejimui.

F) KAIP SKAITYTI VADOVĖLĮ

Vadovėlio tekste kai kurie paryškinti paragrafai yra labai svarbūs, jie pažymėti skirtingais paryškiniiais kuri reikšmės yra šios:

PASTABA

arba

SVARBU

Pateikiami patikslinimai arba kiti duomenys, susiję su tuo, kas jau buvo nurodyta, kad nebūt pakenkta prietaisui ar neatsirast gedim .

▲ DĖMESIO!

Nesilaikydami galite susižaloti patys ar sužaloti kitus.

▲ PAVOJUS!

Nesilaikydami galite rimtai susižaloti patys ar sužaloti kitus, netgi mirtinai.

4. PRIETAISO MONTAVIMAS

SVARBU

Prietaisas pateikiamas su kai kuriais išmontuotais komponentais ir su degal tuščiu bakeliu.

▲ DĖMESIO!

Visada dėvėti standžias darbines pirštines dirbant pjovimo mechanizmais. Labai atidžiai montuoti komponentus laikantis saugumo ir veiksmingumo; bet koki dvejoni atveju susisiekti su jūs Pardavėju.

1. PRIETAISO PAPILDYMAS

1a. Modeliai "MONO"

- Modelis 28 (Pav. 1)

▲ DĖMESIO!

Tarpiklio (1) vaidmuo garantuoti minimal atstumą tarp galinės ir priekinės rankenos, saugumo sumetimais. Šis tarpiklis turi visada būti ir jokių būdu neturi būti modifikuojamas.

- Tarpiklio priekyje (1), sumontuoti priekinę rankeną (2) ant transmisijos koto (3) naudojant varžtus (4) ir veržles (5) įterptus į tam skirtas angas.
- Prieš suveržiant varžtus (4), sureguliuoti tinkamai rankeną atsižvelgiant į transmisijos kotą.
- Iki dugno suveržti varžtus (4).

- Modelis 38 (Pav. 2)

- Sumontuoti priekinę rankeną su barjeru (1) ant plastmasinės atramos (2), iki dugno priveržiant varžtus (3).

1b. Modeliai "DUPLEX"

- Modelis 28 (Pav. 3)

- Įterpti rankeną (1) su esamomis guminėmis įmovomis į terpes esančias ant suporto (2), ant transmisijos koto (3), atsižvelgiant, kad komandos būt dešinėje pusėje.
- Sumontuoti tarpiklį (4), iki dugno suveržiant varžtus (5) įterptus į tam skirtas terpes.

- Suportas (2) jau dalinai sumontuotas ant transmisijos koto (3) tokiu būdu, kad kraštai būt pozicijoje atitinkant rodyklę (7) ant etiketės; ši pozicija neturi būti keičiama.

- Modelis 38 (Pav. 4)

- Atveržti centrinį sriegį (1) ir nuimti veržlę (2).
- Įterpti rankeną (3), atsižvelgiant, kad komandos būt dešinėje.
- Rankeną nustatyti į patogiausią poziciją darbu, sutvirtinti veržle (2) ir sriegiu (1)

2. APSAUG MONTAVIMAS

▲ DĖMESIO!

Kiekvienas pjovimo mechanizmas turi specifinę apsaugą. Niekada nenaudoti kitoki apsaug nei yra skirtos kiekvienam pjovimo mechanizmui.

- Peilis 3 arba 4 kamp (Pav. 5)

▲ DĖMESIO!

Dėvėti apsaugines pirštines ir sudėti peilio apsaugą.

- Išmontuoti peilį (jeigu sumontuotas) kaip nurodyta paragrafe 3.
- Apsauga yra pritvirtinta prie krumplynės pavaros (2) dviem varžtais (3).

- Gijos galvutė (Pav. 6)

▲ DĖMESIO!

Kai naudojamos gijos galvutė, reikalinga, kad visada būt sumontuota pagalbinė apsauga, su gijos nupjovimo peiliuku.

- Išmontuoti peilį (jeigu sumontuotas) kaip nurodyta paragrafe 3.
- Apsauga yra pritvirtinta prie krumplynės pavaros (2) dviem varžtais (3).
- Sumontuoti pagalbinę apsaugą (4) įterpiant smaigtis į tam skirtas vietas ant apsaugos (1) ir spausti iki dugno iki užsifiksavimo.

3. PJOVIMO MECHANIZM IŠMONTAVIMAS IR SUMONTAVIMAS

▲ DĖMESIO! *Naudoti pjovimo mechanizmus tik originalius arba patvirtintus Gamintojo.*

• Peilis 3 arba 4 kamp

▲ DĖMESIO! *Dėvėti apsaugines pirštines ir sudėti peilio apsaugą.*

a) Modelis 28 (Pav. 7)

PASTABA *Gaubto veržlė (4) turi kairiąją briaunelę ir turi būti atsukama laikrodžio rodyklės kryptimi ir prisukama kryptimi prieš laikrodžio rodyklę.*

- Įdėti turimą raktą (2) krumplinės pavaros tam skirtą angą (3) ir sukti ranka peilį (1) kol raktas įeis į vidinę angą, blokuojant sukimąsi.
- Nuimti gaubtą (4) atsukant veržlę **laikrodžio rodyklės kryptimi**.
- Išmauti išorinę movą (5) ir nuimti peilį (1).

Montavimui,

- Užsitikrinti, kad vidinės movos grioveliai (6) tiksliai sutikt su krumpline pavara (3).
- Sumontuoti peilį (1) ir išorinę movą (5).
- Atgal sumontuoti gaubtą (4), priveržiant jį iki dugno veržlę **prieš laikrodžio rodyklę**.
- Nuimti raktą (2) taip sugrąžinant peilio sukimąsi.

b) Modelis 38 (Pav. 8)

PASTABA *Gaubto varžtas (4) turi kairiąją briaunelę ir turi būti atsukama laikrodžio rodyklės kryptimi ir prisukama kryptimi prieš laikrodžio rodyklę.*

- Įdėti turimą raktą (2) krumplinės pavaros tam skirtą angą (3) ir sukti ranka peilį (1) kol raktas įeis į vidinę angą, blokuojant sukimąsi.
- Nuimti gaubtą (4) atsukant centrinį varžtą **laikrodžio rodyklės kryptimi**.
- Išmauti išorinę movą (5) ir nuimti peilį (1).

Montavimui,

- Užsitikrinti, kad vidinės movos grioveliai (6) tiksliai sutikt su krumpline pavara (3).
- Sumontuoti peilį (1) ir išorinę movą (5).
- Atgal sumontuoti gaubtą (4), sukant jį iki dugno **prieš laikrodžio rodyklę**.
- Nuimti raktą (2) taip sugrąžinant peilio sukimąsi.

• Gijos galvutė (Pav. 9)

PASTABA *Gijos galvutė turi kairiąją briauną ir turi būti atsukama laikrodžio rodyklės kryptimi ir prisukama prieš laikrodžio rodyklę.*

- Įdėti turimą raktą (2) į krumplinės pavaros tam skirtą angą (3) ir sukti ranka peilį (1 arba 1a) kol raktas įeis į vidinę angą, blokuojant sukimąsi
- Nuimti gijos galvutę (1) atsukant **laikrodžio rodyklės kryptimi**.

Montavimui,

- Užsitikrinti, kad vidinės movos grioveliai (4) tiksliai sutikt su krumpline pavara (3).
- Atgal sumontuoti gijos galvutę (1), sukant jį iki dugno **prieš laikrodžio rodyklę**.
- Nuimti raktą (2) taip sugrąžinant ašies sukimąsi.

• Diskinis peilis (jeigu leistina)

▲ DĖMESIO! *Draudžiama naudoti diskinius peilius ant prietais turin i šį simbolį (žiūr. str. 2. 6).*

Diskinio peilio apsaugos montavimui, sekti instrukcijas pateiktas su šia detale.

5. PASIRUOŠIMAS DARBUI

PRIETAISO PATIKRINIMAS

Prieš pradėdant darbą reikia:

- patikrinti, kad ant prietaiso ir pjovimo mechanizmo nebūt atsiveržusi veržli ;
- patikrinti, kad pjovimo mechanizmas nebūt pažeistas ir, kad metaliniai peiliai 3 ar 4 kamp (jeigu sumontuoti) būtų gerai priveržti;
- Patikrinti, kad oro filtras būtų švarus;
- Patikrinti, kad apsaugos būtų gerai sutvirtintos ir efektyvios;
- Patikrinti rankenų implantavimą.

KARBIURATORIAI IR TEPALAI

Šis prietaisas turi keturi fazi variklį todėl NEREIKALINGA jokia alyvos priemaiša benzinui.

SVARBU

Alyvos priemaišos benzinui naudojimas pažeidžia variklį ir už tai neatsakoma prietaiso garantiniu būdu.

SVARBU

Norint išlaikyti gerą prietaiso veiksmingumą ir mechaninį organų ilgą tarnavimą, naudoti tik degalus ir kokybišką alyvą.

– Benzino charakteristikos

Naudoti benziną be švino (žalioji benzinas) su oktaniu skaičiumi ne žemesniu už 90 N.O

SVARBU

Žalioji benzinas laikomas ilgiau nei 2 mėnesius bako paliēka nuosėdas. Visada naudoti tik šviežią benziną!

▲ PAVOJUS!

Benzinas yra degus!

- *Benziną laikyti atitinkamuose degalų bakuose, saugiose patalpose, toli nuo šilumos šaltinių ir atvirų liepsnų.*
- *Nepalikti vaikams prieinamoje vietoje.*

– Alyvos charakteristikos

Naudoti tik aukštos kokybės alyvą, specifinį

keturi fazi varikliams gerai valomą su klasifikacija SF-SG ir lipnumu SAE10W30.

SVARBU

Nevalomos alyvos naudojimas, netinkamo ar su kitoki charakteristik nei nurodyta alyvos naudojimas, gadina variklį ir už tai neatsakoma garantija.

Jūs pardavimo punktuose yra alyvos skirtos būtent šio tipo varikliams, galinčios garantuoti ilgalaikį variklio efektyvumą.

DEGALŲ UŽPILDYMAS

▲ PAVOJUS! *Nerūkyti pilant degalus ir išvengti benzino garų išsisklaidymo.*

▲ DĖMESIO! *Atsargiai atidaryti bako dangtelį nes viduje galētu būti susikaupusio slėgio.*

Prieš degalų užpildymą:

- Prietaisą stabiliai pastatyti tokioje pozicijoje, kad degalų bakelio dangtelis būtų viršuje.
- Nuvalyti bakelio dangtelį ir aplinkinę zoną taip išvengiant, kad purvas nepatentų į vidų.
- Iš lėto atidaryti degalų bakelio dangtelį taip leidžiant išėiti susikaupusiam slėgiui. Vykdyti degalų užpildymą, išvengti užpildyti bakelį iki pat viršaus.

▲ DĖMESIO! *Visada užsukti degalų bakelio dangtelį, užveržiant iki galo.*

▲ DĖMESIO! *Greitai išvalyti kiekvieną benzino dėmę patekusią ant prietaiso ar ant žemės, ir nepajungti variklio kol benzino garai nėra visiškai išnykę.*

ALYVOS ĮPILIMAS (Pav. 10)

SVARBU

Neužvesti variklio ir nenaudoti prietaiso jeigu alyvos lygis nepakankamas.

Alyvos lygio patikrinimas:

- Prietaisą stabiliai pastatyti tokioje pozicijoje, kad degal bakelio dangtelis būtų viršuje.
- Atsukti bakelio kamštį ir patikrinti, kad alyva pasiekt užpylimo bumelę.

Bakelio pajėgumas yra 80 cc (Modelis 28) arba 100 cc (Modelis 38).

6. PAJUNGIMAS – NAUDOJIMAS – VARIKLIO SUSTABDYMAS

VARIKLIO UŽVEDIMAS

▲ DĖMESIO! *Variklio užvedimas turi būti įvykdytas mažiausiai 3 metrai nuo degal užpildymo vietos.*

Prieš užvedant variklį:

- Pastatyti prietaisą stabilioje pozicijoje ant žemės.
- Nuimti peilio apsaugą (jeigu uždėta).
- Užtikrinti, kad peilis (jeigu uždėtas) neliečia žemės ar kit objekt .

• Šaltas užvedimas

PASTABA *“Šaltu užvedimu” vadinamas užvedimas kai jis vykdomas praėjus mažiausiai 5 minutėms nuo variklio sustabdymo arba po degalu užpildymo.*

Variklio užvedimas (Pav. 11):

1. Nustatyti jungiklį (1) į poziciją «START».
2. Veikti starteriu, sukant svirtelę (5) į poziciją «CLOSE».
3. Paspausti užpildymo (primer) mechanizmo mygtuką (6) 3-4 kartus taip paduodant degal srovę.
4. Tvirtai laikyti prietaisą ant žemės, su viena ranka ant variklio visumos, kontrolės išlaikymui užvedant variklį (Pav. 12).

SVARBU *Norint išvengti deformacij , transmisijos kotas neturi būti naudojamas kaip atrama rankai ar kelienui užvedimo metu.*

5. Lėtai traukti užvedamąją rankenėlę 10-15 cm, kol atsiras tam tikras pasipriešinimas, taigi traukti užtikrintai keletą kart kol pagaus pirmus rezultatus.

SVARBU

Norint išvengti sutrikimų, netraukti lyno visu jo ilgiu, neslinkinti angos pakraščiu ir tolygiai atleisti rankenėlę, išvengiant ją sugrąžinti nekontroliuojamu būdu.

6. Dar kartą paktraukti užvedamąją rankenėlę, kol bus išgautas reguliarus variklio užvedimas.

▲ DĖMESIO!

Variklio užvedimas su įvestu starteriu provokuoja pjovimo mechanizmo judėjimą, kuris sustoja tik ištraukiant starterį.

7. Kai tik užvedamas variklis, ištraukti starterį sukant svirtelę (2) į poziciją «OPEN».
8. Prieš dirbant prietaisu leisti veikti varikliui minimaliu greičiu bent 1 minutę.

SVARBU

Jeigu užvedamojo lyno rankenėlė naudojama pakartotinai su įvestu starteriu, variklis gali užsilieti ir taip gali būti sudėtinga užvesti variklį.

Variklio užsiliejimo atveju, patekusi degalų pašalinimui išardyti žvakę ir lengvai traukti užvedamojo lyno rankenėlę; taigi nusausinti žvakės elektrodus ir sumontuoti atgal ant variklio.

• Šiltas užvedimas

Šiltam variklio užvedimui (netrukus po variklio sustabdymo), sekti sekančios procedūros 1 – 4 – 5 – 6 punktus.

VARIKLIO NAUDOJIMAS (Pav. 11)

Pjovimo mechanizmo greitis sureguliuotas nuo akceleratoriaus komandos (2), esančio ant galinės rankenos (4) arba ant dešinės valdymo rankenos (4a).

Akceleratoriaus veikimas yra įmanomas tik tuo atveju jei vienu metu būna įspausta blokavimo svirtelė (3).

Judesys iš variklio į transmisijos ašį perduodamas per didelę išcentrinę įėgą kuri neleidžia ašiai judėti varikliui veikiant minimaliu greičiu.

▲ DĖMESIO!

Nenaudoti prietaiso jeigu pjovimo mechanizmas juda varikliui veikiant minimaliu greičiu; tokiu atveju nustatyti minimumą (žiūrėti. str. 8) ir jeigu problema kartojasi reikia susisiekti su pardavėju.

Teisingas darbo greitis išgaunamas su iki dugno įspausta akceleratoriaus svirtelė (2).

SVARBU

Per pirmas 6-8 veikimo valandas išvengti variklio naudojimo iki maksimalaus greičio.

VARIKLIO IŠJUNGIMAS (pav. 11)

Variklio sustabdymas:

- Atleisti akceleratoriaus komandą (2) ir leisti veikti varikliui minimaliu greičiu mažiausiai keletą sekundžių .
- Nustatyti jungiklį (1) į poziciją «STOP».

▲ DĖMESIO!

Po akceleratoriaus nustatymo minimaliam greičiui, praeina keletas sekundžių kol pjovimo mechanizmas visiškai nustoja sukintis.

7. PRIETAISO NAUDOJIMAS

Aplinkini ir aplinkos atžvilgiu:

- Išvengti, kad tai taptų trukdymo priemone.
- Kruopšiai laikytis vietinių normų pašalinant po pjovimo esančias medžiagas.
- Kruopšiai laikytis vietinių normų pašalinant tepalinę alyvą ir benzina, sugadintas dalis ar bet kokius kitus elementus kurie gali įtakoti aplinką.

▲ DĖMESIO! *Prailgintas vibracijos išlaikymas gali sukelti susižalojimą ir neuro kraujagyslių sutrikimą (žinomas kaip Raynaud fenomenas“ arba baltoji ranka“) ypač kas kenia trukdymais. Simptomai gali paliesti rankas, pulsus ir pirštus, ir pasireiškia su jausmingumo praradimu, sustingimu, niežuliu, skausmu, spalvos pakeitimu, ar odos struktūriniu pasikeitimu. Šie efektai gali būti išplejami nuo žemos aplinkos temperatūros ir/arba nuo per stipraus įsikibimo į rankeną. Pastebėjus simptomus, reikia sumažinti darbą prietaisu ir pasitarti su gydytoju.*

▲ DĖMESIO! *Darbo metu dėvėti atitinkamą apsirėngimą. Jūs pardavėjas gali suteikti reikiamą informaciją apie tinkamiausias apsaugines priemones garantuojančias darbo saugumą.*

PETNEŠ NAUDOJIMAS (Pav. 13)

▲ DĖMESIO! *Prietasas turi būti naudojamas visada prikabinamas ant taisyklingai dėvim petneš. Dažnai patikrinti greito atsegimo sagties efektyvumą kuria galima greitai atlaisvinti prietaisą nuo diržų pavojingos situacijos atveju.*

Petnešos turi būti dėvimos prieš pritvirtinant prietaisą prie atitinkamo pritvirtinimo diržai turi būti sureguliuoti pagal operatoriaus kūno aukštį. Jeigu prietaise numatyta daugiau prisegimo angų, naudoti patogiausią kuriuo būtų galima išlaikyti prietaiso pusiausvyrą darbo metu.

Visada dėvėti petnešas atitinkančias prietaiso svorį ir naudojamą pjovimo mechanizmą.

- su prietaisais mažesnio nei 7,5 kg svorio turiniais įtaisais gijos galvutę arba su 3 ar 4 kamp peiliais, gali būti naudojami modeliai su vienu ar dvigubu diržu.
- su prietaisais didesnio nei 7,5 kg svorio turiniais įtaisais diskinių peilį (jeigu leistina), turi būti naudojamas modelis su dvigubu diržu.

• Modeliai “MONO” su vienu diržu

Diržas (1) turi pereiti virš kairiojo peties, link dešiniojo klubo.

• Modeliai su dvigubu diržu

Dvigubas diržas (2) neturi būti dėvimas su:
– užkimšta puse ir sagties apkaba dešinėje puseje;
– atsegimu priekyje;
– diržų susikryžavimu ant operatoriaus nugaros.

Diržai turi būti ištempti taip, kad svoris tolygiai pasiskirstytų ant pečių.

PRIETAISO NAUDOJIMO BŪDAI

▲ DĖMESIO! *Darbo metu, prietaisas visada turi būti tvirtai laikomas dvejomis rankomis, laikant variklio visumą dešinėje kūno pusėje ir pjovimo grupę žemiau už diržų liniją.*

▲ DĖMESIO! *Jeigu darbo metu peilis blokuojasi, reikia greitai sustabdyti variklį. Visada būti atidiems kontrsmūgiui (kickback) kuris gali pasireikšti jeigu peilis sutinka kliūtį kaip (pagaliai, šaknys, šakos, akmenys ir t.t.). Išvengti, kad peilis liėtų su žeme. Kontrsmūgiai provokuoja sunkiai kontroliuojamus peilio atsimušimus, taip provokuojant prietaiso kontrolės praradimą, statant į pavojingą operatoriaus saugumą ir sukeltiant nuostolių pačiam prietaisui.*

Prieš pirmą kartą vykdant pjovimo darbą, patartina susipažinti su prietaisu su tinkamiausiomis pjovimo technikomis bandant taisyklingai dėvėti petnešas, tvirtai laikyti prietaisą ir vykdyti darbo reikalaujamus judesius.

• Pjovimo mechanizmo pasirinkimas

Pasirinkti pjovimo mechanizmą labiausiai tinkamą darbui atlikti, pagal šiuos nurodymus:

- **3 kamp peilis** tinkamas žabams ir mažiems brūzgynams iki 2 cm diametro;
- **4 kamp peilis** tinkamas standžios žolės pjovimui, ant ištis pavirši ;
- **gijos galvutė** gali pašalinti aukštą žolę ir nesu-medėjusius augalus netoliese tvor , sien , pamat , šaligatvi , aplink medžius ir t.t. arba visiškai išvalyti tam tikrą sodo vietą.
- **diskinis peilis** (jeigu leistina) tinkamas tvirtesiams brūzgynams, žabams ir mažiems medeliams su koteliu iki 6 cm.

DARBO TECHNIKOS

a) 3 kamp peilis (Pav. 14)

Pradėti pjovimą nuo augalo viršaus, leidžiantis pjaunamu peiliu tokiu būdu, palaipsniui smulkinant šakas.

b) 4 kamp peilis (Pav. 15)

Veikti prietaisu kaip tradicine dalge, arkinium judesiu 60-90°, išeinant iš žalumos ir taip tęsiant.

c) Gijos galvutė

▲ DĖMESIO! *Naudoti TIK nailonines gijas. Metalini plastikini ir/arba netinkam galvutei gij naudojimas, gali sukelti rimt susižalojim .*

Naudojimo metu, patartina sustabdyti variklį ir periodiškai nuimti apsisukusią aplink prietaisą žolę, taip išvengiant transmisijos koto perkaitimo, dėl įsivėlusios žolės po apsauga.

Nuimti įsivėlusią žolę su atsuktuvu leidžiant, kad kotas taisyklingai ataušt .

▲ DĖMESIO! *Nenaudoti prietaiso šlavi-mui užkėmšant gijos galvutę. Variklio galin-gumas gali sviesti objektus ir mažus akmenė-lius iki 15 metr arba sukelti nuostoli provo-kuojant susižalojimus asmenims.*

• Pjovimo judesys (dalginės) (Pav. 16)

Veikti reguliariu ėjimu, arkinium judesiu panašiu į tradicinės dalgės, neužkėmšant gijos galvutės veiksmo metu.

Pirmiausiai pabandyti pjauti tinkamą aukštį mažame plote, kad vėliau išgautumėte tolyg pjovimo aukštį išlaikant gijos galvutę atitinkamu atstumu nuo dirvos.

Sudėtingesniems pjovimams, gali būti naudinga pakreipti apie 30° į kairę laikiklio galvutę.

▲ DĖMESIO! *Neveikti šiuo būdu jeigu yra galimybė išprovokuoti objekt svaidymą pakenkti asmenims, gyvūnams ar sukelti nuostoli .*

• Tikslus pjovimas (karpymas)

Laikyti prietaisą lengvai pakreiptą taip, kad išorinė gijos galvutė neliest dirvos ir pjovimo lini-ja būtų norimam taške, visada laikant pjovimo mechanizmą toli nuo operatoriaus.

• Pjovimas ties tvora / pamatais (Pav 17)

Lėtai priartinti gijos galvutę prie tvoros, kuoliuk , akmen , sien ir t.t be stipraus prisilietimo. Jeigu gija susiduria su kliūtimi gali nutrūkti ar susdėvėti; jeigu lieka įsipainiojusi į tvorą, gali šurkščiai nutrūkti.

Bet kokių atveju, pjovimas aplink šaligatvius, pamatus, sienas ir t.t. gali sukelti didesnį už normal gijos susidėvėjimą

• Pjovimas aplink medžius (Pav.18)

Eiti aplink medį iš kairės link dešinės, lėtai pri-artinant prie kamien neužkakabinant gijos į kamieną ir išlaikant galvutę lengvai pakreiptą į priekį.

Turėkite omenyje, kad nailoninė gija gali nupjauti ar sugadinti mažus krūmus ir, kad nailoninės gijos susidūrimas su krūm kamienais ar minkšta medži žieve gali sugadinti augalą.

• **Gijos ilgio reguliavimas darbo metu (Pav. 19)**

Šis prietaisas aprūpintas galvute “Trinktelk & Eik” (Tap & Go).

Norint išleisti naują giją, trinktelti gijos galvutę į dirvą su varikliu maksimaliu greičiu; gija išleidžiama automatiškai ir peiliukas nupjauna išeinamą ilgį.

d) Diskinis peilis (jeigu leistina) (Pav. 20)

▲ DĖMESIO! *Diskinio peilio naudojimas draudžiamas jeigu ant prietaiso yra šis simbolis (žiūr str. 2. 6). Leistinam diskinio peilio naudojimui, reikia visada sumontuoti specifinę apsaugą. Peilis visada turi būti gerai pagaldastas taip sumažinant kontrsmūgio riziką.*

▲ DĖMESIO! *Maž medeli kirtimo atveju, numatyti kritimo kryptį, atsizvelgiant ir į vėjo kryptį.*

Norint išgauti gerus rezultatus maž medeli kirtimui, būtina pjovimą vykdyti greitu judesiu link pjaunamo koto ar kamieno su varikliu su maksimaliais apsisukimais.

Išvengti naudoti dešiniąją peilio vietą nes toje vietoje yra didelė rizika kontrsmūgiui arba peilio sustojimui, atsiradusio dėl sukimosi krypties.

DARBO PABAIGA

Pabaigus darba:

- Sustabdyti variklį kaip tai nurodyta anksčiau (skyr. 6).
- Palaukti pjovimo mechanizmo sustojimo ir sumontuoti peilio apsaugą (jeigu naudojamasi 3 ar 4 kamp peiliais ar diskiniu peiliu).

8. PRIEŽIŪRA IR LAIKYMAS

Taisyklinga priežiūra yra pagrindinis dalykas norint išlaikyti ilgą prietaiso veiksmingumą ir saugumą.

- ▲ DĖMESIO!** *Priežiūros operacij metu:*
- *Nuimti žvakės gaubtą.*
 - *Palaukti kol variklis bus tinkamai atušęs.*
 - *Operacijoms su peiliais naudoti apsaugines pirštines.*
 - *Laikyti sumontuotas peilio apsaugas, išskyrus atvejus kai dirbama su peiliu.*
 - *Neisklaidyti aplinkoje alyvos, benzino ar kitoki įtakojan i medžiag .*

CILINDRAS IR DUSLINTUVAS

Sumažinant užsidegimo riziką, dažnai su oro kompresu valyti cilindro briaunas ir iš duslintuvo pašalinti susikaupusias pjuvenas, šakeles, lapus bei kitas liekanas.

UŽVEDIMO GRUPĖ

Kad būtų išvengta perkaitimo ir žalos varikliui, vėsinamojo oro grotelės turi būti visuomet švaros ir išvalytos nuo pjuven ir kit liekan . Užvedamojo lyno rankenėlė turi būti pakeista esant pirmiems jos gedimo požymiams.

ĮTVIRTINIMAI

Periodiškai patikrinti, ar visi varžtai ir veržlės prisukti bei ar rankenos gerai pritvirtintos.

ORO FILTRO VALYMAS (pav. 21)

SVARBU *Oro filtro valymas yra svarbus norint išlaikyti gerą ir ilgą prietaiso eksploataciją. Kad variklis nebūt nepataisomai pažeistas, nedirbkite be filtro ar su pažeistu filtru.*

Valymas turi būti atliekamas kas 8 -10 darbo valand .

Kad būtų išvalytas filtras:

- Paspausti liežuvėlį (3) ir nuimti dangtelį (1) ir tokiu būdu filtruojantį elementą (2).
- Nuplauti vandeniu ir muilu filtruojantį elementą(2). Nenaudoti benzino ar kit tirpikli .
- Leisti filtrui išdžiūti atvirame ore.
- Sumontuoti filtruojantį elementą (2) ir dangtį (1).

ŽVAKĖS PATIKRINIMAS (pav. 22)

Periodiškai, išardyti ir metaliniu šepetėliu išvalyti žvakę pašalinant galimas nuosėdas.

Norint prieiti prie žvakės; reikia atveržti varžtą su turimu raktu ir nuimti viršutinę galvutę.

Patikrinti ir sugrąžinti teisingą atstumą tarp ekektrod .

Sumontuoti atgal žvakę ir su tam skirtu raktu priveržti iki dugno.

Elektrod perdegimo arba izoliatoriaus gedimo atveju, bei kas 100 valandų veikimo, žvakė turi būti pakeista į kitą analogišką žvakę.

VARIKLIO ALYVOS PAKĖITIMAS

Ištuštinti alyvos bakelį esant dar šiltam varikliui taip užsitikrinant greitą ir pilną ištuštinimą.

1. Patikrinti, kad karbiuratoriaus bakelio kamštis būtų gerai prisuktas.
2. Nuimti alyvos bakelio kamštį ir išpilti alyvą į rezervuarą, paverčiant variklį į alyvos bakelio bumelės pusę.
3. Pripildyti bakelį su patartina alyva ir patikrinti lygį.
4. Atgal sudėti alyvos bakelio kamštį.

KARBIURATORIAUS REGULIAVIMAS

Karbiuratorius fabrike yra sureguliuotas tokiu būdu, kad būtų galima išgauti geras eksploatacines savybes kiekvienoje naudojimo situacijoje, su minimaliu kenksming dujų išskyrimu, atsižvelgiant į įstatym nustatytas normatyvas.

Blogo veikimo atveju, kreipkitės į Jūs Pardavėją karbiuracijos ir variklio patikrinimui.

- Minimalaus greičio reguliavimas

▲ DĖMESIO! *Minimalaus greičio reguliavimas atliekamas tik tuo atveju jeigu pjovimo mechanizmas juda su išjungtu varikliu.*

Greitis gali būti mažinamas sukant veržlę su atžyma «MIN» prieš laikrodžio rodyklę, kol pjovimo mechanizmas sustoja esant pakankamam variklio veikimui.

Jei variklis veikiant minimaliu greičiu veikia netaisklingai, pasukti veržlę laikrodžio rodyklės kryptimi taip padidinant greitį.

▲ DĖMESIO! *Pjovimo mechanizmas neturi judėti su varikliu veikiant minimaliu greičiu; jei neįmanoma išgauti teisingo jus tenkinančio nustatymo, susisiekti su prietaiso pardavėju.*

KRUMPLINĖ PAVARA (Pav. 23)

Sutepti su ličio tepalu.
Nuimti varžtus (1) ir sutepti tepalu sukant ašį iki kol tepalas pradės išeiti; taigi atgal sumontuoti varžtus (1).

3 AR 4 KAMP PEILIO GALANDIMAS (Pav. 24)

▲ DĖMESIO! *Dėvėti apsauginės pirštines. Jeigu galandimas vyksta neišmontuojant peilio, nuimkite žvakės dangtelį.*

Galandimas turi būti vykdomas atsižvelgiant į peilio tipologiją ir pjoviklius, naudojant plokščią dildę ir veikiant vienodu būdu ant kiekvieno kampo.

Nuorodos taisyklingam galandimui nurodytos 24 Pav.

- A = Klaidingas galandimas
- B = Galandimo limitai
- C = Klaidingi nevienodi kampai

Svarbu, kad po galandimo būtų išlaikoma taisyklinga pusiausvyra.

Peiliai su 3 ar 4 kampais yra naudojami iš abiejų pusių. Kai viena kampo pusė yra susinaudojusi, galima apversti ir naudoti kitą kampo pusę.

▲ DĖMESIO! *Peilis niekada neturi būti taisomas, bet būtina jį pakeisti kai tik pastebimi lūžimai arba kai viršijamas galandimo limitas.*

GIJOS GALVUTĖS PAKEITIMAS

Norint pakeisti nailono giją, sekti instrukcijas pridėtas prie galvutės.

GIJOS PJOVIMO PEILIUKO GALANDIMAS (Pav. 25)

- Nuimti gijos pjovimo peiliuką (1) nuo apsaugos (2), atveržiant varžtus (3).
- Fiksuoti gijos pjovimo peiliuką į spaustuvą ir pradėti galandimą naudojant plokščią dildę atsargiai išlaikant originalų pjovimo kampą.
- Sumontuoti atgal peiliuką ant apsaugos.

DISKINIO PEILIO SU 24 DANTIMIS GALANDIMAS (Pav. 26)

▲ DĖMESIO! *Dėvėti apsauginės pirštines. Jeigu galandimas vyksta neišmontuojant peilio, nuimkite žvakės dangtelį.*

Patikrinti, kad peilio lygumas būtų apie 1 mm ir jeigu būtina sureguliuoti su pincetu.

Tolygiai galasti su suapvalinta dilde visus dantis nuo 5,5 mm diametro naudojant ją kaip nurodyta paveikslėlyje ir veikiant ant danties iš kairės į dešinę.

Dantis profilis niekada neturi būti pakeistas.

▲ DĖMESIO! *Diskinis peilis nėra dvipusio naudojimo ir todėl turi būti naudojamas tik iš vienos pusės.*

Peilis niekada neturi būti taisomas, bet būtina jį pakeisti kai tik pastebimi lūžimai arba kai viršijamas galandimo limitas.

YPATINGI VEIKSMAI

Kiekviena neįtraukta šiame vadovėlyje priežiūros

operacija turi būti atlikta tik pas prietaiso pardavėją.

Operacijos atliktos netinkamose struktūrose arba neįvertintose asmenų įtraukia garantinės formos nutraukimą..

LAIKYMAS

Pabaigus kiekvieną darbo sesiją, kruopščiai išvalyti prietaisą nuo dulkių ir kitų liekanų, pataisyti arba pakeisti pažeistas dalis.

Prietaisas turi būti laikomas sausoje vietoje, neatšiauriose klimatinėse sąlygose, su taisyklingai sumontuota apsauga.

ILGALAIKIS NENAUDOJIMAS

SVARBŪ

Jeigu numatomas prietaiso nenaudojimo laikas viršija 2 – 3 mėnesius, reikia atlikti kai kuriuos veiksmus išvengiant kliūčių pradedant darbą po ilgo laiko, arba išliekančių nuostolių varikliui.

• Sandėliavimas

Prieš padedant prietaisą:

- Ištuštinti degalų baką.
- Užvesti variklį ir laikyti jį užvestą minimaliu greičiu kol sustos, šiuo atveju sunaudojami bako likę degalai.
- Atušinti variklį ir išardyti žvakę.
- Į žvakės angą įpilti šaukštą naujos alyvos.
- Keletą kartų patraukti užvedamąją rankenėlę taip išskirstant cilindre alyvą.
- Sumontuoti žvakę stūmokliu iki užgesimo (matoma žvakės angoje kada stūmoklis pasiekia galutinį tašką).

• Sugrįžimas prie veiksmo

Prietaiso sugrąžinimas prie veikimo:

- Išimti žvakę.
- Patraukti keletą kartų užvedamąją rankenėlę taip pašalinant alyvos perteklių.
- Patikrinti žvakę kaip tai aprašyta skyriuje „Žvakės kontroliavimas“
- Parengti prietaisą kaip tai nurodyta skyriuje „Pasiruošimas darbui“.

9. GEDIM NUSTATYMAS

KLIŪTIS	TIKĖTINOS PRIEŽASTYS	PATAISYMAS
1) Variklis neužsiveda arba neišlieka veikmingas	– Netaisyklinga užvedimo procedūra	– Laikytis instrukcij (žiūr.str. 6)
	– Nešvari žvakė arba tarp elektrodų netinkamas atstumas	– Patikrinti žvakę (žiūr.str. 8)
	– Užkimštas oro filtras	– Pūrvina žvakė arba netaisyklingas atstumas tarp elektrodų (žiūr.str. 8)
	– Karbiuracijos problemos	– Susisiekti su pardavėju
2) Variklis užsiveda, bet su maža galia	– Užkimštas oro filtras	– Pūrvina žvakė arba netaisyklingas atstumas tarp elektrodų (žiūr.str. 8)
	– Karbiuracijos problemos	– Susisiekti su pardavėju
3) Variklis netaisyklingai veikia arba neturi galios	– Nešvari žvakė arba tarp elektrodų netinkamas atstumas	– Patikrinti žvakę (žiūr.str. 8)
	– Karbiuracijos problemos	– Susisiekti su pardavėju

10. TECHNINIAI DUOMENYS

Variklis	4 – j fazi aušinimas uru
Litražas / Galingumas	
Mod. 28H - 28HD	25 cm ³ / 0,81 kW
Mod. 38H - 38HD	35 cm ³ / 1,2 kW
Minimalus variklio sukimosi greitis	
Mod. 28H - 28HD	2900-3300 apsukos/1'
Mod. 38H - 38HD	2900-3300 apsukos/1'
Maksimalus variklio sukimosi greitis	
Mod. 28H - 28HD	10500-11000 apsukos/1'
Mod. 38H - 38HD	10500-11000 apsukos/1'
Maksimalus prietaiso sukimosi greitis	
Mod. 28H - 28HD	8500 apsukos/1'
Mod. 38H - 38HD	8500 apsukos/1'

Žvakė..... NGK CM5H (arba ekvivalentiškas)

Kuras: . Benzinas be švino (žalialis) - minimumas 90 N.O.

Karbiuratoriaus bako talpa	
Mod. 28H - 28HD	550 cm ³
Mod. 38H - 38HD	650 cm ³
Bakelio pajėgumas yra	
Mod. 28H - 28HD	80 cm ³
Mod. 38H - 38HD	100 cm ³
Maksimaliai leistinas peili diametras	
Peilis 3 kamp	Ø 255 mm
Peilis 4 kamp	Ø 255 mm
Diskinis peilis (išskyrus Mod. 28H - 28HD - 38H)	Ø 255 mm
Masė ¹⁾	
Modeliai "MONO"	nuo 5,3 a iki 7,1 kg
Modeliai "DUPLEX"	nuo 5,5 a iki 8,2 kg

¹⁾ Masė pagal normatyvas ISO 11806 (be karbiuratoriaus, pjovimo mechanizm ir apsaugos)

Rilievi Fonometrici e Vibrazioni

Modelis	28H	28HD	38H	38HD
Nustatytas triukšmo lygis (ISO 10884) dB(A)				
su gijos galvute.....	108,1	107,9	106,3	109,7
su 4 kamp peiliu	106,0	106,1	103,5	106,5
Operatoriaus ausies triukšmo lygis (EN 27917) dB(A)				
su gijos galvute.....	94,6	95,1	92,1	94,7
su 4 kamp peiliu	94,3	91,2	93,2	93,7
Perduodama vibracija rankai ant priekinės rankenos ("MONO") (ISO 7916) m/sek ²				
minimaliai	2,4	–	2,2	–
su gijos galvute.....	8,3	–	5,9	–
su 4 kamp peiliu	7,8	–	2,8	–
Perduodama vibracija rankai ant galinės rankenos ("MONO") (ISO 7916) m/sek ²				
minimaliai	2,0	–	2,9	–
su gijos galvute.....	8,1	–	6,7	–
su 4 kamp peiliu	9,2	–	4,7	–
Perduodama vibracija rankai ant kairės rankenos ("DUPLEX") (ISO 7916) m/sek ²				
minimaliai	–	1,3	–	1,3
su gijos galvute.....	–	7,2	–	2,1
su 4 kamp peiliu	–	5,4	–	2,0
Perduodama vibracija rankai ant dešinės rankenos ("DUPLEX") (ISO 7916) m/sek ²				
minimaliai	–	1,9	–	1,4
su gijos galvute.....	–	7,7	–	3,3
su 4 kamp peiliu	–	5,3	–	3,7

Cienījamais Pircēj,

vispirms mēs gribētu pateikties jums par to, ka izvēlējāties mūsu izstrādājumu un ceram, ka šīs mašīnas izmantošana sagadās jums prieku, un ka tā pilnīgi apmierinās jūsu cerības. Šī rokasgrāmata ir sastādīta ar nolūku palīdzēt jums labāk iepazīties ar mašīnu un efektīvi izmantot to drošības apstākļos; neaizmirstiet par to, ka rokasgrāmata ir neatņemama mašīnas sastāvdaļa, tā ir jātur pie rokas, lai pie tās jebkurā brīdī varētu griezties, un nododot mašīnu citām personām, pievienojiet tai šo rokasgrāmatu.

Šī mašīna ir izstrādāta un izgatavota saskaņā ar spēkā esošo likumdošanu, tā ir droša, ja tās izmantošanas laikā pilnīgi ievēro šajā rokasgrāmatā esošos norādījumus (paredzētā lietošana); jebkurš cits lietošanas veids vai norādīto lietošanas, tehniskās apkopes vai remontdarbu drošības noteikumu neievērošana tiek uzskatīta par "nepareizu lietošanu" un noved pie garantijas spēka zaudēšanas un pie jebkuras atbildības noņemšanas no Ražotāja, padarot lietotāju atbildīgu par zaudējumiem, kas saistīti ar paša vai trešo personu īpašuma bojājumiem vai gūtajām traumām.

Ja jūs pamanāt nelielas atšķirības starp informāciju šajā rokasgrāmatā un jūsu mašīnu, ņemiet vērā, ka nepārtrauktas izstrādājumu uzlabošanas dēļ šajā rokasgrāmatā esošā informācija var tikt mainīta bez iepriekšēja brīdinājuma un bez pienākuma atjaunot informāciju, drošas lietošanas nolūkos pamatraksturojumi netiek mainīti. Neskaidrību gadījumā sazinieties ar vietējo izplātītāju. Veiksmi darbā!

SATURS

1. Galveno sastāvdaļu izvietojums	2
2. Simboli	3
3. Drošības noteikumi	4
4. Mašīnas montāža	6
5. Sagatavošanās darbam	8
6. Dzinēja iedarbināšana - Lietošana - Apturēšana	9
7. Mašīnas lietošana	11
8. Tehniskā apkope un uzglabāšana	14
9. Traucējumu novēršana	16
10. Tehniskie dati	17

1. GALVENO SASTĀVDAĻU IZVIETOJUMS

GALVENĀS SASTĀVDAĻAS

1. Dzinēja mezgls
2. Transmisijas caurule
3. Griezējierīce
 - a. Asmens ar 3 vai 4 smailēm
 - b. Stieples turēšanas galviņa
4. Griezējierīces aizsargs
5. Priekšējais rokturis
6. Barjera
7. Stūre
8. Aizmugurējais rokturis
9. Savienošanas vieta (apsējuma)
10. Pases datu plāksnīte
11. Apsējums
 - a. ar vienu siksnu
 - b. ar dubulto siksnu
12. Leņķiskais pārvads
13. Asmens aizsargs (transportēšanai)
14. Svece

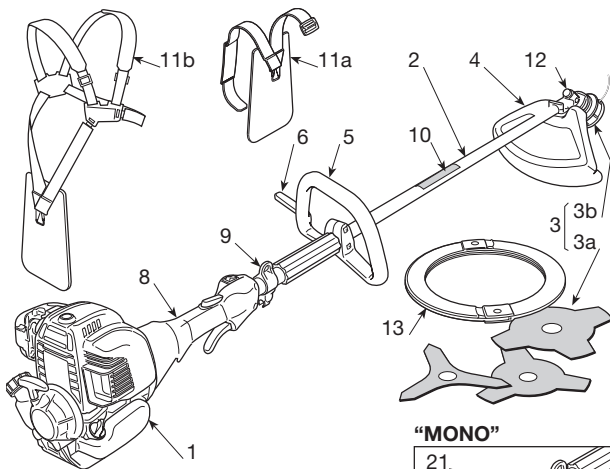

“MONO”

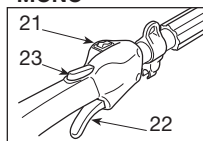

VADĪBAS ORGĀNI UN UZPILDE

21. Slēdzis dzinēja apturēšanai
22. Akseleratora vadības orgāns
23. Akseleratora bloķēšana
24. Iedarbināšanas rokturis
25. Bagātinātāja (Starter) vadības orgāns (ja ir)
26. Uzpildes ierīces (Primer) vadības orgāns (ja ir)
31. Degvielas tvertnes vāciņš
32. Eļļas tvertnes vāciņš

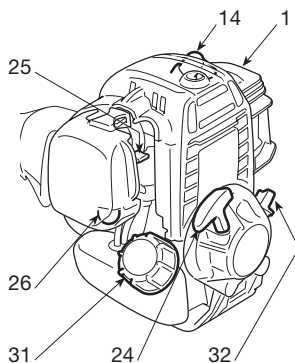

“DUPLEX”

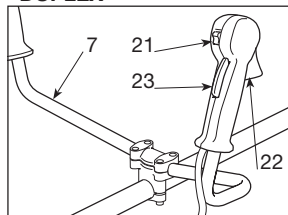

PASES DATU PLĀKSNĪTE

- 10.1) Marķējums par atbilstību direktīvai 98/37/EK
- 10.2) Ražotāja nosaukums un adrese
- 10.3) Akustiskās jaudas līmenis LWA atbilstoši direktīvai 2000/14/EK
- 10.4) Ražotāja pamatmodelis
- 10.5) Mašīnas modelis
- 10.6) Pases numurs
- 10.7) Ražošanas gads

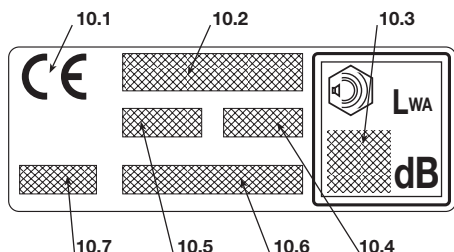

2. SIMBOLI



1) Uzmanību! Bīstamība. Ja šo mašīnu izmanto nepareizi, tā var būt bīstama gan jums, gan citām personām.

2) Pirms šīs mašīnas izmantošanas izlasiet rokasgrāmatu.

3) Šīs mašīnas operators, kas nepārtraukti ikdienā izmanto to normālos apstākļos, var būt pakļauts trokšņa iedarbībai, kura līmenis ir vienāds vai ir lielāks par 85 dB (A). Izmantojiet akustiskās aizsargierīces un velciet aizsarg īveri.

4) Izmantojiet cimdus un aizsargapavus!

5) Priekšmetu izmešanas risks! Sekojiet tam, lai visi cilvēki un mājdzīvnieki atrastos vismaz 15 m attālumā, kamēr tiek izmantota mašīna!

6) Neizmantojiet ripzāga asmeņus. **Bīstamība: Ripzāga asmeņu izmantošanas gadījumā uz mašīnām ar šo simbolu, lietotājs tiek pakļauts ļoti smagu vai pat letālu traumu gūšanas riskam.**



7) Griezējierīces maksimālais ātrums. Lietojiet tikai piemērotas griezējierīces.

8) Akustiskās jaudas līmeņa LWA norādījums atbilstoši direktīvai 2000/14/EK.

PASKAIDROJOŠI SIMBOLI UZ MAŠĪNAS (ja ir)

- 11  11) Degvielas tvertne
- 12  12) Dzinēja apturēšanas slēdža stāvokļi
a = apturēšana
b = gaita
- 13  13) Minimālo apgriezumu režīma regulēšana
- 14  14) Bagātinātāja (Starter) vadības orgāns
- 15  15) Uzpildes ierīces (Primer) vadības orgāns
- 16  16) Transmisijas caurules roktura pareiza pozīcija

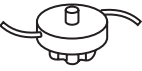
PASKAIDROJOŠI SIMBOLI UZ AIZSARGIEM (ja ir)

- 21  21) Griezējierīces, kuriem ir piemērota aizsardzība
- 22  22) Jāizmanto ar stieples turēšanas galviņu
- 23  23) Griezējierīces griešanās virziens

3. DROŠĪBAS NOTEIKUMI

A) SAGATAVOŠANĀS

1) **Uzmanīgi izlasiet instrukciju.** Iepazīstieties ar mašīnas vadības orgāniem un ar to pareizu lietošanu. Iemācieties ātri apturēt dzinēju.

2) **Izmantojiet mašīnu tikai tai paredzētajiem mērķiem,** proti

– **zāles un nekoveida augu pļaušana** ar neilona stieples palīdzību (piemēram, pie puķu dobjū apmalēm, apstādījumiem, sienām, žogiem vai neliela izmēra zālieniem, lai pabeigtu ar pļaujmašīnu uzsāktu darbu);

– **augstas zāles, vārgu krūmu, zaru un kokveida krūmāju pļaušana**, kuru diametrs nepārsniedz 2 cm, izmantojot metāla vai plastmasas asmeņus.

Jebkurš cits lietošanas veids var būt bīstams un var izraisīt mašīnas bojājumu

3) Nekādā gadījumā nepieļaujiet, lai mašīnu lietotu bērni vai cilvēki, kuri nav nepieciešamā līmenī iepazinušies ar instrukciju. Vietējā likumdošanā var būt noteikts minimālais mašīnas operatora vecums.

4) Mašīnu nedrīkst lietot vairāk kā viena persona.

5) **Nekad nelietojiet mašīnu šādos gadījumos:**

– ja tuvumā atrodas cilvēki, it sevišķi bērni, vai dzīvnieki;

– ja mašīnas operators ir noguris vai slukti jūtas, kā arī ja viņš ir lietojis medikamentus, narkotikas, alkoholu vai vielas, kuras pasliktina refleksus un uzmanību;

– ja lietotājs nespēj stingri turēt mašīnu ar abām rokām un/vai darba laikā saglabāt līdzsvaru, stabili stāvot uz kājām.

6) Atcerieties, ka operators vai lietotājs ir atbildīgs par negadījumiem un nejausiem mantas bojājumiem, kuros ir iesaistītas trešās personas vai to manta.

B) DARBĪBAS PIRMS DARBA SĀKŠANAS

1) Darba laikā ir jāvalkā atbilstošs apģērbs, kas neierobežo lietotāja kustības

– Valkājiet piegulošus aizsargapģērbus, kuri ir aprīkoti ar pretgriešanas aizsardzību.

– Velciet iveri, cimdus, aizsargbrilles, pretputekļu maskas un zābakus ar pretgriešanas aizsardzību un ar neslidošu zoli.

– Dzirdes aizsardzībai izmantojiet prettrokšņa austiņas.

– Nevelciet šalles, halātus, kaklarotas, brīvus apģērbus un apģērbus ar karājošām daļām, kuras var iestrēgt mašīnā vai darba vietā esošajos priekšmetos.

– Ja jums ir gari mati, tad atbilstošā veidā savāciet tos.

2) **UZMANĪBU: BĪSTAMI! Benzīns ir ārkārtīgi viegli uzliesmojoša viela.**

– uzglabājiet degvielu atbilstošajās kannās, kuras ir apstiprinātas šādai lietošanai;

– nesmē ējiet, pārvietojot un veicot citas darbības ar degvielu;

– lēni atvērtiet tvertnes vāciņu, ļaujot iekšējām

spiedienam pakāpeniski samazināties;

– uzpildiet degvielu tikai ārpus telpas, izmantojot piltuvi;

– uzpildīšanu veiciet pirms dzinēja iedarbināšanas; neļiejiet iekšā degvielu un nenopiemiet tvertnes vāciņu, kamēr dzinējs darbojas vai ir karsts;

– ja notiek benzīna noplūde, neiedarbiniet dzinēju, bet gan attāliniet mašīnu no vietas, kur izlijušies degviela, raugieties, lai nerastos aizdegšanās iespēja, kamēr degviela nav iztvaikojusi un benzīna tvaiki nav izkūlušies.

– nekavējoties noslauciet visu uz mašīnu un uz zemi izlijušo benzīnu;

– neiedarbiniet mašīnu degvielas uzpildes vietā;

– izvairieties no degvielas nokļūšanas uz apģērba; ja tā tomēr nokļuvusi uz apģērba, pirms dzinēja iedarbināšanas pārģērbieties;

– vienmēr uzstādiat atpakaļ un labi aizgrieziet benzīna tvertnes un glabāšanas kannas vāciņus.

4) Nomainiet darbnederīgus vai bojātus trokšņa slāpētājus.

5) **Pirms lietošanas** veiciet vispārējo mašīnas pārbaudi, īpašu uzmanību pievēršiet sekojošiem punktiem:

– akseleratora svirai un drošības svirai ir jākustas brīvi un bez pārmērīga spēka pielietošanas, pēc atlaišanas tām automātiski un ātri jāatgriežas neitrālajā stāvoklī;

– ja nav nospiesta drošības svira, tad akseleratora svirai jāpaliek bloķētai;

– dzinēja apturēšanas slēdzim ir viegli jāpārvietojas starp stāvokļiem;

– lai novērstu dzirksteļu rašanos, elektrības vadi, it īpaši sveces kabelis, nedrīkst būt bojāti, uzvāzņim jābūt pareizi uzstādītam uz sveces;

– mašīnas rokturiem un aizsargierīcēm jābūt tīriem, sausiem un stingri piestiprinātiem pie mašīnas;

– griezējierīces un aizsargi nedrīkst būt bojāti.

6) Pārbaudiet, vai rokturi un apsējuma savienojuma punkts ir izvietoti pareizi, kā arī pārlicinieties, ka mašīna ir līdzsvarota.

7) Pirms darba uzsākšanas pārlicinieties, ka visas aizsargierīces ir piemērotas griešanas piederumam un ir pareizi uzstādītas.

8) Rūpīgi pārbaudiet visu darba lauku un novāciet visus priekšmetus, kurus mašīna var izmest, vai kuri varētu sabojāt griešanas mezglu vai dzinēju (akmeņi, zari, metāla vadi, kauli, u.c.).

C) LIETOŠANAS LAIKĀ

1) Nedarbiniet dzinēju slēgtās telpās, kurās var sakrāties bīstama tvaņa gāze.

2) Strādājiet tikai dienas gaismā vai ar labu mākslīgu apgaismojumu.

3) **Jūsu stājai jābūt drošai un stabilai:**

– ja tas ir iespējams, cenšaties nestrādāt uz mitras vai slidenas virsmas, kā arī uz pārāk nelīdzenas vai slīpas virsmas, kura nenodrošina operatora stabilitāti darba laikā;

- nekad neskrīniet, bet gan ejiet un pievērsiet uzmanību virsmas nelīdzzenumiem un iespējamu šēršu klātbūtnēi
- novērtējiet potenciālus riskus darba zonā un veiciet visus nepieciešamus piesardzības pasākumus, lai nodrošinātu savu drošību, it īpaši uz slīpām, nelīdzzenām, slidenām vai nestabilām virsmām
- Strādājot uz slīpām virsmām vienmēr pārvietojieties š ērsām slīpumam, nekad neejiet augšup vai lejup, griezējierīci vienmēr turiet apakšā.
- 4) Iedarbinot dzinēju mašīnai jābūt stingri noblo ētai:
 - iedarbiniet dzinēju vismaz 3 metru attālumā no degvielas uzpildes vietas;
 - pārliecinieties, ka citas personas atrodas vismaz 15 metru attālumā no mašīnas darba zonas vai vismaz 30 metru attālumā, ja plaušana tiek veikta smagos apstākļos;
 - nevirziet trokšņa slāpētāju un, tātad, izplūdes gāzi, uzliesmojošo vielu un materiālu pusē.
- 5) **Nemainiet dzinēja iestatījumus** un neļaujiet tam darboties paaugstinātu apgriezīenu režīmā.
- 6) Nepakļaujiet mašīnu pārmērīgai slodzei un neizmantojiet maza izmēra mašīnu smagu darbu veikšanai; atbilstošās mašīnas izmantošana samazina riskus un uzlabo darba kvalitāti.
- 7) Pārbaudiet, vai mašīnas minimālo apgriezīenu režīmā griezējierīce nekustas, un vai pēc paātrināšanas dzinējs ātri atgriežas minimālo apgriezīenu režīmā.
- 8) Esiet uzmanīgs, lai asmens spēcīgi neuzdurtos sveš ērmenim, kā arī uzmanieties no izlidojošiem priekšmetiem, kurus var izmest asmeņi kustības laikā.
- 9) Darba laikā mašīnai visu laiku jābūt pietiprinātai pie apsējuma.
- 10) **Apturēt dzinēju:**
 - vienmēr, kad mašīna tiek atstāta bez uzraudzības
 - pirms degvielas uzpildīšanas.
 - pārvietojot mašīnu darba zonas ietvaros.
- 11) **Apturēt dzinēju un izņemt sveces vadu:**
 - pirms sākat pārbaudīt, tīrīt vai veikt citas darbības ar mašīnu;
 - kad asmens ir uzdūries sveš ērmenim. Pārbaudiet, vai mašīnai nav radušies bojājumi un veiciet nepieciešamo remontu, pirms atsākat to lietot;
 - ja mašīna sāk spēcīgi vibrēt: šajā gadījumā nekavējoties nosakiet vibrāciju cēloni un novērsiet to;
 - kad mašīna netiek lietota.

D) TEHNISKĀ APKOPE UN UZGLABĀŠANA

- 1) Sekojiet tam, lai visi uzgriežņi un skrūves būtu pievilkti, lai pārliecinātos, ka mašīna visu laiku atrodas drošā darbības stāvoklī. **Regulāra tehniskā apkope ir nepieciešama, lai garantētu drošību, un lai saglabātu darbības raksturojumus.**
- 2) Neuzpildiet mašīnas tvertni ar benzīnu tādā veidā, kur benzīna tvaiki var saskarties ar liesmu, dzirksteli vai spēcīgu siltuma avotu.

- 3) Ļaujiet dzinējam atdzist, pirms novietojat mašīnu jebkādā telpā
- 4) Lai samazinātu ugunsgrēka risku, sekojiet tam, lai uz dzinēja, uz izplūdes trokšņa slāpētāja un benzīna uzglabāšanas vietā nebūtu zāģskaidu, zaru, lapu un smēres atlieku; neatstājiet telpā tvertnes ar griešanas atkritumiem.
- 5) Ja jāiztukšo tvertne, dariet to ārpus telpām un ar atdzisušu dzinēju.
- 6) Veicot jebkādas darbības ar griezējierīci, velciet darba cimdus.
- 7) **Drošības nolūkos, nelietojiet mašīnu, ja tās detaļas ir nodilušas vai bojātas. Bojātas daļas ir jānomaina, nekādā gadījumā tās nedrīkst labot. Izmantojiet tikai oriģinālas rezerves daļas.** Neatbilstošas kvalitātes daļas var sabojāt mašīnu un apdraudēt jūsu drošību. Uz visiem griešanas piederumiem jābūt ražotāja mar ējumam, kurā jābūt norādītam maksimālajam darba ātrumam.
- 8) Pirms mašīnas novietošanas noliktavā pārliecinieties, ka no tās ir noņemtas visas atslēgas un tehniskajai apkopei izmantojamie darbarīki.
- 9) Glabājiet mašīnu bērniem nepieejamā vietā!

E) TRANSPORTĒŠANA UN PĀRVIETOŠANA

- 1) Katru reizi, kad mašīna ir jāpārvieto vai jātransportē, jārikojas šādi:
 - izslēgt dzinēju, uzgaidīt, kamēr griezējierīce apstājas, un atvienot sveces uzvāzni;
 - uzstādīt griezējierīces aizsargu;
 - ņemt mašīnu tikai aiz rokturiem un novirzīt griezējierīci pretēji pārvietošanas virzienam.
- 2) Pārvietojot mašīnu uz transportlīdzekļa, tā ir jānovieto tā, lai tā nevienam neradītu bīstamību, un stingri jāpiestiprina, lai izvairītos no mašīnas apgāšanas, kas to var sabojāt vai izraisīt degvielas izliešanu.

F) KĀ JĀLASA ROKASGRĀMATA

Rokasgrāmatas tekstā daži paragrāfi, kuros ir izklāstīta īpaši svarīga informācija, ir apzīmēti ar dažādas pakāpes apzīmējumiem, tiem ir šāda nozīme:

PIEZĪME

vai

SVARĪGI

Satur precizējumus vai skaidrojumu iepriekš izklāstītai informācijai ar nolūku nesabojāt mašīnu vai neizraisīt zaudējumus.

▲ UZMANĪBU!

Norādījumu neievērošanas gadījumā pastāv traumu gūšanas risks operatoram un trešajām personām.

▲ BĪSTAMI!

Norādījumu neievērošanas gadījumā pastāv smagu traumu gūšanas risks operatoram un trešajām personām ar letālu iznākuma bīstamību.

4. MAŠĪNAS MONTĀŽA

SVARĪGI

Mašīnas piegādes brīdī dažas detaļas ir demontētas un degviela tvertne ir tukša.

▲ UZMANĪBU! *Veicot darbus ar griezējierīcēm vienmēr velciet izturīgus darba cimdus. Pievērsiet īpašu uzmanību detaļu montāžai, lai nesamazinātu mašīnas drošību un efektivitāti; šaubu gadījumā sazinieties ar vietējo izplatītāju.*

1. CMAŠĪNAS KOMPLEKTĀCIJA

1a. Modeļi "MONO"

- Modelis 28 (1. zīm.)

▲ UZMANĪBU! *Spraislis (1) nodrošina minimālo attālumu starp aizmugurējo un priekšējo rokturi, lai garantētu darbu drošības apstākļos. Šim spraislim visu laiku jābūt uzstādītam un tas nekādā veidā nedrīkst modificēt.*

- Pirms spraišļa (1) uzstādiat uz transmisijas caurules (3) priekšējo rokturi (2), izmantojot skrūves (4) un uzgriežņus (5), kas ir ievietoti atbilstošajās ligzdās.
- Pirms skrūvju (4) pievilkšanas pareizi izvietojiet rokturi atbilstoši transmisijas caurulei.
- Pieskrūvējiet līdz galam skrūves (4).

- Modelis 38 (2. zīm.)

- Uzstādiat priekšējo rokturi ar barjeru (1) uz plastmasas plūsmvirza (2), līdz galam pieskrūvējot skrūves (3).

1b. Modeļi "DUPLEX"

- Modelis 28 (3. zīm.)

- Iespraudiet stūri (1) ar atbilstošām gumijas uznavām balstā (2) esošajā ligzdā, kas atrodas uz transmisijas caurules (3), sekojot tam, lai vadības orgāni atrastos labajā pusē.
- Uzstādiat uzvāzni (4), līdz galam pieskrūvējot atbilstošajās ligzdās ievietotas skrūves (5) un uzgriežņus (6).

- Balsts (2) ir jau uzstādīts uz transmisijas caurules (3) tā, lai mala būtu izvietota atbilstoši uzlīmē norādītajai bultiņai (7); šo pozīciju nekādā gadījumā nedrīkst mainīt.

- Modelis 38 (4. zīm.)

- Atskrūvējiet centrālo klo i (1) un noņemiet uzvāzni (2).
- Iespraudiet stūri (3), sekojot tam, lai vadības orgāni atrastos labajā pusē.
- Uzstādiat stūri ērtā darba stāvoklī un noblo ējiet to ar uzvāžņa (2) un klo a (1) palīdzību

2. AIZSARGU MONTĀŽA

▲ UZMANĪBU! *Katra griezējierīce ir aprīkota ar īpašu aizsargu. Nekādā gadījumā neizmantojiet aizsargus, kuri atš iras no katrai griezējierīcei norādītajiem aizsargiem.*

- Asmens ar 3 vai 4 smailēm (5. zīm.)

▲ UZMANĪBU! *Velciet aizsargcimdus un uzstādiat uz asmeni aizsargus.*

- Demontējiet asmeni (ja tas ir uzstādīts), kā norādīts 3. paragrāfā.
- Aizsargs (1) ir piestiprināts pie leņķiskā pārvada (2) ar divu skrūvju (3) palīdzību.

- Stieples turēšanas galviņa (6. zīm.)

▲ UZMANĪBU! *Stieples turēšanas galviņas izmantošanas laikā vienmēr jābūt uzstādītam papildzaisargam ar nazi stieples griešanai.*

- Demontējiet asmeni (ja tas ir uzstādīts), kā norādīts 3. paragrāfā.
- Aizsargs (1) ir piestiprināts pie leņķiskā pārvada (2) ar divu skrūvju (3) palīdzību.
- Uzstādiat papildzaisargu (4), ievietojot ā us atbilstošajās aizsarga ligzdās (1) un nospiežot to līdz klikšķim.

3. GRIEZĒJIERĪCES DEMONTĀŽA UN MONTĀŽA

▲ UZMANĪBU! *Izmantojiet tikai oriģinālās vai ražotāja apstiprinātas griezējierīces.*

- Asmens ar 3 vai 4 smailēm

▲ UZMANĪBU! *Velciet aizsargcimdus un uzstādiat uz asmeni aizsargus.*

a) Modelis 28 (7. zīm.)

PIEZĪME *Kartera (4) uzgrieznim ir kreisā vītne un, tādējādi, tas ir jāatskrūvē pulksteņrādītāja virzienā un jāpieskrūvē pretēji pulksteņrādītāja virzienam.*

- Ievietojiet komplektācijā esošo atslēgu (2) atbilstošajā leņ iskā pārvada (3) atverē un ar roku pagrieziet asmeni (1) tā, lai atslēga nostiprinātos iekšējā atverē un noblo ētu griešanos.
- Noņemiet karteri (4), atskrūvējot uzgriezni **pulksteņrādītāja virzienā**.
- Noņemiet ārējo gredzenu (5) un asmeni (1).

Montāžas laikā:

- Pārliecinieties, ka iekšējā gredzena (6) rievās ir labi saā ētas ar leņ isko pārvadu (3).
- Uzstādiat asmeni (1) un ārējo gredzenu (5).
- Uzstādiat atpakaļ karteri (4), pievelkot līdz galam uzgriezni **pretēji pulksteņrādītāja virzienam**.
- Iznemiet atslēgu (2), lai ļautu asmenim griezties.

b) Modelis 38 (8. zīm.)

PIEZĪME *Kartera (4) skrūvei ir kreisā vītne un, tādējādi, tā ir jāatskrūvē pulksteņrādītāja virzienā un jāpieskrūvē pretēji pulksteņrādītāja virzienam.*

- Ievietojiet komplektācijā esošo atslēgu (2) atbilstošajā leņ iskā pārvada (3) atverē un ar roku pagrieziet asmeni (1) tā, lai atslēga nostiprinātos iekšējā atverē un noblo ētu griešanos.
- Noņemiet karteri (4), atskrūvējot centrālo skrūvi **pulksteņrādītāja virzienā**.

- Noņemiet ārējo gredzenu (5) un asmeni (1).

Montāžas laikā:

- Pārliecinieties, ka iekšējā gredzena (6) rievās ir labi saā ētas ar leņ isko pārvadu (3).
- Uzstādiat asmeni (1) un ārējo gredzenu (5).
- Uzstādiat atpakaļ karteri (4), pieskrūvējot to līdz galam **pretēji pulksteņrādītāja virzienam**.
- Iznemiet atslēgu (2), lai ļautu asmenim griezties.

- Stieples turēšanas galviņa (9. zīm.)

PIEZĪME *Stieples turēšanas galviņai ir kreisā vītne un, tādējādi, tā ir jāatskrūvē pulksteņrādītāja virzienā un jāpieskrūvē pretēji pulksteņrādītāja virzienam.*

- Ievietojiet komplektācijā esošo atslēgu (2) atbilstošajā leņ iskā pārvada (3) atverē un ar roku pagrieziet stieples turēšanas galviņu (1 vai 1a) tā, lai atslēga nostiprinātos iekšējā atverē un noblo ētu griešanos.
- Noņemiet stieples turēšanas galviņu (1), atskrūvējot to **pulksteņrādītāja virzienā**.

Montāžas laikā:

- Pārliecinieties, ka iekšējā gredzena (4) rievās ir labi saā ētas ar leņ isko pārvadu (3)..
- Uzstādiat stieples turēšanas galviņu (1), pieskrūvējot to **pretēji pulksteņrādītāja virzienam**.
- Iznemiet atslēgu (2), lai ļautu vārpstai griezties.

- Zāgveida asmens (ja tas ir paredzēts)

▲ UZMANĪBU! *Zāgveida asmeņu izmantošana ir aizliegta uz mašīnām, uz kurām ir norādīts atbilstošais simbols (sk. 2. nodaļas 6. punktu).*

Lai uzstādītu aizsargu un zāgveida asmeni, sekojiet ar šo piederumu piegādātājiem norādījumiem.

5. SAGATAVOŠANĀS DARBAM

MAŠĪNAS PĀRBAUDE

Pirms darba sākšanas ir jāveic šādas darbības:

- pārbaudīt, vai uz mašīnas un griezējierīces nav izlodzījušo skrūvju;
- pārbaudiet, vai griezējierīce nav bojāta un vai metāla asmeņi ar 3 vai 4 smailēm (ja tie ir uzstādīti) ir labi uzasināti;
- pārbaudīt, vai gaisa filtrs ir tīrs;
- pārbaudīt, ka aizsargierīces ir labi nostiprinātas un efektīvi darbojas;
- pārbaudīt vai rokturi ir labi piestiprināti.

DEGVIELA UN SMĒRVIELAS

Šī mašīna ir aprīkota ar četraktu dzinēju, tātad benzīnam NAV jāpievieno eļļa.

SVARĪGI

Ja benzīnam ir pievienota eļļa, tad dzinējs tiks bojāts un tas noved pie garantijas spēka zaudēšanas.

SVARĪGI

Izmantojiet tikai kvalitatīvu degvielu un smērvielas, lai saglabātu darbības raksturojumus un garantētu mehānisko daļu ilgu kalpošanas laiku.

- Benzīna raksturojums

Izmantojiet tikai svīnu nesaturošu benzīnu (ekoloģiski tīrs benzīns), kura oktānskaitlis nav zemāks par 90.

SVARĪGI

Ekoloģiski tīram benzīnam ir tieksme veidot nogulsnes kannā, ja to glabā ilgāk par 2 mēnešiem. Vienmēr izmantojiet svaigu benzīnu!

▲ BĪSTAMI!

Benzīns ir viegli uzliesmojoša viela!

- Uzglabājiet benzīnu degvielai paredzētajās kannās drošās vietās, kuras atrodas tālu no siltuma avotiem un atklātas liesmas.
- Neatstājiet kannas bērniem pieejamās vietās.

- Eļļas raksturojums

Izmantojiet tikai augstas kvalitātes, augsti detergentu, SF-SG klases, SAE10W30 viskozitātes eļļu, kura ir paredzēta četraktu dzinējiem.

SVARĪGI

Nedertentas, neatbilstošas eļļas vai eļļas ar atš irīgiem raksturojumiem izmantošanas gadījumā dzinējs tiks bojāts un tas noved pie garantijas spēka zaudēšanas.

Pie vietējā izplātītāja jūs varat iegādāties eļļas, kuras ir paredzētas šī tipa dzinējam un nodrošina tā labāku aizsardzību, kā arī ilgu dzinēja efektivitāti.

DEGVIELAS UZPILDĪŠANA

▲ BĪSTAMI!

Nesmē ējiet uzpildīšanas laikā un izvairieties no benzīna tvaiku ieelpošanas.

▲ UZMANĪBU!

Uzmanīgi atveriet kannas vāciņu, jo tās iekšpusē varēja rasties spiedienu.

Pirms uzpildīšanas:

- Novietojiet mašīnu uz horizontālas virsmas, lai tā būtu stabilā stāvoklī un lai tvertnes vāciņš atrastos augšpusē.
- Notīriet tvertnes vāciņu un zonu apkārt tam, lai izvairītos no netīrumu nokļūšanas tvertnē uzpildes laikā.
- Uzmanīgi atveriet tvertnes vāciņu, lai pakāpeniski samazinātu spiedienu. Uzpildes laikā izmantojiet piltuvi, neuzpildiet degvielu līdz malai.

▲ UZMANĪBU!

Vienmēr aizveriet tvertnes vāciņu, piegriežot to līdz galam.

▲ UZMANĪBU!

Nekavējoties noslauciet visu uz mašīnu vai uz zemi izlijušo benzīnu un neiedarbiniet dzinēju, kamēr benzīna tvaiki nav izkļūduši.

EĻĻAS UZPILDE (10. zīm.)**SVARĪGI**

Neiedarbiniet dzinēju un neizmantojiet mašīnu, ja eļļas līmenis nav pietiekošs.

Lai pārbaudītu eļļas līmeni:

- Novietojiet mašīnu uz horizontālas virsmas, lai tā būtu stabila stāvoklī un lai tvertnes vāciņš atrastos augšpusē.
- Atskrūvējiet tvertnes vāciņu un pārbaudiet, vai eļļas līmenis sasniedz ielietnes mērstieņa atzīmi.

Eļļas tvertnes tilpums ir 80 cm³ (modelis 28) vai 100 cm³ (modelis 38).

6. DZINĒJA IEDARBINĀŠANA - LIETOŠANA - APTURĒŠANA**DZINĒJA IEDARBINĀŠANA****▲ UZMANĪBU!**

Dzinējs ir jāiedarbina vismaz 3 metru attālumā no degvielas uzpildīšanas vietas.

Pirms dzinēja iedarbināšanas:

- Uztādiet mašīnu stabila stāvoklī uz zemes.
- Ņemiet asmens aizsardzību (ja tā ir uzstādīta).
- Pārļiecinieties, ka asmens (ja tas ir uzstādīts) nepieskaras zemei un citiem priekšmetiem.

• Auksta dzinēja iedarbināšana**PIEZĪME**

Par "auksto" tiek uzskatīta iedarbināšana, kura tiek veikta vismaz pēc 5 minūtēm pēc dzinēja apturēšanas vai pēc degvielas uzpildīšanas.

Lai iedarbinātu dzinēju (1\ zīm.):

1. Uztādiet slēdzi (1) stāvoklī «START».
2. Iedarbiniet starteri, pagriežot sviru (5) stāvoklī «CLOSE».
3. Nospiediet uzpildes ierīces (primer) pogu (6) 3-4 reizes, lai veicinātu aizdedzi karburatorā.
4. Piespiediet ierīci pie zemes, stingri turot to aiz dzinēja mezgla ar vienu roku, lai nezaudētu kontroli iedarbināšanas laikā (12. zīm.).

SVARĪGI

Lai izvairītos no deformācijām, transmisijas cauruli nedrīkst izmantot, lai iedarbināšanas laikā atbalstītu pret to roku vai celi.

5. Lēnām pavelciet iedarbināšanas rokturi uz 10 - 15 cm, līdz būs jūtama noteikta pretestība, tad enerģiski pavelciet to dažas reizes, līdz dzinējā būs dzirdami pirmie sprādzieni.

SVARĪGI

Lai izvairītos no auklas pārtrūkšanas, neizvelciet auklu tās pilnā garumā, neļaujiet tai pieskarties auklas vadīklas atveres malai un pakāpeniski atlaidiet rokturi, neļaujot auklai ieiet iekšā nekontrolējamā veidā.

6. Vēlreiz pavelciet iedarbināšanas rokturi, līdz dzinējs sāk vienmērīgi darboties.

⚠ UZMANĪBU!

Iedarbinot dzinēju ar startera palīdzību, griezējierīce sāk griezties un pārtrauc kustēties tikai pēc startera izslēgšanas.

7. Tikko dzinējs ir iedarbināts izslēdziet starteri, pagriežot sviru (2) stāvoklī «OPEN».
8. Ļaujiet dzinējam darboties minimālo apgriezīenu režīmā vismaz 1 minūti pirms sākat lietot mašīnu.

SVARĪGI

Ja iedarbināšanas auklas rokturis tiek vairakkārt pavilkts, kamēr bagātinātājs ir ieslēgts, tas var applūdināt dzinēju un to var būt grūti iedarbināt.

Gadījumā, ja dzinējs tiek applūdināts, noņemiet sveci un viegli pavelciet iedarbināšanas auklas rokturi, lai novāktu degvielas pārpalikumu; tad nožāvējiet sveces elektrodus un uzstādiet to atpakaļ dzinējā.

• Karsta dzinēja iedarbināšana

Lai iedarbinātu kārstu dzinēju (proti, uzreiz pēc dzinēja apturēšanas), izpildiet iepriekšējas procedūras 1. - 4. - 5. - 6. punktu.

DZINĒJA IZMANTOŠANA (11. zīm.)

Griezējierīces ātrumu var regulēt ar akseleratora vadības orgāna (2) palīdzību, kas atrodas uz aizmugurēja roktura (4) vai uz stūres labā roktura (4a).

Akseleratoru var iedarbināt tikai ja tai pašā laikā ir nospiesta blo ēšanas svira (3).

No dzinēja kustība tiek nodota transmisijas vārpstai ar centrālās sajūga palīdzību, kas novērš vārpstas kustību, kad dzinējs darbojas minimālo apgriezīenu režīmā.

⚠ UZMANĪBU!

Neizmantojiet mašīnu, ja griezējierīce kustas, kad dzinējs darbojas minimālo apgriezīenu režīmā; šajā gadījumā noregulējiet minimālo apgriezīenu režīmu (sk. 8. nodaļu), ja problēma nepazūd, griezieties pie vietējā izplatītāja.

Pareizs darba ātrums tiek sasniegts, kad akseleratora regulators (2) ir nospiests līdz galam.

SVARĪGI

Mašīnas pirmo 6-8 stundu lietošanas laikā izvairieties no dzinēja darbināšanas maksimālo apgriezīenu režīmā.

DZINĒJA APTURĒŠANA (11. zīm.)

Lai apturētu dzinēju:

- Atlaidiet akseleratora regulatoru (2) un ļaujiet dzinējam dažas sekundes darboties minimālo apgriezīenu režīmā.
- Uzstādiet slēdzi (1) stāvoklī «STOP».

⚠ UZMANĪBU!

Pēc akseleratora uzstādīšanas minimālo apgriezīenu režīmā griezējierīce dažas sekundes turpina kustēties.

7. MAŠĪNAS LIETOŠANA

Ar cienu izturieties pret citiem cilvēkiem un pret apkārtejo vidi:

- Cenšaties nekļūt par neērtības cēloni.
- Rūpīgi ievērojiet vietējo likumdošanu, kas attiecas uz griešanas atkritumu pārstrādi.
- Rūpīgi ievērojiet vietējo likumdošanu, kas attiecas uz eļļu, benzīna, nodilušo daļu vai jebkuru citu videi nedraudzīgu priekšmetu pārstrādi.

▲ UZMANĪBU! *Ja jūs esat ilgstoši pakļauts vibrācijas iedarbībai, jums var rasties neirovaskulāri traucējumi un bojājumi (tie ir zināmi arī kā "Reino fenomens" vai "baltās rokas fenomens"), ir īpaši, ja jums ir asinsrites traucējumi. Simptomi var parādīties uz rokām, plaukstu pamatiem vai pirkstiem, un tie izpaužas kā jūtīguma zaudēšana, notirpums, kņudēšana, sāpes, ādas krāsas vai struktūras izmaiņa. Šīs pazīmes var pastiprināties zemas apkārtējās vides temperatūras gadījumā un/vai ja rokturi tiek turēti pārāk cieši. Simptomu rašanās gadījumā ir jāsamazina mašīnas lietošanas ilgums un jāgriežas pie ārsta.*

▲ UZMANĪBU! *Darba laikā velciet atbilstošu apģērbu. Vietējais Izplātītājs var sniegt informāciju par aizsarglīdzekļiem negadījumu novēršanai, lai garantētu darbu drošības apstākļos.*

APSEJUMA LIETOŠANA (13. zīm.)

▲ UZMANĪBU! *Mašīnas lietošanas laikā tai vienmēr jābūt piestiprinātai pie pareizi uzvilktai apsejuma. Bieži pārbaudiet ātras atā ēšanas mehānisma efektivitāti, lai bīstamības gadījumā mašīnu varētu ātri atbrīvot no siksnām.*

Apsējums vienmēr ir jāuzvelk pirms mašīnas piestiprināšanas pie atbilstoša savienotāja un siksnas jānoregulē atbilstoši operatora augstumam un ermeņa uzbūvei.

Ja mašīna ir aprīkota ar vairākām saā ēšanas atverēm, lietojiet vispiemērotāko vietu, lai darba laikā nodrošinātu mašīnas līdzsvaru.

Vienmēr izmantojiet mašīnas svaram un izmantojamajai griezējērieci piemērotu apsejumu:

- ar mašīnām, kuru svars ir mazāks par 7,5 kg un kuras ir aprīkotas ar stieples turēšanas galviņu vai asmeņiem ar 3 vai 4 smailēm, var izmantot modeli ar vienu vai dubulto siksnu;
- ar mašīnām, kuru svars ir lielāks par 7,5 kg un kuras ir aprīkotas zāgveida asmeni (ja tas ir paredzēts), jāizmanto modelis ar dubulto siksnu.

- Modeļi "MONO" ar vienu siksnu

Siksna (1) jāiet zem kreisā pleca labā augšstilba virzienā.

- Modeļi ar dubulto siksnu

Siksna (2) ir jāvelk šādā veidā:

- uzpildītai daļai un karabīnei jābūt labajā pusē;
- atblo ēšanas mehānismam jābūt priekšā;
- siksnām jākrustojas uz operatora muguras.

Siksnām jābūt uzstieptām tā, lai tās vienmērīgi sadalītu svaru uz pleciem.

MAŠĪNAS LIETOŠANAS VEIDI

▲ UZMANĪBU! *Darba laikā vienmēr cieši turiet mašīnu ar divām rokām, turot dzinēja mezglu ermeņa labajā pusē un griešanas mezglu zem jostas līmeņa.*

▲ UZMANĪBU! *Ja darba laikā asmens iesprūst, nekavējoties apturiet dzinēju. Visu laiku uzmaniet atsitienu (kickback), kas var rasties, ja asmens saskaras ar cietu š ērsli (stumbriem, zariem, saknēm, akmeņiem utt.). Sekojiet, lai asmens nepieskartos zemei. Atsitienu rezultātā rodas grūti kontrolējamas asmens kustības, kuru dēļ var zaudēt kontroli pār mašīnu, pakļaut riskam operatora drošību un sabojāt mašīnu.*

Pirms pirmās pļaušanas tiek rekomendēts labi iepazīties ar mašīnu un ar piemērotu pļaušanas tehniku, pamēģinot pareizi uzvilkt apsējumu, cieši satvert mašīnu un veikt darbam nepieciešamas kustības.

• Griezējierīces izvēle

Izvēlieties veicamajam darbam vispiemērotāko griezējierīci, ņemot vērā sekojošus ierobežojumus:

- **asmens ar 3 smailēm** ir piemērots žagaru un nelielu krūmāju ar diametru līdz 2 cm griešanai;
- **asmens ar 4 smailēm** ir piemērots cietas zāles pļaušanai uz plašiem zemes gabaliem;
- **izmantojot stieples turēšanas galviņu** var pļaut augstu zāli un nekokveida augus blakus žogiem, sienām, pamatiem, trotuariem, apkārt kokiem utt., vai dārza kādas atsevišķas daļas pilnīgai tīrīšanai;
- **zāģveida asmens** (ja tas ir paredzēts) ir piemērots biezu krūmu, krūmāju un nelielu koku ar stumbra diametru līdz 6 cm griešanai;

DARBA METODIKA

a) Asmens ar 3 smailēm (14. zīm.)

Sāciet griešanu no auga augšējās daļas, pēc tam virzieties lejup ar pļaušanas asmeni, lai apgrieztu zarus, pakāpeniski samazinot to garumu.

b) Asmens ar 4 smailēm (15. zīm.)

Izmantojiet mašīnu kā parastu izkapti, veiciet apmēram 60-90° lokveida kustības, virzoties ārpus augu segai, un turpiniet strādāt līdzīgā veidā.

c) Stieples turēšanas galviņa

⚠ UZMANĪBU! *Lietojiet TIKAI neilona stieples. Metāla stieplju, plastificētu metāla stieplju un/vai galviņai nepiemērotu stieplju izmantošana var novest pie smagu traumu vai ievainojumu gūšanas.*

Darba laikā tiek rekomendēts periodiski slēgt ārā dzinēju un izņemt nezāli, kas aptinās apkārt mašīnai, lai izvairītos no transmisijas caurules pārkarsējuma, kas var rasties, ja zāle nokļūst zem aizsarga.

Izņemiet zāli ar skrūvgrieža palīdzību, lai nodrošinātu vārpstas pareizu dzesēšanu.

⚠ UZMANĪBU! *Neizmantojiet mašīnu slaucīšanai, noliecot stieples turēšanas galviņu. Dzinēja jauda ir pietiekoša, lai atmetu priekšmetus vai nelielus akmeņus uz 15 metru vai pat lielāku attālumu, kas var izraisīt bojājumus vai traumu gūšanu.*

• Pļaušana kustībā (pļauja) (16. zīm.)

Pārvietojieties vienmērīgi, veicot lokveida kustības, kā ar parastu izkapti, noliecot stieples turēšanas galviņu.

Vispirms pamēģiniet nopļaut zāli pareizā augstumā nelielā apgabalā, lai nodrošinātu vienādu pļaušanas augstumu, turot stieples turēšanas galviņu nemainīgā attālumā no zemes virsmas.

Cietu augu pļaušanas laikā stieples turēšanas galviņu var noliekt apmēram uz 30° kreisajā pusē.

⚠ UZMANĪBU! *Nestrādājiet šādā veidā, ja pastāv priekšmetu izmešanas risks, kuri var ievainot cilvēkus, dzīvniekus vai nodarīt bojājumus.*

• Precīza pļaušana (apgriešana)

Nedaudz nolieciet mašīnu, lai stieples turēšanas galviņas apakšējā mala nepieskartos zemes virsmai un lai pļaušanas līnija atrastos vēlamajā punktā, griezējierīci vienmēr turiet tālu no operatora.

• Pļaušana žogu / pamatu tuvumā (17. zīm.)

Lēni pietuviniet stieples turēšanas galviņu žogam, stabiem, akmeņiem, sienām utt., sekojot tam, lai tā neatsistos pret šiem priekšmetiem.

Ja stieples atsitas pret cietu priekšmetu, tā var saplīst vai nodilt; ja tā aizersies aiz žoga, tā var asi notrūkt.

Jebkurā gadījumā, pļaušanas laikā apkārt trotuāriem, pamatiem, sienām utt. stieples nodilums var būt lielāks, nekā parasti.

• Pļaušana apkārt kokiem (18. zīm.)

Ejiet apkārt kokam no kreisas puses labajā pusē, lēni pietuvinoties stumbram tā, lai stieple nenonāktu saskarē ar stumbru, un nedaudz noliecot stieples turēšanas galviņu uz priekšu.

Nemiet vērā, ka neilona stieple var nogriezt vai sabojāt nelielus krūmus un, ka, ja neilona stieple nonāks saskarē ar krūmiem vai kokiem ar mīkstu mizu, tas var nopietni sabojāt augu.

• Stieples garuma regulēšana darba laikā (19. zīm.)

Šī mašīna ir aprīkota ar galviņu "Sit un strādā" (Tap & Go).

Lai izlaistu jaunu stiepli, nositiet stieples turēšanas galviņu pret zemi, kamēr dzinējs darbojas maksimālajā ātrumā; stieple tiek automātiski izlaista un nazis atgriez lieku daļu.

d) Zāģveida asmens (ja tas ir paredzēts) (20. zīm.)

▲ UZMANĪBU! *Zāģveida asmeņu izmantošana ir aizliegta uz mašīnām, uz kurām ir norādīts atbilstošais simbols (sk. 2. nodaļas 6. punktu). Zāģveida asmeņu izmantošanas laikā, ja tā ir atļauta, vienmēr ir jāuzstāda speciāla aizsardzība. Asmenim vienmēr jābūt labi uzasinātam, lai samazinātu atsītienu risku.*

▲ UZMANĪBU! *Nelielu koku gāšanas laikā nosakiet nozāģētā koka krišanas virzienu, ņemot vērā tai skaitā vēja virzienu.*

Lai nodrošinātu labu nelielu koku gāšanas rezultātu, tie ir jānozāģē ar asu kustību zāģējamā zara vai stumbra virzienā, kamēr dzinējs darbojas maksimālajos apgriezienos.

Izvairieties no asmens labās puses izmantošanas, jo griešanās virziena dēļ šajā zonā ir augsts atsītienu vai asmens iesprūšanas risks.

DARBA PABEIGŠANA

Pēc darba pabeigšanas:

- Apturiet dzinēju, sekojot augstāk izklāstītajiem norādījumiem (6. nodaļa).
- Uzgaidiet, kamēr griezējierīce apstājas un uzstādiat asmens aizsardzību (ja tiek izmantoti asmeņi ar 3 vai 4 smailēm vai zāģveida asmeņi).

8. TEHNISKĀ APKOPE UN UZGLABĀŠANA

Pareiza tehniskā apkope ir ļoti svarīga mašīnas sākotnējās darbības efektivitātes un drošības saglabāšanai.

▲ UZMANĪBU! Veicot tehnisko apkopi:

- *Atvienojiet sveces uzvāzni.*
- *Uzgaidiet, kad dzinējs pietiekoši atdzisis.*
- *Strādājot ar asmeņiem izmantojiet aizsargcimdus.*
- *Asmens aizsargam jābūt uzstādītam, izņemot gadījumus, kad darbības tiek veiktas ar asmeni.*
- *Neizlejiet apkārtējā vidē eļļas, benzīnu un citas piesārņojošas vielas.*

CILINDRS UN TROKŠŅA SLĀPĒTĀJS

Lai samazinātu ugunsgrēka risku bieži tīriet cilindra ribas ar saspiesta gaisa palīdzību un atbrīvojiet zonu ap trokšņa slāpētāja no zāgskaidām, zariem, lapām un citiem atgriezumiem.

IEDARBINĀŠANAS MEZGLS

Lai izvairītos no dzinēja pārkarsējuma un bojājuma, dzesēšanas gaisa ieplūdes režģiem visu laiku jābūt tīriem un uz tiem nedrīkst būt zāgskaidu un atgriezumus. Iedarbināšanas aukla ir jānomaina, kad parādās pirmās nodiluma pazīmes.

STIPRINĀJUMI

Periodiski pārbaudiet visu skrūvju un uzgriežņu pievilkšanu, kā arī to, ka rokturi ir cieši piestiprināti.

GAISA FILTRA TĪRĪŠANA (21. zīm.)

SVARĪGI

Gaisa filtra tīrīšana ir ļoti svarīga mašīnas labai un ilgstošai darbībai. Nestrādājiet bez filtra vai ar bojātu filtru, lai neizraisītu dzinēja nelabojamus bojājumus.

Tīrīšana jāveic ik pēc 8-10 darba stundām.

Lai notīrītu filtru:

- Nospiediet mēlīti (3), noņemiet vāku (1) un filtrējošo elementu (2).
- Izmazgājiet filtrējošo elementu (2) ar ūdeni un ziepēm. Neizmantojiet benzīnu vai citus šādinātājus.
- Nožāvējiet gaisa filtru
- Uzstādiet atpakaļ filtrējošo elementu (2) un vāku (1).

SVECES PĀRBAUDE (22. zīm.)

Periodiski noņemiet un notīriet sveci ar metāla sukas palīdzību, novācot iespējamās nogulsnes.

Lai piekļūtu svecei ir jāatskrūvē skrūve ar komplektācijā esošās atslēgas palīdzību un jānoņem augšējā maska.

ārbaudiet un noregulējiet attālumu starp elektrodiem, lai tas būtu pareizs.

Uzstādiet sveci atpakaļ, līdz galam pieskrūvējot to ar piegādāto atslēgu.

Gadījumā, ja elektrodi ir apdedzināti, izolācija ir bojāta, kā arī ik pēc 100 darbības stundām svece ir jānomaina pret sveci ar analogiskiem raksturojumiem.

MOTOREĻĻAS NOMAIŅA

Iztukšojiet eļļas tvertni, kamēr dzinējs vēl ir silts, lai nodrošinātu ātru un pilnīgu eļļas izliešanu.

1. Pārbaudiet, vai degvielas tvertnes vāciņš ir labi aizvērts.
2. Noņemiet eļļas tvertnes vāciņu un izlejiet eļļu tvertnē, noliecot dzinēju no eļļas tvertnes ielietnes puses.
3. Uzpildiet tvertni ar rekomendējamo eļļu un pārbaudiet līmeni.
4. Uzstādiet atpakaļ eļļas tvertnes vāciņu.

KARBURATORA REGULĒŠANA

Karburators tiek regulēts rūpnīcā tā, lai nodrošinātu vislielāko efektivitāti visos lietošanas apstākļos, ar minimālo kaitīgo gāzu izmeti saskaņā ar spēkā esošo likumdošanu.

Nepietiekamas darbības gadījumā griežieties pie vietēja izplātītāja, lai viņš pārbaudītu karburāciju un dzinēju.

• Minimālo apgriezīenu režīma regulēšana

▲ UZMANĪBU! *Minimālo apgriezīenu režīms ir jāregulē tikai tajā gadījumā, ja griežējierīce kustas, kamēr dzinējs darbojas minimālo apgriezīenu režīmā.*

Lai samazinātu ātrumu, ar simbolu «MIN» apzīmētā skrūve ir jāpagriež pretēji pulksteņrādītāja virzienam, līdz griežējierīce apstājas un dzinējs darbojas pietiekoši vienmērīgi.

Ja dzinēja darbība minimālo apgriezīenu režīmā nav vienmērīga, pagriežiet skrūvi pulksteņrādītāja virzienā, lai palielinātu ātrumu.

▲ UZMANĪBU! *Griežējierīce nedrīkst kustēties, kamēr dzinējs darbojas minimālo apgriezīenu režīmā; sazinieties ar vietējo izplātītāju, ja jūs nespējat nodrošināt apmierinošu regulēšanu.*

LEŅĶISKAIS PĀRVADS (23. zīm.)

Ieleļojiet ar ziedi uz litija bāzes. Noņemiet skrūvi (1) un ieleļojiet ziedi, ar roku griežot vārpstu līdz ziede sāk tecēt ārā; tad uzstādiet skrūvi (1) atpakaļ.

ASMENS AR 3 VAI 4 SMAILĒM ASINĀŠANA (24. zīm.)

▲ UZMANĪBU! *Izmantojiet aizsargcimdus. Ja asināšanas laikā asmens nav noņemts, atvienojiet sveces uzvāzni.*

Asināšana jāveic atbilstoši asmens un griežējelementu tipoloģijai, ar plakanas vīles palīdzību, apstrādājot visas virsmas vienādi.

24. zīmējumā ir parādīti pareizas asināšanas piemēri.

- A = Nepareiza asināšana
- B = Asināšanas robežas
- C = Nepareizi vai nevienādi leņķi

Ir svarīgi, lai pēc uzasināšanas saglabātos pareizs līdzsvars.

Asmeņus ar 3 vai 4 spailēm var izmantot no jebkuras puses. Kad viena smailju puse ir nodilusi, var apgriezt asmeni un izmantot otro smailju pusi.

▲ UZMANĪBU! *Asmeni nedrīkst labot, tas ir jānomaina, kad parādās plīšanas pazīmes vai ja ir pārsniegta asināšanas robeža.*

GALVIŅAS STIEPLES NOMAĪŅA

Lai nomainītu neilona stiepli, sekojiet galviņai pievienotajiem norādījumiem.

STIEPLES GRIEŠANAS NAŽA ASINĀŠANA (25. zīm.)

- Noņemiet stieples griešanas nazi (1) no aizsarga (2), atskrūvējot skrūvi (3).
- Nostipriniet stieples griešanas nazi spīlēs un uzasiniet to ar plakanas vīles palīdzību, sekojot tam, lai saglabātos sākotnējais griešanas leņķis.
- Uzstādiet nazi atpakaļ uz aizsargu.

ZĀ VEJDA ASMENS AR 24 ZOBIEM ASINĀŠANA (26. zīm.)

▲ UZMANĪBU! *Izmantojiet aizsargcimdus. Ja asināšanas laikā asmens nav noņemts, atvienojiet sveces uzvāzni.*

Pārbaudiet, vai asmens zobu izlocīšana ir apmēram 1 mm un noregulējiet to, ja nepieciešams, ar knaibļu palīdzību.

Vienmērīgi uzasiniet visus zobus ar apaļas vīles (1) ar 5,5 mm diametru palīdzību, izmantojot to, kā parādīts attēlā, un pamišus apstrādājot zobus kreisajā un labajā pusē.

Zoba profilu nedrīkst mainīt.

▲ UZMANĪBU! *Asmens nav apgriežams, tādējādi, tas jāizmanto tikai no vienas puses.*

Asmeni nedrīkst labot, tas ir jānomaina, kad parādās plīšanas pazīmes vai ja ir pārsniegta asināšanas robeža.

ĀRKĀRTĒJA TEHNISKĀ APKOPE

Visas tehniskās apkopes darbības, kuras nav iekļautas šajā rokasgrāmatā, drīkst veikt tikai vietējais izplātītājs.

Ja darbības veic neatbilstošajās darbnīcās vai to veic nekvalificēts personāls, tas noved pie visu veidu garantiju spēka zaudēšanas.

UZGLABĀŠANA

Pēc darba pabeigšanas rūpīgi notīriet mašīnu no putekļiem un atgriezumiem, salabojiet vai nomainiet bojātas daļas.

Mašīna jāuzglabā sausā, no nelabvēlīgiem laika apstākļiem aizsargātā vietā un ar pareizi uzstādītu sliedes aizsargvāku.

ILGSTOŠA UZGLABĀŠANA**SVARĪGI**

Ja ir paredzēts, ka mašīna netiks lietota ilgāk par 2 - 3 mēnešiem, ir jāveic dažas darbības, lai izvairītos no grūtībām mašīnas lietošanas atsākšanas laikā un no dzinēja permanentiem bojājumiem.

• Uzglabāšana

Pirms mašīnas novietošanas uzglabāšanā:

- Iztukšojiet degvielas tvertni.
- Iedarbiniet dzinēju un darbiniet to minimālā apgriezīenu režīmā līdz apstāšanās, lai tiktu patērēta visa tvertnē palikusī degviela.
- Ļaujiet dzinējam atdzist un noņemiet sveci.
- Ielejiet sveces atverē vienu tējkaroti jaunas eļļas.
- Pavelciet dažas reizes iedarbināšanas rokturi, lai izkļiedētu eļļu cilindrā.
- Uzstādiet sveci atpakaļ, virzulim jābūt augstākajā maiņas punktā (to var redzēt caur sveces atveri, kas atbilst virzuļa maksimālajai gaitai).

• Lietošanas atsākšana

Atsākot mašīnas lietošanu:

- Noņemiet sveci.
- Pavelciet dažas reizes iedarbināšanas rokturi, lai novāktu eļļas pārpalikumu.
- Pārbaudiet sveci, kā aprakstīts nodaļā "Sveces pārbaude".
- Sagatavojiet mašīnu, kā norādīts nodaļā "Sagatavošanās darbam".

9. TRAUCĒJUMU NOVĒRŠANA

KĻŪME	IESPĒJAMS CĒLONIS	RISINĀJUMS
1) Dzinēju nevar iedarbināt, vai tas nepaliek darba stāvoklī	– Nepareiza iedarbināšanas procedūra	– Sekojiet norādījumiem (sk. 6. nodaļu)
	– Svece ir netīra vai attālums starp elektrodiem nav pareizs	– Pārbaudiet sveci (sk. 8. nodaļu)
	– Gaisa filtrs ir aizsprostots	– Notīriet un/vai nomainiet filtru (sk. 8. nodaļu)
	– Karburācijas problēmas	– Sazinieties ar vietējo izplātītāju
2) Dzinēju var iedarbināt, bet tam ir zema jauda	– Gaisa filtrs ir aizsprostots	– Notīriet un/vai nomainiet filtru (sk. 8. nodaļu)
	– Karburācijas problēmas	– Sazinieties ar vietējo izplātītāju
3) Dzinējs darbojas nevienmērīgi vai zem slodzes tas zaudē jaudu	– Svece ir netīra vai attālums starp elektrodiem nav pareizs	– Pārbaudiet sveci (sk. 8. nodaļu)
	– Karburācijas problēmas	– Sazinieties ar vietējo izplātītāju

10. TEHNISKIE DATI

Dzinējs	4 taktu ar gaisdziesi	Capacità del serbatoio del carburante	
Cilindru apjoms / Jauda		Mod. 28H - 28HD.....	550 cm ³
Mod. 28H - 28HD.....	25 cm ³ / 0,81 kW	Mod. 38H - 38HD.....	650 cm ³
Mod. 38H - 38HD.....	35 cm ³ / 1,2 kW	Capacità del serbatoio dell'olio	
Dzinēja griešanās ātrums minimālajā režīmā		Mod. 28H - 28HD.....	80 cm ³
Mod. 28H - 28HD	2900-3300 apgriezieni/minūtē	Mod. 38H - 38HD.....	100 cm ³
Mod. 38H - 38HD	2900-3300 apgriezieni/minūtē	Maksimālais pieļaujamais asmeņu diametrs	
Maksimālais dzinēja griešanās ātrums		Asmens ar 3 smailēm	Ø 255 mm
Mod. 28H - 28HD ..	10500-11000 apgriezieni/minūtē	Asmens ar 4 smailēm	Ø 255 mm
Mod. 38H - 38HD ..	10500-11000 apgriezieni/minūtē	Zāģveida asmens (izņemot Mod. 28H -	
Maksimālais instrumenta griešanās ātrums		28HD - 38H)	Ø 255 mm
Mod. 28H - 28HD.....	8500 apgriezieni/minūtē	Masa ¹⁾	
Mod. 38H - 38HD.....	8500 apgriezieni/minūtē	Modeļi "MONO"	no 5,3 līdz 7,1 kg
Svece	NGK CM5H (vai ekvivalenta)	Modeļi "DUPLEX"	no 5,5 līdz 8,2 kg
Degviela:	Svinu nesaturošs benzīns (zaļš) – oktānskaitlis ne mazāks par 90		

¹⁾ Masa saskaņā ar normu ISO 11806 (bez degvielas, griezējierīcēm un aizsargiem)

Fonometriskie mērījumi un vibrācija

Modelis	28H	28HD	38H	38HD
Izmēritais trokšņa līmenis (ISO 10884) dB(A)				
ar stieples turēšanas galviņu...	108,1	107,9	106,3	109,7
ar asmeni ar 4 smailēm.....	106,0	106,1	103,5	106,5
Trokšņa līmenis pie operatora auss (EN 27917) dB(A)				
ar stieples turēšanas galviņu...	94,6	95,1	92,1	94,7
ar asmeni ar 4 smailēm.....	94,3	91,2	93,2	93,7
No priekšējā roktura rokai nododama vibrācija ("MONO") (ISO 7916) m/sec ²				
minimālajā režīmā	2,4	-	2,2	-
ar stieples turēšanas galviņu...	8,3	-	5,9	-
ar asmeni ar 4 smailēm.....	7,8	-	2,8	-
No aizmugurējā roktura rokai nododama vibrācija ("MONO") (ISO 7916) m/sec ²				
minimālajā režīmā	2,0	-	2,9	-
ar stieples turēšanas galviņu...	8,1	-	6,7	-
ar asmeni ar 4 smailēm.....	9,2	-	4,7	-
No kreisā roktura rokai nododama vibrācija ("DUPLEX") (ISO 7916) m/sec ²				
minimālajā režīmā	-	1,3	-	1,3
ar stieples turēšanas galviņu...	-	7,2	-	2,1
ar asmeni ar 4 smailēm.....	-	5,4	-	2,0
No labā roktura rokai nododama vibrācija ("DUPLEX") (ISO 7916) m/sec ²				
minimālajā režīmā	-	1,9	-	1,4
ar stieples turēšanas galviņu...	-	7,7	-	3,3
ar asmeni ar 4 smailēm.....	-	5,3	-	3,7

Dear Customer,

thank you for choosing one of our products. We hope that you will be completely satisfied with this machine and that it fully meets your expectations. This manual has been compiled in order to provide you with all the information you need to get acquainted with the machine and use it safely and efficiently. Don't forget that it is an integral part of the machine, so keep it handy so that it can be consulted when necessary, and pass it on to a further user if you resell or loan the machine.

Your new machine has been designed and manufactured in pursuance with current regulations, and is safe and reliable if used in compliance with the instructions provided in this manual (proper use). Using the machine in any other way, or non-compliance with the safety specifications relative to use, maintenance and repair is considered "improper use" which will invalidate the warranty, relieve the manufacturer from all liabilities, and the user will consequently be liable for all and any damage or injury to himself or others.

Since we regular improve our products, you may find slight differences between your machine and the descriptions contained in this manual. Modifications can be made to the machine without notice and without the obligation to update the manual, although the essential safety and function characteristics will remain unaltered. In case of any doubts, please contact your dealer. And now enjoy your work!

TABLE OF CONTENTS

1. Identification of the main components	2
2. Symbols.....	3
3. Safety requirements	4
4. Machine assembly.....	6
5. Preparing to work.....	8
6. How to start - Use – Stop the engine	9
7. Using the machine	11
8. Maintenance and storage.....	14
9. Troubleshooting.....	16
10. Technical data	17

1. IDENTIFICATION OF MAIN COMPONENTS

MAIN COMPONENTS

1. Power unit
2. Drive tube
3. Cutting device
 - a. Blade with 3 or 4 points
 - b. Cutting line head
4. Cutting device guard
5. Front handgrip
6. Guard
7. Handlebar
8. Rear handgrip
9. Connection point (of the webbing)
10. Identification plate
11. Webbing
 - a. single belt
 - b. double belt
12. Angle transmission
13. Blade protection (for transport)
14. Spark plug

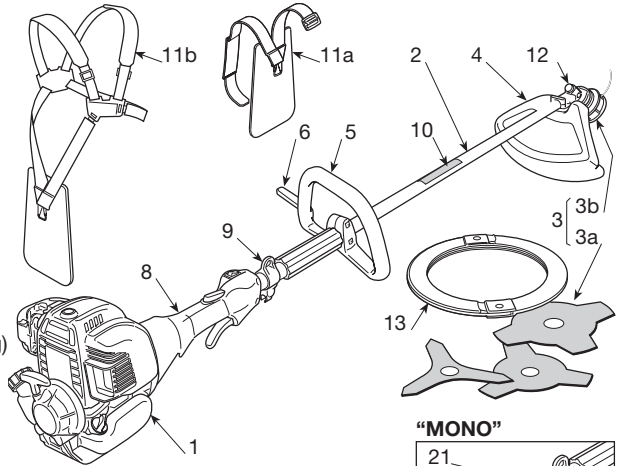

"MONO"

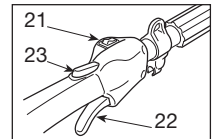

"DUPLEX"

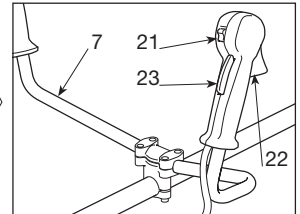

CONTROLS AND REFUELLING

21. Engine stop switch
22. Throttle trigger
23. Throttle trigger lockout
24. Starter
25. Choke (if present)
26. Primer (if present)
31. Fuel tank cap
32. Oil plug

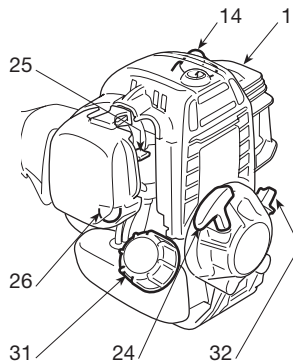

IDENTIFICATION PLATE

- 10.1) Conformity marking in accordance with Directive 98/37/EC
- 10.2) Name and address of the manufacturer
- 10.3) Acoustic output level LWA in accordance with directive 2000/14/EC
- 10.4) Manufacturer's model of reference
- 10.5) Machine model
- 10.6) Serial number
- 10.7) Year of manufacture

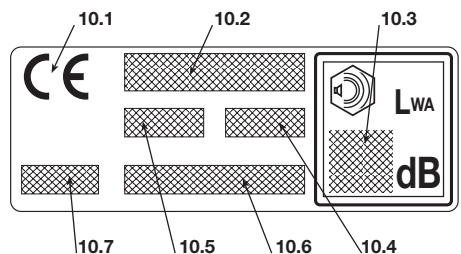

2. SYMBOLS



1) Warning! Danger. The failure to use this machine correctly can be hazardous for oneself and others.

2) Read the instruction manual before using the machine.

3) If you are using the machine every day in normal conditions, you can be exposed to a noise level of 85 dB (A) or higher. Wear earmuffs or earplugs and a protective helmet.

4) Wear gloves and protective footwear!







5) Danger of flying objects! Keep any people or pets at least 15 m away when using the machine!

6) Do not use the circular saw blade. **Danger: Using the circular saw blade with machines marked with this symbol exposes the user to the danger of very serious or even fatal injuries.**



7) Maximum cutting device speed. Only use suitable cutting devices.

8) Acoustic output level LWA in accordance with directive 2000/14/EC.

EXPLANATORY SYMBOLS ON THE MACHINE (if present)

- 11  11) Fuel tank
- 12  12) Engine stop switch positions
a = stop
b = run
- 13  13) Tuning minimum speed
- 14  14) Choke
- 15  15) Primer
- 16  16) Correct position of the handgrip on the drive tube

EXPLANATORY SYMBOLS ON THE PROTECTION DEVICES (if present)

- 21  21) Cutting device with adequate protection
- 22  22) To be used with the cutting line head
- 23  23) Cutting device rotation direction

3. SAFETY REQUIREMENTS

A) TRAINING

1) **Read the instructions carefully.** Become acquainted with the controls and the proper use of the machine. Learn how to stop the engine quickly.

2) **Only use the machine for the purpose for which it was designed,** namely

- **cutting grass and non-woody vegetation,** using a nylon line (e.g. around the edges of lawns, flowerbeds, walls, fences and small grassy areas to tidy up the cutting done using a mower);
- **cutting tall grass, dry branches, twigs and woody shrubs** of up to 2 cm diameter, with the help of metal or plastic blades.

Any other use may be dangerous and damage the machine.

3) Never allow children or persons unfamiliar with these instructions to use the machine. Local regulations can restrict the age of the user.

4) The machine must never be used by more than one person.

5) **Never use the machine:**

- when people, especially children or pets are in the vicinity;
- if the user is tired or unwell, or has taken medicine, drugs, alcohol or any substances which may slow his reflexes and compromise his judgement;
- if the user is not capable of holding the machine firmly with two hands and/or remaining standing on the ground whilst working.

6) Keep in mind that the operator or user is responsible for accidents or hazards occurring to other people or their property.

B) PREPARATION

1) Always wear adequate clothing which does not hamper movements when using the machine.

- Always wear slim-fitting protective clothing, fitted with shear-proof protection devices.
- Always wear a helmet, protective gloves, eye-goggles, a half-mask respirator and safety anti-shear boots with non-slip soles.
- Always wear ear and hearing protection devices.
- Never wear scarves, shirts, necklaces, or any hanging or flapping accessory that could catch in the machine or in any objects or materials in the work area.
- Tie your hair back if it is long.

2) **WARNING: DANGER! Petrol is highly flammable:**

- keep the fuel in containers which have been specifically manufactured and homologated for such use;
- never smoke when handling fuel;
- slowly open the fuel tank to allow the pressure

inside to decrease gradually;

- top up the tank with fuel in the open air, using a funnel;
- add fuel before starting the engine. Never remove the fuel tank cap or add fuel while the engine is running or when the engine is hot;
- if you have spilt some fuel, do not attempt to start the engine but move the machine away from the area of spillage and avoid creating any source of ignition until the fuel has evaporated and fuel vapours have dissipated;
- immediately clean up all traces of fuel spilt on the machine or on the ground;
- never start the machine in the same place you refilled it with fuel;
- make sure your clothing does not come into contact with the fuel, on the contrary, change your clothes before starting the engine;
- always put the tank and fuel container caps back on and tighten well.

4) Replace faulty or damaged silencers.

5) **Before using the machine,** check its general condition and in particular:

- the throttle trigger and the safety lever must move freely, they must not need forcing and should return automatically and rapidly back to the neutral position;
- the throttle trigger must remain locked until the safety lever is pressed;
- the engine stop switch must easily move from one position to the other;
- the electric cables and in particular the spark plug cable must be in perfect condition to avoid the generation of any sparks, and the cap must be correctly fitted on the spark plug;
- the machine handgrips and protection devices must be clean and dry and well fastened to the machine;
- the cutting devices and guards must be undamaged.

6) Check the correct position of the handgrips and the connection point of the webbing, and the proper balance of the machine.

7) Before starting work make sure that the guards are suitable for the cutting tool being used and are fitted correctly.

8) Thoroughly inspect the whole work area and remove anything that could be thrown up by the machine or damage the cutting group or engine (stones, branches, iron wire, bones, etc.).

C) OPERATION

1) Do not start the engine in a confined space where dangerous carbon monoxide fumes can collect.

2) Mow only in daylight or good artificial light.

3) **Take on a firm and well-balanced position:**

- where possible, avoid working on wet, slippery ground or in any case on uneven or steep

ground that does not guarantee stability for the operator;

- never run, but walk carefully paying attention to the lay of the land and any eventual obstacles;
 - assess the potential risks of the ground to be mown and take all necessary precautions to ensure your own safety, especially on slopes or on bumpy, slippery or unstable ground;
 - work along the contour on slopes, never when walking up or down and always keep downhill of the cutter.
- 4) Make sure the machine is securely locked when you start the engine:
- start the motor in an area at least 3 metres from where you refuelled;
 - check that there is nobody within at least 15 metres of the machine's range of action or at least 30 metres for heavier mowing;
 - do not direct the silencer and therefore the exhaust fumes towards inflammable materials.
- 5) **Do not change the engine governor settings** or overspeed the engine.
- 6) Do not strain the machine too much and do not use a small machine for heavy-duty works. If you use the right machine, you will reduce the risk of hazards and improve the quality of your work.
- 7) Check that when the machine is running idle, there is no movement of the cutting device and, after pressing the throttle trigger, the engine quickly returns to minimum speed.
- 8) Ensure that the blade does not come into violent contact with foreign bodies and beware of the possibility of material being thrown up by the blades.
- 9) Always keep the machine connected to the webbing when working.
- 10) **Stop the engine:**
- whenever you leave the machine unattended.
 - before refuelling.
 - during movements between work areas.
- 11) **Stop the engine and disconnect the spark plug cable:**
- before cleaning, checking or working on the machine;
 - after striking a foreign object. Inspect the machine for any damage and make repairs before restarting it again;
 - If the machine starts to vibrate abnormally: find and remove the cause of the vibration immediately;
 - when the machine is not in use.

D) MAINTENANCE AND STORAGE

- 1) Keep all nuts, bolts and screws tight to be sure the equipment is in safe working condition.
Routine maintenance is essential for safety and for maintaining a high performance level.
- 2) Do not store the machine with fuel in the tank in an area where the fuel vapours could reach an open flame, a spark or a strong heat source.
- 3) Allow the engine to cool before storing in any enclosure.

4) To reduce fire hazards, keep the engine, exhaust silencer and fuel storage area free from sawdust, branches, leaves, or excessive grease; never leave containers with the cut debris inside the storage area.

5) If the fuel tank has to be emptied, this should be done outdoors once the engine has cooled down.

6) Always wear protective gloves when handling the cutting device.

7) **For safety reasons, never use the machine with worn or damaged parts. Damaged parts are to be replaced and never repaired. Only use original spare parts.** Parts that are not of the same quality can seriously damage the equipment and compromise safety. The cutting tools must always bear the manufacturer's trademark as well as a reference to the maximum working speed.

8) Before putting the machine away, check you have removed wrenches or tools used for maintenance.

9) Store the machine out of the reach of children!

E) TRANSPORTATION AND HANDLING

1) Whenever the machine is to be handled or transported you must:

- turn off the engine, wait for the cutting device to stop and disconnect the spark plug cap;
- fit the cutting device guard;
- only hold the machine using the handgrips and position the cutting device in the opposite direction to that used during operation.

2) When using a vehicle to transport the machine, position it so that it can cause no danger to persons and fasten it firmly in place to avoid it from tipping over, which may cause damage or fuel spillage.

F) HOW TO READ THE MANUAL

Certain paragraphs in the manual contain particularly significant information and are marked with various levels of highlighting with the following meaning:

NOTE

or

IMPORTANT

These give details or further information on what has already been said, in the aim to prevent damage to the machine.

⚠ WARNING! *Non-observance will result in the risk of injury to oneself or others.*

⚠ DANGER! *Non-observance will result in the risk of serious injury or death to oneself or others.*

4. MACHINE ASSEMBLY

IMPORTANT

The machine is supplied with some of the components disassembled and the fuel tank empty.

⚠ WARNING!

Always wear strong work gloves to handle the cutting devices. Mount the components very carefully so as not to impair the safety and efficiency of the machine. If in doubt, contact your dealer.

1. COMPLETING THE MACHINE

1a. "MONO" models

⚠ WARNING!

The purpose of the spacer (1) is to ensure a minimum distance between the rear handgrip and the front one, for safety reasons. This spacer must always be fitted and must not be modified in any way.

• Model 28 (Fig. 1)

- In front of the spacer (1), fit the front handgrip (2) onto the drive tube (3) using the screws (4) and nuts (5) inserted in their proper seatings.
- Before tightening the screws (4), align the handgrip correctly with respect to the drive tube.
- Fully tighten the screws (4).

• Model 38 (Fig. 2)

- Fit the front handgrip with guard (1) on the plastic fairing (2), fully tightening the screws (3).

1b. "DUPLEX" models

• Model 28 (Fig. 3)

- Put the handlebar (1) into the seating in the support (2), located on the drive tube (3), making sure that the controls are on the right.
- Fit the cap (4), fully tightening the screws (5).
- The support (2) is already preassembled on

the drive tube (3) so that the edge matches up with the arrow (6) on the label; this position must never be changed.

• Model 38 (Fig. 4)

- Unscrew the central knob (1) and remove the cap (2).
- Insert the handlebar (3), making sure that the controls are on the right.
- Set the handlebar in the most comfortable working position and lock it using the cap (2) and knob (1).

2. FITTING THE GUARDS

⚠ WARNING!

Each cutting device is provided with a specific guard. Never use guards other than those indicated for each cutting device.

• 3 or 4-point blade (Fig. 5)

⚠ WARNING!

Wear protective gloves and fit the blade guard.

- Remove the blade (if fitted) as described in paragraph 3.
- The guard (1) is fixed to the angle transmission (2) by two screws (3).

• Cutting line head (Fig. 6)

⚠ WARNING!

When using the cutting line head the additional guard, with line cutting knife, must always be fitted.

- Remove the blade (if fitted) as described in paragraph 3.
- The guard (1) is fixed to the angle transmission (2) by two screws (3).
- Fit the additional guard (4), inserting the couplers into the respective seatings in the guard (1) and pressing until a click is heard.

3. REMOVING AND REFITTING THE CUTTING DEVICES

⚠ WARNING! *Use only original cutting devices or ones homologated by the Manufacturer.*

- 3 or 4-point blade

⚠ WARNING! *Wear protective gloves and fit the blade guard.*

a) Model 28 (Fig. 7)

NOTE *The nut of the cup (4) has a left-hand thread and so must be unscrewed in a clockwise direction and screwed up anticlockwise.*

- Insert the wrench supplied (2) into the specific hole in the angle transmission (3) and rotate the blade (1) by hand until the wrench enters the inner hole, blocking rotation.
- Remove the cup (4) unscrewing the nut **in a clockwise direction**.
- Unthread the outer ring-nut (5) and remove the blade (1).

When mounting,

- Ensure that the grooves in the inner ring-nut (6) match up perfectly with the angle transmission (3).
- Fit the blade (1) and outer ring-nut (5).
- Refit the cup (4), fully tightening the nut **in an anticlockwise direction**.
- Remove the wrench (2) to restore blade rotation.

b) Model 38 (Fig. 8)

NOTE *The cup screw (4) has a left-hand thread and so must be unscrewed in a clockwise direction and screwed up anticlockwise.*

- Insert the wrench supplied (2) into the specific hole in the angle transmission (3) and rotate the blade (1) by hand until the wrench enters the inner hole, blocking rotation.
- Remove the cup (4) unscrewing the central screw **in a clockwise direction**.
- Unthread the outer ring-nut (5) and remove the blade (1).

When mounting,

- Ensure that the grooves in the inner ring-nut (6) match up perfectly with the angle transmission (3).
- Fit the blade (1) and outer ring-nut (5).
- Refit the cup (4), fully tightening it **in an anticlockwise direction**.
- Remove the wrench (2) to restore blade rotation.

- Cutting line head (Fig. 9)

NOTE *The cutting line head has a left-hand thread and so must be unscrewed in a clockwise direction and screwed up anticlockwise.*

- Insert the wrench supplied (2) into the specific hole in the angle transmission (3) and rotate the cutting line head (1 or 1a) by hand until the wrench enters the inner hole, blocking rotation.
- Remove the cutting line head (1) unscrewing it **in a clockwise direction**.

When mounting,

- Ensure that the grooves in the inner ring-nut (6) match up perfectly with the angle transmission (3).
- Fit the cutting line head (1) screwing it up **in an anticlockwise direction**.
- Remove the wrench (2) to restore shaft rotation.

- Saw blade (if permitted)

⚠ WARNING! *Use of the saw blade is prohibited on machines marked with the specific symbol (see chap. 2 n° 6).*

Follow the instructions supplied with the saw blade to fit it and its guard.

5. PREPARING TO WORK

CHECKING THE MACHINE

Before starting work please:

- check that all the screws on the machine and the cutting device are tightly fastened;
- check that the cutting device is undamaged and that the 3 or 4-point metal blades (if fitted) are properly sharpened;
- check that the air filter is clean;
- check that the protection devices are well fastened and working efficiently;
- check the handgrips are well fastened.

FUELS AND OILS

This machine is fitted with a four-stroke engine which DOES NOT require oil to be added to the petrol.

IMPORTANT

Adding oil to the petrol damages the engine and will cause invalidation of the warranty

IMPORTANT

Only use quality fuels and oils to maintain high performance and guarantee the duration of the mechanical parts over time.

• Petrol characteristics

Only use unleaded petrol with a fuel grade of at least 90 N.O.

IMPORTANT

Unleaded petrol tends to create deposits in the container if preserved for more than 2 months. Always use fresh petrol!

⚠ DANGER!

Petrol is flammable!

- **Keep the petrol in homologated fuel containers, in safe place, away from any flames or heat sources.**
- **Never leave the containers within the reach of children.**

• Oil characteristics

Only use top quality oil specifically for four-stroke engines, highly detergent, with classification SF-SG and viscosity SAE10W30.

IMPORTANT

The use of a non-detergent or inadequate oil or one with different features to those indicated will damage the motor and will cause invalidation of the warranty

Your dealer can provide you with oils which have been specifically developed for this type of engine, and which are capable of guaranteeing a high level of protection and extend the efficiency of the engine.

REFUELLING

⚠ DANGER!

Never smoke whilst refuelling and avoid inhaling the petrol fumes.

⚠ WARNING!

Carefully open the tank top as pressure could have formed inside.

Before refuelling:

- Place the machine on a flat stable surface, with the fuel tank cap facing upwards.
- Clean the fuel tank cap and the surrounding area to avoid any dirt from entering the tank during refilling.
- Carefully open the fuel tank cap to allow the pressure inside to decrease gradually. Use a funnel to refill and avoid filling the tank to the brim.

⚠ WARNING!

Always close the fuel tank cap firmly.

⚠ WARNING!

Immediately clean all traces of petrol which may have dripped on the machine or the ground and do not start the engine until the petrol fumes have dissipated.

OIL TOPPING UP (Fig. 10)

IMPORTANT

Do not start the engine and do not use the machine if the oil level is low.

To check the oil level:

- Place the machine on a flat stable surface, with the fuel tank cap facing upwards.– Unscrew the tank cap and check that the oil level reaches the rim of the filler.

The oil tank capacity is 80 cc (Model 28) or 100 cc (Model 38).

6. HOW TO START - USE – STOP THE ENGINE

STARTING THE ENGINE

when it was switched off or after refuelling.

▲ WARNING! *The engine must be started in an area at least 3 metres from where you refilled the fuel tank.*

Before starting the engine:

- Place the machine firmly on the ground.
- Remove the guard from the blade (if used).
- Make sure the blade (if used) is not touching the ground or any other object.

• Cold starting

NOTE

A "cold" start of the engine means starting it after at least 5 minutes from

To start the engine (Fig. 11):

1. Set the switch (1) to «START».
2. Operate the starter, turning lever (5) to «CLOSE».
3. Press the primer device button (6) 3 or 4 times to prime the carburettor.
4. Hold the machine firmly on the ground with one hand on the power unit, in order not to lose control of the machine during startup (Fig. 12).

IMPORTANT

To prevent distortions, the drive tube must not be used as a support for the hand or knee during startup.

5. Pull the starter rope slowly for 10 - 15 cm until you feel some resistance, then tug it hard a few times until you hear the engine turn over.

IMPORTANT *To avoid breaking the starter rope, do not pull the whole length of it or let it slide along the edge of the cable guide hole. Release the starter gradually, to avoid letting it fly back uncontrollably.*

6. Pull the starter rope again until the engine starts as normal.

⚠ WARNING! *Starting the engine with the starter engaged causes the cutting device to move, only stopping when the starter is disconnected.*

7. When the engine is started, disconnect the starter by turning the lever (2) to «OPEN».
8. Let the engine run idle for at least 1 minute before using the machine.

IMPORTANT *If the starter rope is pulled repeatedly with the choke on, it may flood the engine and make starting difficult.*

If you have flooded the engine, remove the spark plug and gently pull the handle on the starter rope to eliminate any excess fuel; then dry the spark plug electrodes and replace it on the engine.

• Hot starting

When hot starting (immediately after stopping the engine), follow the procedure indicated above in points 1 - 4 - 5 - 6.

USE OF THE ENGINE (Fig. 11)

Cutting device speed is regulated by the throttle trigger (2), located on the rear handgrip (4) or the right handgrip (4a) of the handlebar.

The throttle trigger only works if the lockout (3) is pressed at the same time.

The movement is transmitted from the engine to the drive shaft by a centrifugal mass clutch that prevents the shaft from moving when the engine is running at minimum speed.

⚠ WARNING! *Never use the machine if the cutting device moves when the engine is running idle; if this is the case regulate the minimum rate (see chap.8) and if the problem persists please contact your dealer.*

The correct running speed will be achieved by pressing the throttle trigger (2) as far as possible.

IMPORTANT *Avoid using the engine at full power for the first 6-8 working hours.*

STOPPING THE ENGINE (Fig. 11)

To stop the engine:

- Release the throttle trigger (2) and allow the engine to run idle for a few seconds.
- Set the switch (1) to “STOP”.

⚠ WARNING! *When you have reduced speed to a minimum, it will take a few seconds for the cutting device to stop*

7. USING THE MACHINE

To respect people and the environment:

- Try not to cause any disturbance.
- Scrupulously comply with local regulations and provisions for the disposal of waste materials after sawing.
- Scrupulously comply with local regulations and provisions for the disposal of oils, petrol, damaged parts or any elements which have a strong impact on the environment.

▲ WARNING! *Prolonged exposure to vibrations can cause injuries and neurovascular disorders (also called "Renaud's syndrome" or "white hand"), especially to people suffering from circulation disorders. The symptoms can regard the hands, wrists and fingers and are shown through loss of sensitivity, torpor, itching, pain and discolouring of or structural changes to the skin. These effects can be worsened by low ambient temperatures and/or by gripping the handgrips excessively tightly. If the symptoms occur, the length of time the machine is used must be reduced and a doctor consulted.*

▲ WARNING! *Always wear suitable clothing when using the machine. Your dealer can provide you with all the information on the most suitable accident-prevention devices to guarantee your safety.*

USING THE WEBBING (Fig. 13)

▲ WARNING! *The machine must always be used connected to the webbing worn correctly. Frequently check the efficiency of the quick release mechanism used to quickly free the machine from the belts in case of danger.*

The webbing must be put on before connecting the machine to the special coupling and the belts must be adjusted to suit the operator's height and stature.

If the machine has more than one coupling hole, use the most favourable point for keeping the machine balanced when working.

Always use webbing suited to the weight of the machine and the cutting device used

- the single or double belt models can be used **for machines weighing less than 7.5 kg fitted with the cutting line head or 3 or 4-point blades;**
- the double belt model must be used **for machines weighing more than 7.5 kg fitted with the saw blade** (if permitted).

• Single belt "MONO" models

The belt (1) must go over the left shoulder towards the right hip.

• Double belt models

The belt (2) must be worn with:

- the padded part and snap-hook coupling on the right;
- the release in front;
- the belt cross-over on the operator's back.

The belts must be tensioned so that the load is evenly distributed on the shoulders.

USING THE MACHINE

▲ WARNING! *When working, the machine must always be firmly held in both hands, keeping the power unit on the right of the body and the cutting group below the line of the belt.*

▲ WARNING! *Stop the engine immediately if the blade stops during sawing. Always beware of a kickback, which could occur if a blade encounters a solid object (logs, roots, branches, stones, etc.). Do not touch the ground with the blade. Kickbacks cause blade recoils that are difficult to control, so as to cause loss of control of the machine, compromise operator safety and cause damage to the machine itself.*

Before tackling a mowing job for the first time it is advisable to gain the necessary familiarity with the machine and the most suitable cutting tech-

niques, finding out how to wear the webbing correctly, firmly gripping the machine and making the movements required by the job.

• Choosing the cutting device

Choose the most suitable cutting device for the job to be done, according to these general indications:

- **the 3-point blade** is suitable for cutting brushwood and small shrubs up to 2 cm in diameter;
- **the 4-point blade** is suitable for cutting resistant grass over large surfaces;
- **the cutting line head** can eliminate tall grass and non-woody vegetation near fences, walls, foundations, pavements, around trees, etc. or to completely clean a particular area of the garden;
- **the saw blade** (if permitted) is suitable for cutting resistant bushes, shrubs and small trees with a trunk up to 6 cm.

WORKING TECHNIQUES

a) 3-point blade (Fig. 14)

Start cutting above the undergrowth and then move down with the scything blade so as to cut the brush into small pieces.

b) 4-point blade (Fig. 15)

Proceed using the machine as a traditional scythe, with a circular movement of about 60-90°, thus moving outside the undergrowth, and so on.

c) Cutting line head

▲ WARNING! *Use ONLY nylon lines. The use of metal lines, plasticised metal lines and/or lines not suitable for the head can cause serious injuries and wounds.*

During use it is advisable to stop the engine periodically and remove the weeds wound round the machine, so as to prevent the drive tube from overheating due to the grass caught under the guard.

Remove the caught-up grass with a screwdriver to allow the rod to be properly cooled.

▲ WARNING! *Do not use the machine for sweeping, tilting the cutting line head. The power of the engine could throw objects and small stones 15 metres or more, causing damage and injuries to people.*

• Cutting in motion (Scything) (Fig. 16)

Proceed at a regular pace, with a circular motion similar to a traditional scythe, without tilting the cutting line head during the operation.

First try cutting at the right height in a small area, so as to then achieve a uniform cutting height keeping the cutting line head at a constant distance from the ground.

For heavier cutting it can be useful to tilt the cutting line head by about 30°.

▲ WARNING! *Do not work in this way if there is the possibility of causing objects to be thrown, which could harm people and animals and cause damage.*

• Precision cutting (Trimming)

Keep the machine slightly tilted so that the lower part of the cutting line head does not touch the ground and the cutting line is at the required point, always keeping the cutting device at a distance from the operator.

• Cutting near fences/foundations (Fig.17)

Slowly approach the cutting line head to fences, posts, rocks, walls, etc. without hitting them hard.

If the line strikes a solid object it could break or become worn; if it gets tangled in a fence it could break abruptly.

In any case, cutting around pavements, foundations, walls, etc. can cause greater wear than normal in the line.

- **Cutting round trees (Fig.18)**

Walk round the tree from left to right, approaching the trunks slowly so as not to strike the tree with the line and keeping the cutting line head tilted forward slightly.

Remember that the nylon line could lop or damage small shrubs and that the impact of the nylon line against the trunk of bushes or trees with soft bark could seriously damage the plant.

- **Adjusting line length when working (Fig. 19)**

This machine is fitted with a “Tap & Go” head. To release more line, tap the cutting line head against the round with the engine at top speed: the line will be released automatically and the knife cut off the excess length.

d) Saw blade (if permitted) (Fig. 20)

▲ WARNING! *Use of the saw blade is prohibited on machines marked with the specific symbol (see chap. 2 n° 6). When using the saw blade, where permitted, the specific guard must always be fitted. The blade must always be well sharpened to reduce the risk of kickback.*

▲ WARNING! *When felling small trees, estimate the direction in which the cut tree will fall, also taking the wind direction into consideration.*

To get a good result when felling small trees, the cut must be made with a rapid movement towards the branch or trunk to be cut, with the engine at maximum revs.

Do not use the right-hand area of the blade because there is a high risk of kickback or the blade seizing up, due to the direction of rotation.

END OF OPERATIONS

When you have finished your work:

- Switch off the engine as indicated above (Chap. 6).
- Wait for the cutting device to stop and fit the blade guard (if 3 or 4-point blades of saw blades are used).

8. MAINTENANCE AND STORAGE

Correct maintenance is essential to maintain the original efficiency and safety of the machine over time.

⚠ WARNING! *During maintenance operations:*

- **Remove the spark plug cap.**
- **Wait until the engine is sufficiently cold.**
- **Use protective gloves when handling the blades.**
- **Keep the blade protection device on, except when intervening directly on the blade.**
- **Never dispose of oils, fuel or other polluting materials in unauthorised places.**

CYLINDER AND SILENCER

To reduce fire risks, periodically clean the cylinder flaps with compressed air and clear the silencer area to get rid of sawdust, branches, leaves or other debris.

STARTING SYSTEM

To avoid overheating and damage to the engine, always keep the cooling air vents clean and free of sawdust and debris.

The starter rope must be replaced as soon as it shows signs of wear.

NUTS AND SCREWS

Periodically check that all the nuts and screws are securely tightened and the handgrips are tightly fastened.

CLEANING THE AIR FILTER (Fig. 21)

IMPORTANT *Cleaning the air filter is essential to guarantee the efficiency and duration of the machine. Do not work with a damaged filter or without a filter, as this could permanently damage the engine.*

It must be cleaned after every 8-10 working hours.

Clean the filter as follows:

- Press the tab (3), remove the cover (1) and the filter element (2).

- Wash the filter element(2) with soap and water. Do not use petrol or other solvents.
- Leave the filter to dry in the open air.
- Fit the filter element (2) and the cover (1) back on.

CHECKING THE SPARK PLUG (Fig. 22)

Periodically remove and clean the spark plug using a metal brush to get rid of any deposits.

To access the spark plug, screw must be unscrewed with the wrench provided and the upper cover removed.

Check and reset the correct distance between the electrodes.

Replace the spark plug and fasten it firmly using the supplied wrench.

The spark plug must be replaced with one with the same characteristics whenever the electrodes have burnt or the insulation has worn, and in any case every 100 working hours.

ENGINE OIL CHANGE

Empty the oil tank with the engine still warm to ensure fast and complete emptying.

1. Check that the fuel tank cap is fully tightened.
2. Remove the oil tank cap and empty the oil into a container, tilting the engine in the direction of the oil tank filler.
3. Fill the tank with the recommended oil and check the level.
4. Replace the oil tank cap.

TUNING THE CARBURETTOR

The carburettor is tuned by the manufacturer to achieve maximum performance in all situations, with a minimum emission of toxic gas in compliance with the regulations in force.

In the case of poor performance contact your Dealer for a check of the carburetion and engine.

- **Tuning minimum speed**

⚠ WARNING! *The minimum speed must*

only be tuned if the cutting device moves when the engine idles.

Speed is reduced by turning the screw marked «MIN» anti-clockwise until the cutting device stops moving. The engine should continue to run as normal.

If the engine does not idle smoothly, turn the screw clockwise to increase the speed.

▲ WARNING! *The cutting device must not move when the engine idles; contact your dealer if you are not able to tune it to your satisfaction.*

ANGLE TRANSMISSION (Fig. 23)

Lubricate with lithium-based grease. Remove the screw (1) and put in the grease, turning the shaft manually until grease emerges, then replace the screw (1).

SHARPENING THE 3 OR 4-POINT BLADE (Fig. 24)

▲ WARNING! *Use protective gloves. If sharpening is done without removing the blade, disconnect the spark plug cap.*

Sharpening must be done taking account of the type of blade and cutting edges, using a flat file and working all the points equally.

The references for correct sharpening are given in Fig. 24:

- A = Incorrect sharpening
- B = Sharpening limits
- C = Incorrect and unequal angles

It is important to retain the correct balance after sharpening.

3 or 4-point blades can be used from both sides. When one side of the points is worn, the blade can be turned and the other side used.

▲ WARNING! *The blade must never be repaired, but must be replaced as soon as signs of breaking are noted or the sharpening limit is exceeded.*

HEAD LINE REPLACEMENT

Follow the instructions attached to the head for replacing the nylon line.

SHARPENING THE LINE CUTTING KNIFE (Fig. 25)

- Remove the line cutting knife (1) from the guard (2) by unscrewing screw (3).
- Fix the line cutting knife in a vice and sharpen it using a flat file, being careful to retain the original cutting angle.
- Refit the knife on the guard.

SHARPENING THE 24-TOOTH SAW BLADE (Fig. 26)

▲ WARNING! *Use protective gloves. If sharpening is done without removing the blade, disconnect the spark plug cap.*

Check that the blade set is approximately 1 mm and, if necessary, adjust it with pliers.

Sharpen all the teeth uniformly using a round file (1) 5.5 mm in diameter, using it as shown in the figure and working alternately on the left and right teeth.

The tooth profile must not be changed.

▲ WARNING! *The saw blade is not reversible, thus it must only be used from one side.*

The blade must never be repaired, but must be replaced as soon as signs of breaking are noted or the sharpening limit is exceeded.

EXTRAORDINARY MAINTENANCE

All maintenance operations not foreseen in this manual must be performed exclusively by your dealer.

All and any operations performed in unauthorised centres or by unqualified persons will totally invalidate the warranty.

STORAGE

After every work stint, clean the machine thoroughly to remove all dust and debris, and repair or replace any faulty parts.

The machine must be stored in a dry place away from the elements and with the cover correctly fitted.

LONG PERIODS OF DISUSE

IMPORTANT *If you are not going to use the machine for a period of more than 2-3 months, we recommend you do a few things before putting it away. This will make it easier when you want to use the machine again and will also prevent permanent damage to the engine.*

- **Storage**

Before putting the machine away:

- Empty the fuel tank.
- Start the engine and run it idle until it comes to a halt, so that it uses up all the fuel that is left in the carburettor.
- Wait for the engine to cool down and remove the spark plug
- Pour a teaspoon of fresh oil into the spark plug hole.
- Pull the starter rope several times to deliver oil to the cylinder.
- Replace the spark plug with the piston in the dead end upper position (visible from the spark plug slot when the piston is at maximum stroke).

- **Restarting work**

When you wish to start using the machine again:

- Remove the spark plug.
- Pull the starter rope a few times to eliminate excess oil.
- Check the spark plug as described in chapter “Checking the spark plug”.
- Prepare the machine as indicated in the paragraph entitled “Preparing for work”.

9. TROUBLESHOOTING

PROBLEM	LIKELY CAUSE	SOLUTION
1) The engine will not start or will not keep running	– Incorrect starting procedure	– Follow the instructions (see chapter 6)
	– Dirty spark plug or incorrect distance between the electrodes	– Check the spark plug (see chapter 8)
	– Air filter clogged	– Clean and/or replace the filter (see chapter 8)
	– Carburetion problems	– Contact your dealer
2) The engine starts but is lacking in power	– Air filter clogged	– Clean and/or replace the filter (see chapter 8)
	– Carburetion problems	– Contact your dealer
3) The engine runs irregularly and lacks in power when revved	– Dirty spark plug or incorrect distance between the electrodes	– Check the spark plug (see chapter 8)
	– Carburetion problems	– Contact your dealer

10. TECHNICAL SPECIFICATIONS

Engine 4-stroke air-cooled
 Capacity / Power
 Mod. 28H - 28HD 25 cm³ / 0,81 kW
 Mod. 38H - 38HD 35 cm³ / 1,2 kW
 Engine rotation speed at tick-over
 Mod. 28H - 28HD 2900-3300 rpm
 Mod. 38H - 38HD 2900-3300 rpm
 Maximum engine rotation speed
 Mod. 28H - 28HD 10500-11000 rpm
 Mod. 38H - 38HD 10500-11000 rpm
 Maximum tool rotation speed
 Mod. 28H - 28HD 8500 rpm
 Mod. 38H - 38HD 8500 rpm
 Spark plug NGK CM5H (or equivalent)

Fuel tank capacity
 Mod. 28H - 28HD 550 cm³
 Mod. 38H - 38HD 650 cm³
 Oil tank capacity
 Mod. 28H - 28HD 80 cm³
 Mod. 38H - 38HD 100 cm³
 Maximum permitted blade diameter
 3-point blade Ø 255 mm
 4-point blade Ø 255 mm
 Saw blade (excluding Mod.
 28H - 28HD - 38H) Ø 255 mm
 Weight ¹⁾
 "MONO" models from 5,3 to 7,1 kg
 "DUPLEX" models from 5,5 to 8,2 kg

Fuel: Unleaded petrol - at least 90 N.O

¹⁾ Weight as per standard ISO 11806 (without fuel, cutting devices and guards)

Phonometric Recordings and Vibrations

Model.....	28H	28HD	38H	38HD
Noise level recorded (ISO 10884) dB(A)				
with line cutter head	108,1	107,9	106,3	109,7
with 4-point blade	106,0	106,1	103,5	106,5
Noise level at the operator's ear (EN 27917) dB(A)				
with line cutter head.....	94,6	95,1	92,1	94,7
with 4-point blade	94,3	91,2	93,2	93,7
Vibrations transmitted to the hand on the front handgrip ("MONO") (ISO 7916) m/sec ²				
at tick-over	2,4	-	2,2	-
with line cutter head.....	8,3	-	5,9	-
with 4-point blade	7,8	-	2,8	-
Vibrations transmitted to the hand on the rear handgrip ("MONO") (ISO 7916) m/sec ²				
at tick-over	2,0	-	2,9	-
with line cutter head	8,1	-	6,7	-
with 4-point blade	9,2	-	4,7	-
Vibrations transmitted to the hand on the left handgrip ("DUPLEX") (ISO 7916) m/sec ²				
at tick-over	-	1,3	-	1,3
with line cutter head	-	7,2	-	2,1
with 4-point blade	-	5,4	-	2,0
Vibrations transmitted to the hand on the right handgrip ("DUPLEX") (ISO 7916) m/sec ²				
at tick-over	-	1,9	-	1,4
with line cutter head.....	-	7,7	-	3,3
with 4-point blade	-	5,3	-	3,7

Cher Client,

Nous tenons avant tout à vous remercier de la préférence que vous avez accordée à nos produits, et nous souhaitons que votre machine vous réserve de grandes satisfactions et réponde pleinement à vos attentes. Ce manuel a été rédigé dans le but de vous permettre de bien connaître votre machine et de l'utiliser en toutes conditions de sécurité et d'efficacité; n'oubliez pas qu'il fait partie intégrante de la machine, tenez-le à portée de main pour le consulter à tout moment, et le jour où vous devriez céder ou prêter la machine à quelqu'un, rappelez-vous de lui donner aussi ce manuel.

Cette nouvelle machine a été conçue et fabriquée conformément aux normes en vigueur, et elle ne sera fiable et sûre que si vous l'utilisez dans le plein respect des indications contenues dans ce manuel (usage prévu); toute autre utilisation, ou le non respect des normes de sécurité lors de l'utilisation, de l'entretien et de la réparation qui sont indiquées dans le manuel, sont considérés comme un "emploi impropre": dans ce cas, la garantie perd tout effet et le fabricant décline toute responsabilité, en laissant à la charge de l'utilisateur les conséquences des dommages ou des lésions causés à lui-même ou à autrui.

Si vous deviez trouver de légères différences entre la description donnée et la machine en votre possession, tenez compte du fait que, dans le cadre de l'amélioration continue du produit, les informations contenues dans ce manuel sont sujettes à des modifications sans aucun préavis ni obligation de mise à jour, sans toutefois que soient remises en cause les caractéristiques essentielles de sécurité et de fonctionnement. En cas de doute, contactez votre revendeur. Bon travail!

SOMMAIRE

1. Identification des pièces principales	2
2. Symboles	3
3. Prescriptions de sécurité	4
4. Montage de la machine	6
5. Préparation au travail	8
6. Démarrage – Utilisation- Arrêt du moteur	9
7. Utilisation de la machine	11
8. Entretien et conservation	14
9. Localisation de pannes	16
10. Données techniques	17

1. IDENTIFICATION DES PIÈCES PRINCIPALES

PIÈCES PRINCIPALES

1. Ensemble moteur
2. Tube de transmission
3. Dispositif de coupe
 - a. Lame à 3 ou 4 pointes
 - b. Tête à fil
4. Protection du dispositif de coupe
5. Poignée avant
6. Protection
7. Guidon
8. Poignée arrière
9. Point d'attache (du harnais)
10. Étiquette matricule
11. Harnais
 - a. à une seule sangle
 - b. à deux sangles
12. Renvoi angulaire
13. Protection lame (pour le transport)
14. Bougie

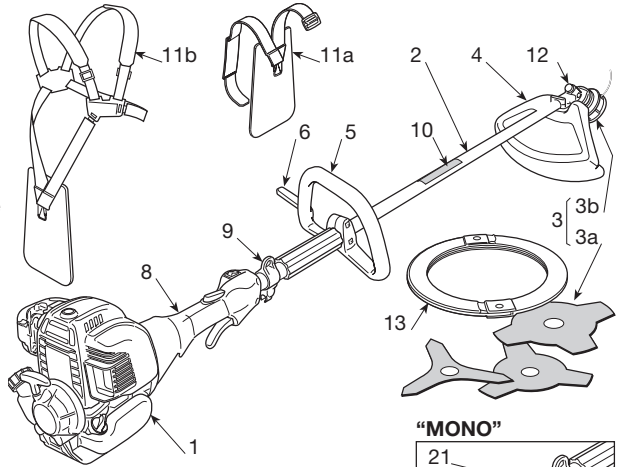

"MONO"

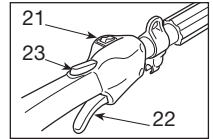

"DUPLEX"

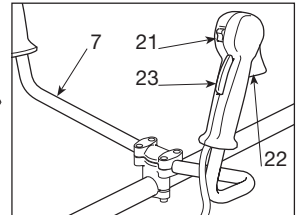

COMMANDES ET PLEIN DE CARBURANT

21. Interrupteur d'arrêt du moteur
22. Commande d'accélérateur
23. Blocage de l'accélérateur
24. Lanceur
25. Commande du starter (s'il y en a un)
26. Commande du dispositif d'a-morçage (Primer) (s'il y en a un)
31. Bouchon du réservoir de carburant
32. Bouchon de l'huile

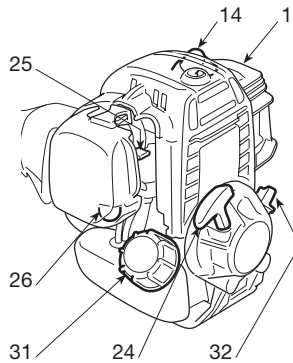

ÉTIQUETTE MATRICULE

- 10.1) Marquage de conformité, selon la directive 98/37/CE
- 10.2) Nom et adresse du fabricant
- 10.3) Niveau de puissance acoustique LWA selon la directive 2000/14/CE
- 10.4) Modèle de référence du fabricant
- 10.5) Modèle de machine
- 10.6) Numéro de série
- 10.7) Année de construction

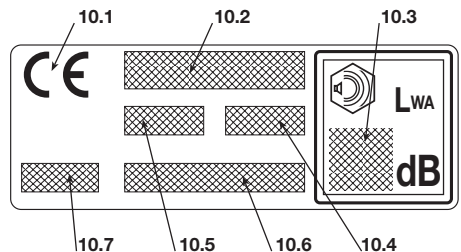

2. SYMBOLES



1) Attention ! Danger. Cette machine, si elle n'est pas utilisée correctement, peut être dangereuse pour vous-même et pour les autres.

2) Lire le manuel d'instructions avant d'utiliser la machine.

3) L'opérateur préposé à cette machine, si elle est utilisée en conditions normales pour un usage quotidien continu, peut être exposé à un niveau de bruit égal ou supérieur à 85 dB (A). Utiliser des protections acoustiques et porter le casque de protection.

4) Porter des gants et des chaussures de sécurité!







5) Danger de projections! Pendant l'emploi de la machine, éloigner toute personne ou tout animal domestique d'au moins 15 mètres!

6) Ne pas employer de lames en scie circulaire. **Danger: L'utilisation de lames en scie circulaire avec des machines qui portent ce symbole expose leur utilisateur à un risque de lésions très graves ou même mortelles.**



7) Vitesse maximum du dispositif de coupe. N'utiliser que de dispositifs de coupe adéquats.

8) Indication de niveau de puissance acoustique LWA selon la directive 2000/14/CE.

SYMBOLES EXPLICATIFS SUR LA MACHINE (si présents)

- 11  11) Réservoir carburant
- 12  12) Positions de l'interrupteur d'arrêt du moteur
a = arrêt
b = marche
- 13  13) Réglage du minimum
- 14  14) Commande du starter
- 15  15) Commande du dispositif d'amorçage (Primer)
- 16  16) Position correcte de la poignée sur le tube de transmission

SYMBOLES EXPLICATIFS SUR LES PROTECTIONS (si présents)

- 21  21) Dispositifs de coupe pour lesquels la protection est adéquate
- 22  22) À employer avec la tête à fil
- 23  23) Sens de rotation du dispositif de coupe

3. PRESCRIPTIONS DE SÉCURITÉ

A) FORMATION

1) **Lire attentivement les instructions.** Se familiariser avec les commandes et avec l'utilisation appropriée de la machine. Apprendre à arrêter le moteur rapidement.

2) **Utiliser la machine dans le but auquel elle est destinée, c'est-à-dire**

- la coupe de l'herbe et de la végétation non ligneuse, au moyen d'un fil de nylon (ex. aux bords des parterres, des plantations, des murs, des clôtures, ou des espaces verts ayant une surface limitée, pour parachever la coupe effectuée par une faucheuse);
- la coupe d'herbes hautes, de broussailles, de petites branches et d'arbustes ligneux ayant un diamètre inférieur à 2 cm, avec des lames en métal ou en plastique.

Toute autre utilisation peut s'avérer dangereuse et entraîner une détérioration de la machine.

3) Ne jamais permettre d'utiliser la machine à des enfants ou à des personnes qui n'ont pas la connaissance nécessaire des instructions d'emploi. La réglementation locale peut fixer un âge minimum pour l'utilisateur.

4) La machine ne doit pas être utilisée par plus d'une personne.

5) **Ne jamais utiliser la machine:**

- si des personnes, particulièrement des enfants, ou des animaux se trouvent à proximité;
- si l'utilisateur est en conditions de fatigue ou de malaise, ou s'il a pris des médicaments, des drogues, de l'alcool ou des substances nocives pour les capacités de réflexes et d'attention;
- si l'utilisateur n'est pas en mesure de tenir fermement la machine avec deux mains, et/ou de rester solidement en équilibre sur ses jambes pendant le travail.

6) Garder à l'esprit que l'opérateur ou l'utilisateur est responsable des accidents et des risques encourus par autrui ou par ses biens.

B) PRÉPARATIONS

1) Pendant le travail, il faut porter des vêtements adaptés, qui ne constituent aucune gêne pour l'utilisateur.

- Porter des habits de protection adhérents, équipés de protections contre les coupures.
- Porter un casque, des gants, des lunettes de protection, des demi-masques antipoussière, et des chaussures de protection contre les coupures, avec une semelle antidérapante.
- Utiliser le serre-tête pour protéger l'ouïe.
- Ne porter aucune écharpe, aucune blouse, colliers ni accessoires pendants ou larges qui pourraient se prendre dans la machine ou dans des objets ou des matériaux qui se trouvent sur l'endroit où l'on travaille.
- Serrer adéquatement les cheveux longs.

2) **ATTENTION: DANGER! L'essence est hautement inflammable:**

- conserver le carburant dans des récipients spécialement prévus et homologués pour cet usage;
- ne jamais fumer quand on manipule le carburant;
- ouvrir lentement le bouchon du réservoir, en laissant diminuer progressivement la pression interne;

- ne remplir de carburant qu'en plein air, et en utilisant un entonnoir;

- ajouter de l'essence avant de démarrer le moteur et ne jamais enlever le bouchon du réservoir de carburant ou faire le plein lorsque le moteur est en fonctionnement ou tant qu'il est encore chaud;

- ne pas faire démarrer le moteur si de l'essence a été répandue; éloigner la machine de la zone où le carburant a été renversé, et éviter de créer toute possibilité d'incendie tant que le carburant ne s'est pas évaporé et que les vapeurs d'essence ne se sont pas dissipées;

- nettoyer immédiatement toute trace d'essence éventuellement versée sur la machine ou sur le terrain;

- ne jamais remettre la machine en marche à l'endroit où l'on a fait le plein de carburant;

- éviter tout contact du carburant avec les vêtements; si les vêtements ont été tachés il faut les changer avant de faire démarrer le moteur;

- remettre et serrer correctement les bouchons du réservoir et du récipient.

4) Remplacer les silencieux défectueux ou endommagés.

5) **Avant l'emploi, procéder à un contrôle général de la machine, et en particulier:**

- le levier de l'accélérateur et le levier de sécurité doivent bouger librement, sans besoin de forcer, et au relâchement ils doivent retourner automatiquement et rapidement dans la position neutre;

- le levier de l'accélérateur doit rester bloqué tant qu'on n'appuie pas sur le levier de sécurité;

- l'interrupteur d'arrêt du moteur doit passer facilement d'une position à l'autre;

- les câbles électriques, et en particulier le fil de la bougie, doivent être intacts, pour éviter de faire des étincelles, et le capuchon doit être monté correctement sur la bougie;

- les poignées et les protecteurs de la machine doivent être propres et secs, et solidement fixés à la machine;

- les dispositifs de coupe et les protections ne doivent jamais être endommagés.

6) Vérifier que les poignées et le point d'attache du harnais sont correctement positionnés, et que la machine est bien équilibrée.

7) Avant de commencer le travail, vérifier que toutes les protections sont adéquates pour l'outil de coupe utilisé, et qu'elles sont correctement montées.

8) Inspecter minutieusement toute la zone de travail, et éliminer tout objet externe qui pourrait être projeté par la machine ou endommager le groupe de coupe et le moteur (cailloux, branches, fils de fer, os, etc.).

C) PENDANT L'UTILISATION

1) Ne pas faire fonctionner le moteur dans un endroit confiné où les gaz nocifs contenant du monoxyde de carbone peuvent s'accumuler.

2) Travailler uniquement à la lumière du jour ou avec une lumière artificielle adéquate.

3) **Prendre une position ferme et stable:**

- autant que possible, éviter de travailler sur le sol mouillé ou glissant, ou de toute façon sur des terrains

- trop accidentés ou en pente, qui ne garantiraient pas la stabilité de l'opérateur pendant son travail;
- ne jamais courir, mais marcher et faire attention aux irrégularités du terrain ainsi qu'à la présence d'obstacles éventuels;
 - évaluer les risques potentiels du terrain à travailler et prendre toutes les précautions nécessaires pour assurer sa sécurité en particulier dans les pentes, sur les sols accidentés, glissants ou instables.
 - Sur les côtes, travailler transversalement à la pente, jamais en montant ou en descendant; se tenir toujours en aval du dispositif de coupe.
- 4) Vérifier que la machine est solidement bloquée avant de faire démarrer le moteur:
- faire démarrer le moteur à au moins 3 mètres de l'endroit où l'on a fait le plein d'essence;
 - vérifier que les autres personnes se trouvent à au moins 15 mètres du rayon d'action de la machine, ou à au moins 30 mètres pour les travaux de fauchage les plus gros;
 - ne pas diriger le silencieux, et donc les gaz d'échappement, vers des matières inflammables;
- 5) **Ne jamais modifier les réglages du moteur**, ni mettre le moteur en surrégime.
- 6) Ne pas soumettre la machine à des efforts excessifs, et ne pas utiliser une petite machine pour exécuter de gros travaux; le fait d'utiliser une machine de dimensions adéquates réduit les risques, et améliore la qualité du travail.
- 7) Contrôler que le régime de minimum de la machine est tel qu'il ne permet aucun mouvement du dispositif de coupe, et que, après une accélération, le moteur retourne rapidement au régime minimum.
- 8) Faire attention à ne pas heurter violemment la lame contre des corps étrangers et aux projections possibles de matériel, causées par le glissement des lames.
- 9) Pendant le travail tenir toujours la machine accrochée au harnais.
- 10) **Arrêter le moteur**:
- toutes les fois que la machine doit être laissée sans surveillance.
 - avant de faire le plein de carburant.
 - pendant les déplacements d'une zone de travail à une autre.
- 11) **Arrêter le moteur et débrancher le fil de la bougie**:
- avant toute opération de vérification, de nettoyage ou de réparation de la machine;
 - d'après avoir heurté un objet étranger. Vérifier si la machine est endommagée, et effectuer les réparations nécessaires avant de l'utiliser à nouveau;
 - si la machine commence à vibrer de manière anormale: dans ce cas, rechercher immédiatement la cause des vibrations, et y remédier;
 - quand on n'utilise pas la machine.

D) ENTRETIEN ET STOCKAGE

- 1) Maintenir tous les écrous et vis serrés afin d'assurer des conditions d'utilisation sûres. **Un entretien régulier est essentiel pour la sécurité et le maintien du niveau des performances.**
- 2) Ne jamais entreposer la machine avec du carburant dans le réservoir dans un local où les vapeurs d'essence pourraient atteindre une flamme, une étincelle ou une forte source de chaleur.

- 3) Laisser le moteur refroidir avant de ranger la machine dans un local quelconque
- 4) Pour réduire les risques d'incendie, maintenir le moteur, le silencieux d'échappement, et la zone de stockage de l'essence absolument propres de tous résidus de sciage, de brindilles, feuilles ou graisses en excès; ne pas laisser les conteneurs à l'intérieur d'un local avec les déchets de la coupe.
- 5) Si le réservoir de carburant doit être vidangé, effectuer cette opération à l'extérieur et lorsque le moteur est froid.
- 6) Pour toute opération sur le dispositif de coupe, porter des gants de travail.
- 7) **Ne pas utiliser la machine avec des pièces endommagées ou usées, pour des raisons de sécurité. Les pièces endommagées doivent être remplacées, jamais réparées. N'utiliser que des pièces de rechange d'origine.** Des pièces de qualité non équivalente peuvent endommager la machine et nuire à votre sécurité. Les outils de coupe doivent toujours porter la marque du producteur, ainsi que la référence à la vitesse d'utilisation maximum.
- 8) Avant d'entreposer la machine, vérifier qu'on a enlevé les clés ou les outils utilisés pour l'entretien.
- 9) Entreposer la machine hors de la portée des enfants

E) TRANSPORT ET DÉPLACEMENT

- 1) Chaque fois qu'il est nécessaire de déplacer la machine ou de la transporter, il faut:
- éteindre le moteur, attendre l'arrêt du dispositif de coupe, et démonter le capuchon de la bougie;
 - appliquer la protection du dispositif de coupe;
 - saisir la machine uniquement par les poignées, et orienter le dispositif de coupe dans la direction contraire au sens de la marche.
- 2) Quand on transporte la machine dans un camion, il faut la positionner de façon qu'elle ne constitue aucun danger pour personne, et la bloquer solidement pour éviter qu'elle ne se renverse, ce qui pourrait l'abîmer ou provoquer une fuite de carburant.

F) COMMENT LIRE LE MANUEL

Dans le texte de ce manuel, certains paragraphes qui contiennent des renseignements particulièrement importants sont mis en évidence par différentes paroles; voici leur signification:

REMARQUE

ou

IMPORTANT

Ajoute des précisions ou d'autres éléments à ce qui vient d'être indiqué afin d'éviter d'endommager la machine ou de causer des dommages.

ATTENTION!

Possibilité de lésions à l'utilisateur ou à autrui en cas de non respect des consignes.

DANGER!

Possibilité de lésions graves à l'utilisateur ou à autrui, et danger de mort, en cas de non respect des consignes.

4. MONTAGE DE LA MACHINE

IMPORTANT

La machine est fournie avec certaines pièces démontées, et avec le réservoir du carburant vide

▲ ATTENTION! *Il faut toujours porter des gants de travail résistants pour manipuler les dispositifs de coupe. Faire le maximum d'attention quand on monte les pièces, pour ne pas compromettre la sécurité ni l'efficacité de la machine; en cas de doutes, contacter le revendeur.*

1. MONTAGE COMPLET DE LA MACHINE

1a. Modèles "MONO"

• Modèle 28 (Fig. 1)

▲ ATTENTION! *L'écarteur (1) a pour but de garantir une distance minimale entre la poignée arrière et la poignée avant, cela pour garantir la sécurité. Cet écarteur doit toujours être présent ; il ne faut jamais le modifier, de quelque façon que ce soit.*

- Devant l'écarteur (1) monter la poignée avant (2) sur le tube de transmission (3), en utilisant les vis (4) et les écrous (5) insérés dans les logements prévus.
- Avant de serrer les vis (4), orienter correctement la poignée par rapport au tube de transmission.
- Serrer à fond les vis (4).

• Modèle 38 (Fig. 2)

- Monter la poignée avant avec la protection (1) sur le carénage en plastique (2), en serrant les vis à fond (3).

1b. Modèles "DUPLEX"

• Modèle 28 (Fig. 3)

- Insérer le guidon (1) dans le logement prévu dans le support (2), qui se trouve sur le tube de transmission (3), en veillant à ce que les commandes soient à droite.
- Monter le couvercle supérieur (4), en serrant à fond les vis (5).

- Le support (2) est déjà prémonté sur le tube de transmission (3), de façon que le bord soit positionné en correspondance avec la flèche (6) de l'étiquette; cette position ne doit jamais être modifiée.

• Modèle 38 (Fig. 4)

- Dévisser le pommeau central (1) et enlever le couvercle supérieur (2).
- Insérer le guidon (3), en veillant à ce que les commandes se trouvent à droite.
- Orienter le guidon dans la position de travail la plus confortable, et le bloquer avec le couvercle supérieur (2) et le pommeau (1).

2. MONTAGE DES PROTECTIONS

▲ ATTENTION! *Chaque dispositif de coupe est muni d'une protection spécifique. Ne jamais utiliser de protections différentes de celles qui sont indiquées pour chaque dispositif de coupe.*

• Lame à 3 ou 4 pointes (Fig. 5)

▲ ATTENTION! *Porter des gants de sécurité et appliquer la protection de la lame.*

- Démontez la lame (si montée) comme indiqué au paragraphe 3.
- La protection (1) est fixée sur le renvoi angulaire (2) par deux vis (3).

• Tête à fil (Fig. 6)

▲ ATTENTION! *Quand on utilise la tête à fil, il faut toujours que la protection supplémentaire, avec couteau coupe-fil, soit montée.*

- Démontez la lame (si montée) comme indiqué au paragraphe 3
- La protection (1) est fixée sur le renvoi angulaire (2) par deux vis (3).
- Monter la protection supplémentaire (4) en insérant les accrochages dans les logements respectifs de la protection (1) et en appuyant jusqu'au dé clic.

3. DÉMONTAGE ET MONTAGE DES DISPOSITIFS DE COUPE

▲ ATTENTION! *N'utiliser que des dispositifs de coupe originaux ou homologués par le Fabricant.*

- **Lame à 3 ou 4 pointes**

▲ ATTENTION! *Porter des gants de sécurité et appliquer la protection de la lame.*

a) Modèle 28 (Fig. 7)

REMARQUE *L'écrou du bac (4) a un filet tournant à gauche, il faut donc le dévisser dans le sens des aiguilles d'une montre et le visser dans le sens contraire aux aiguilles d'une montre.*

- Insérer la clé fournie (2) dans le trou prévu du renvoi angulaire (3), et faire tourner la lame (1) à la main jusqu'à ce que la clé s'engage dans le trou intérieur, ce qui bloque la rotation.
- Enlever le bac (4), en dévissant l'écrou **dans le sens des aiguilles d'une montre**.
- Enlever la bague externe (5) et enlever la lame (1).

Au moment du montage:

- Vérifier que les rainures de la bague interne (6) s'accouplent parfaitement avec le renvoi angulaire (3).
- Monter la lame (1) et la bague externe (5).
- Remonter le bac (4), en le serrant à fond **dans le sens contraire aux aiguilles d'une montre**.
- Enlever la clé (2) pour rétablir la rotation de la lame.

b) Modèle 38 (Fig. 8)

REMARQUE *La vis du bac (4) a un filet tournant à gauche, il faut donc la dévisser dans le sens des aiguilles d'une montre et la visser dans le sens contraire aux aiguilles d'une montre.*

- Insérer la clé fournie (2) dans le trou prévu du renvoi angulaire (3), et faire tourner la lame (1) à la main jusqu'à ce que la clé s'engage dans le trou intérieur, ce qui bloque la rotation.
- Enlever le bac (4), en dévissant la vis centrale

dans le sens des aiguilles d'une montre.

- Enlever la bague externe (5) et enlever la lame (1).

Au moment du montage:

- Vérifier que les rainures de la bague interne (6) s'accouplent parfaitement avec le renvoi angulaire (3).
- Monter la lame (1) et la bague externe (5).
- Remonter le bac (4), en le serrant à fond **dans le sens contraire aux aiguilles d'une montre**.
- Enlever la clé (2) pour rétablir la rotation de la lame.

- **Tête à fil (Fig. 9)**

REMARQUE *La tête à fil a un filet tournant à gauche, il faut donc la dévisser dans le sens des aiguilles d'une montre et la visser dans le sens contraire aux aiguilles d'une montre.*

- Insérer la clé fournie (2) dans le trou prévu du renvoi angulaire (3), et faire tourner la tête à fil (1) à la main jusqu'à ce que la clé s'engage dans le trou intérieur, ce qui bloque la rotation.
- Enlever la tête à fil (1 ou 1a) en la dévissant **dans le sens des aiguilles d'une montre**.

Au moment du montage:

- Vérifier que les rainures de la bague interne (4) s'accouplent parfaitement avec le renvoi angulaire (3).
- Monter la tête à fil (1) en la vissant **dans le sens contraire aux aiguilles d'une montre**.
- Enlever la clé (2) pour rétablir la rotation de l'arbre.

- **Lame en scie (si autorisée)**

▲ ATTENTION! *Il est interdit d'utiliser des lames en scie sur les machines marquées par le symbole prévu (voir chap. 2 n° 6).*

Pour monter la protection et la lame en scie, suivre les instructions qui sont fournies avec cet accessoire.

5. PRÉPARATION AU TRAVAIL

VÉRIFICATION DE LA MACHINE

Avant de commencer le travail il faut:

- contrôler qu'il n'y ait sur la machine et sur le dispositif de coupe aucune vis desserrée;
- contrôler que le dispositif de coupe n'est pas endommagé, et que les lames métalliques à 3 ou 4 pointes (si montées) sont bien affûtées;
- contrôler que le filtre de l'air est bien propre;
- contrôler que les protecteurs sont bien fixés et efficaces;
- contrôler la fixation des poignées.

CARBURANTS ET LUBRIFIANTS

Cette machine est équipée d'un moteur à quatre temps qui N'a besoin d'AUCUN ajout d'huile dans l'essence.

IMPORTANT

Ajouter de l'huile à l'essence abîme le moteur et comporte la déchéance de la garantie.

IMPORTANT

Il ne faut utiliser que des carburants et des lubrifiants de qualité, pour maintenir les performances et pour garantir la durabilité des organes mécaniques.

• Caractéristiques de l'essence

Utiliser exclusivement de l'essence sans plomb (essence verte), ayant un nombre d'octane non inférieur à 90 N.O.

IMPORTANT

L'essence verte a tendance à créer des dépôts dans le réservoir si on la conserve pendant plus de 2 mois. Utiliser toujours de l'essence fraîche !

⚠ DANGER!

L'essence est inflammable!

- Conserver l'essence dans des récipients homologués pour carburants, dans des endroits sûrs, loin de toute source de chaleur ou de flammes libres.
- Ne jamais laisser les conteneurs à la portée des enfants.

• Caractéristiques de l'huile

Employer uniquement de l'huile d'excellente qualité, spécifique pour les moteurs à quatre temps, hautement détergente, avec classification SF-SG et viscosité SAE10W30.

IMPORTANT

Utiliser une huile non détergente, inadéquate ou ayant des caractéristiques différentes de celles qui sont indiquées, abîme le moteur et entraîne la déchéance de la garantie.

Chez votre revendeur sont disponibles des huiles spécialement étudiées pour ce type de moteur, en mesure de garantir une haute protection et une efficacité durable du moteur.

APPROVISIONNEMENT EN CARBURANT

⚠ DANGER!

Ne pas fumer pendant le plein, et éviter d'inhaler des vapeurs d'essence.

⚠ ATTENTION!

Ouvrir avec précaution le bidon, car il pourrait s'être formé de la pression à l'intérieur du bidon.

Avant d'exécuter le remplissage:

- Placer la machine à niveau, dans une position stable, avec le bouchon du réservoir vers le haut.
- Nettoyer le bouchon du réservoir et la zone autour, pour éviter d'introduire des saletés pendant le remplissage.
- Ouvrir avec précaution le bouchon du réservoir pour décharger progressivement la pression. Exécuter le remplissage avec un entonnoir, en évitant de remplir le réservoir jusqu'à ras bord.

⚠ ATTENTION!

Refermer toujours le bouchon du réservoir, en le serrant à fond.

⚠ ATTENTION!

Nettoyer tout de suite toute trace d'essence éventuellement versée sur la machine ou sur le terrain, et ne pas mettre en marche le moteur tant que les vapeurs d'essence ne se sont pas dissoutes.

REPLISSAGE DE L'HUILE (Fig.10)

IMPORTANT

Ne pas faire démarrer le moteur et ne pas utiliser la machine si le niveau de l'huile n'est pas suffisant.

Pour contrôler le niveau d'huile:

- Placer la machine à niveau, dans une position stable, avec le bouchon du réservoir vers le haut.
- Dévisser le bouchon du réservoir et vérifier que le niveau de l'huile arrive au fil du goulot de remplissage.

La capacité du réservoir de l'huile est de 80 cc (Modèle 28) ou bien de 100 cc (Modèle 38).

6. DÉMARRAGE – UTILISATION - ARRÊT DU MOTEUR

DÉMARRAGE DU MOTEUR

▲ ATTENTION! *Le démarrage du moteur doit se faire à une distance d'au moins 3 mètres de l'endroit où l'on a effectué le remplissage de carburant.*

Avant de démarrer le moteur:

- Disposer la machine en position stable sur le terrain.
- Enlever la protection de la lame (si employée).
- Vérifier que la lame (si employée) ne touche ni le terrain ni d'autres objets.

- Démarrage à froid

REMARQUE

Par démarrage à " froid " on entend le démarrage que l'on effectue au moins

5 minutes après l'arrêt du moteur, ou bien après un plein de carburant.

Pour démarrer le moteur (Fig. 11):

1. Pousser l'interrupteur (1) dans la position «START».
2. Actionner le starter, en tournant le levier (5) en position «CLOSE».
3. Presser le poussoir du dispositif d'amorçage (primer) (6) 3-4 fois pour faciliter la mise en fonctionnement du carburateur.
4. Tenir fortement la machine sur le terrain avec une main sur l'ensemble moteur, pour ne pas perdre le contrôle pendant le démarrage (Fig. 12).

IMPORTANT

Pour éviter des déformations, il ne faut jamais utiliser le tube de transmission pour y appuyer la main ou le genou pendant le démarrage.

5. Tirer lentement le lanceur de 10 – 15 cm, jusqu'à ce qu'on sente une certaine résistance,

et puis tirer résolument plusieurs fois jusqu'à ce qu'on entende les premiers éclatements.

IMPORTANT *Pour éviter des cassures, ne pas tirer le câble sur toute sa longueur, et ne pas le faire frotter le long du bord du trou de passage du câble; relâcher graduellement le lanceur, en évitant de le faire rentrer de façon incontrôlée.*

6. Tirer à nouveau le lanceur, jusqu'à ce qu'on obtienne l'allumage régulier du moteur.

⚠ ATTENTION! *Le démarrage du moteur avec le starter mis provoque le mouvement du dispositif de coupe, qui ne s'arrête que quand on désactive le starter.*

7. Dès que le moteur est lancé, déconnecter le starter en tournant le levier (2) en position "OPEN".

8. Laisser tourner le moteur au régime minimum pendant au moins 1 minute avant d'utiliser la machine.

IMPORTANT *Si l'on actionne trop de fois la poignée du câble de démarrage (lanceur) alors que le starter est inséré, le moteur peut se noyer, ce qui rendra le démarrage plus difficile.*

En cas de noyage du moteur, il faut démonter la bougie et tirer doucement la poignée du câble de démarrage, pour éliminer l'excès de carburant; puis essuyer les électrodes de la bougie, et la remonter sur le moteur.

• Démarrage à chaud

Pour le démarrage à chaud (tout de suite après l'arrêt du moteur), suivre les points 1 - 4 - 5 - 6 de la procédure précédente.

UTILISATION DU MOTEUR (Fig. 11)

La vitesse du dispositif de coupe est réglée par la commande de l'accélérateur (2) qui se trouve sur la poignée arrière (4) ou sur la poignée droite (4a) du guidon.

On ne peut actionner l'accélérateur que si l'on appuie en même temps sur le levier de blocage (3).

Le mouvement est transmis du moteur à l'arbre de transmission grâce à un embrayage à masses centrifuges qui empêche le mouvement des lames quand le moteur est au minimum.

⚠ ATTENTION! *Ne pas utiliser la machine si le dispositif de coupe bouge quand le moteur est au minimum; dans ce cas il faut faire le réglage du minimum (voir chap. 8) et si le problème persiste il faut contacter le revendeur.*

La vitesse de travail correcte s'obtient avec la commande de l'accélérateur (2) à fond de course.

IMPORTANT *Pendant les 6-8 premières heures de fonctionnement de la machine, il faut éviter d'utiliser le moteur au maximum de tours.*

ARRÊT DU MOTEUR (Fig. 11)

Pour arrêter le moteur:

- Relâcher la commande de l'accélérateur (2) et laisser tourner le moteur au régime minimum pendant quelques secondes.
- Pousser l'interrupteur (1) dans la position "STOP".

⚠ ATTENTION! *Après qu'on a mis l'accélérateur au minimum, quelques secondes sont nécessaires avant que le dispositif de coupe ne s'arrête.*

7. UTILISATION DE LA MACHINE

Pour le respect des autres et de l'environnement:

- Éviter d'être une cause de nuisance.
- Suivre scrupuleusement les normes locales pour l'élimination des déchets après la coupe.
- Suivre scrupuleusement les normes locales pour l'élimination des huiles, de l'essence, des parties détériorées ou de tout élément ayant un fort impact environnemental.

▲ ATTENTION! *L'exposition prolongée aux vibrations peut causer des lésions et des troubles neuro-vasculaires (connus aussi comme "phénomène de Raynaud" ou "main blanche"), spécialement aux personnes qui souffrent de troubles de la circulation. Les symptômes peuvent concerner les mains, les poignets et les doigts, ils se manifestent par une perte de sensibilité, engourdissement, démangeaison, douleur, décoloration, ou modifications structurelles de la peau. Ces effets peuvent être amplifiés par les basses températures de l'environnement et/ou par une prise excessive sur les poignées. Quand ces symptômes se présentent, il faut réduire les temps d'utilisation de la machine et consulter un médecin.*

▲ ATTENTION! *Pendant le travail, porter des vêtements adéquats. Votre Revendeur est en mesure de vous fournir les informations sur les dispositifs de protection contre les accidents les mieux adaptés à garantir votre sécurité de travail.*

UTILISATION DU HARNAIS (Fig. 13)

▲ ATTENTION! *Il faut utiliser la machine toujours accrochée au harnais correctement porté. Vérifier fréquemment que le décrochage rapide fonctionne bien, pour permettre de libérer rapidement la machine des sangles en cas de danger.*

On doit d'abord mettre le harnais avant d'accrocher la machine au point d'attache prévu, et les sangles doivent être bien réglées suivant la hau-

teur et la grosseur de l'opérateur.

Si la machine est pourvue de plusieurs trous d'accrochage, utiliser le point le plus favorable pour maintenir l'équilibre de la machine pendant le travail.

Utiliser toujours un harnais adéquat au poids de la machine et au dispositif de coupe utilisé:

- avec des machines pesant moins de 7,5 kg, munies de têtes à fil ou de lames à 3 ou 4 pointes, on peut utiliser les modèles de harnais à une seule ou à deux sangles.
- avec des machines pesant plus de 7,5 kg, munies de lame en scie (si autorisée), on ne peut utiliser que le modèle de harnais à deux sangles.

• Modèles " MONO " à une seule sangle

La sangle (1) doit passer au dessus de l'épaule gauche, vers le côté droit.

• Modèles à deux sangles

La sangle (2) doit être portée avec:

- la partie rembourrée et le mousqueton d'accrochage sur le côté droit;
- le décrochage sur le devant;
- le croisement des sangles au dos de l'opérateur.

Les sangles doivent être bien tendues de façon à distribuer la charge uniformément sur les épaules.

MODALITÉS D'UTILISATION DE LA MACHINE

▲ ATTENTION! *Pendant le travail, il faut toujours tenir fortement la machine, à deux mains, en tenant l'ensemble moteur sur le côté droit du corps, et le groupe de coupe au-dessous de la ligne de la ceinture.*

▲ ATTENTION! *Si la lame se bloque pendant le travail il faut tout de suite arrêter le moteur. Faire toujours attention au rebond (kickback) qui peut se produire si une lame rencontre un obstacle important (troncs, racines, branches, cailloux etc.). Éviter que la lame ne touche le terrain. Les rebonds provoquent des mouvements rapides de la lame vers le haut ou vers l'arrière qui sont difficilement contrôlables, et qui peuvent provoquer*

la perte de contrôle de la machine, compromettre la sécurité de l'opérateur, et causer des dommages à la machine.

Avant d'affronter pour la première fois un travail de fauchage, il est recommandé d'acquérir la connaissance nécessaire de la machine et des meilleures techniques de coupe, en faisant des essais pour porter correctement le harnais, empoigner fermement la machine, et effectuer les mouvements requis pour le travail.

• **Choix du dispositif de coupe**

Sélectionner le dispositif de coupe le mieux adapté au travail que l'on doit faire, en suivant les indications générales suivantes:

- **la lame à 3 pointes** est adaptée pour couper les broussailles et les petits arbustes ayant jusqu'à 2 cm. de diamètre;
- **la lame à 4 pointes** est adaptée pour couper l'herbe résistante, sur des surfaces étendues;
- **la tête à fil** peut éliminer les hautes herbes et la végétation non ligneuse à proximité de clôtures, murs, fondations, trottoirs, autour des arbres etc., ou bien pour faire le nettoyage complet d'une surface particulière de jardin;
- **la lame en scie** (si permise) est adaptée pour couper les buissons résistants, les arbustes et les petits arbres ayant un tronc jusqu'à 6 cm.

TECHNIQUES DE TRAVAIL

a) Lame à 3 pointes (Fig. 14)

Commencer à couper au-dessus de la végétation, puis descendre avec la lame de fauche de façon à couper les branches en les réduisant en petits morceaux.

b) Lame à 4 pointes (Fig. 15)

Procéder en utilisant la machine comme une faux traditionnelle, en effectuant un mouvement en arc d'environ 60-90°, puis en sortant de la végétation, et ainsi de suite.

c) Tête à fil

▲ ATTENTION! *Utiliser SEULEMENT des fils de nylon. L'emploi de fils métalliques, fils métalliques plastifiés et/ou non adaptés à la tête, peut causer des blessures et des lésions graves.*

Pendant l'utilisation, il faut périodiquement arrêter le moteur et enlever les herbes qui entourent la machine, pour éviter que le tube de transmission ne se surchauffe, à cause de l'herbe coincée sous la protection.

Enlever l'herbe coincée avec un tournevis, pour permettre à la tige de se refroidir correctement.

▲ ATTENTION! *Ne pas utiliser la machine pour balayer, en inclinant la tête à fil. La puissance du moteur peut projeter des objets et des petits cailloux jusqu'à 15 mètres ou plus, en causant des dommages ou en provoquant des lésions aux personnes.*

• **Coupe en mouvement (Fauchage) (Fig. 16)**

Procéder régulièrement, avec un mouvement en arc, similaire au mouvement de la faux traditionnelle, sans incliner la tête à fil pendant l'opération.

Essayer tout d'abord de couper une petite surface à la juste hauteur, et obtenir ensuite une hauteur de coupe uniforme, en maintenant la tête à fil à une distance constante du terrain. Pour les coupes plus difficiles, il peut être utile d'incliner la tête à fil vers la gauche d'environ 30°.

▲ ATTENTION! *Ne pas travailler de cette façon s'il existe la possibilité de provoquer la projection d'objets qui pourraient blesser des personnes, des animaux, ou causer des dommages.*

• **Coupe de précision (Rognage)**

Tenir la machine légèrement inclinée de façon que la partie inférieure de la tête à fil ne touche pas le terrain, et que la ligne de coupe se trouve au point désiré, toujours en tenant le dispositif de coupe loin de l'opérateur.

• **Coupe à proximité de clôtures / fondations (Fig.17)**

Approcher lentement la tête à fil des clôtures, piquets, roches, murs, etc., sans frapper avec force. Si le fil heurte un obstacle consistant, il peut se

casser ou s'user ; s'il reste coincé dans une clôture, il peut se trancher brusquement.

Dans tous les cas, la coupe autour des trottoirs, fondations, murs, etc., peut causer une usure du fil supérieure à la normale.

- **Coupe autour des arbres (Fig.18)**

Marcher autour de l'arbre de gauche à droite, en approchant lentement des troncs de façon à ne pas heurter le fil contre l'arbre, et en maintenant la tête à fil légèrement inclinée vers l'avant.

Il faut se rappeler que le fil de nylon peut trancher ou endommager les petits arbustes, et que le choc du fil de nylon contre le tronc d'arbustes ou d'arbres ayant une écorce tendre peut les endommager gravement.

- **Réglage de la longueur du fil pendant le travail (Fig. 19)**

Cette machine est équipée d'une tête "Tap & Go".

Pour dérouler le fil, battre la tête à fil contre le terrain avec le moteur à la vitesse maximum; le fil se déroule automatiquement et le couteau coupe la longueur en excès.

d) **Lame en scie (si autorisée) (Fig. 20)**

▲ ATTENTION! *Il est interdit d'utiliser des lames en scie sur les machines marquées par le symbole prévu (voir chap. 2 n° 6). Pour utiliser, quand c'est autorisé, la lame en scie, il faut toujours monter la protection spécifique. La lame doit toujours être bien affûtée pour réduire le risque de rebond.*

▲ ATTENTION! *Au cas où l'on doit abattre des petits arbres, il faut prévoir la direction de chute de l'arbre coupé, en considérant aussi la direction du vent.*

Pour obtenir un bon résultat dans l'abattage de petits arbres, il est nécessaire d'effectuer la coupe avec un mouvement rapide vers la branche ou le tronc à couper, avec le moteur au maximum de tours.

Eviter d'utiliser la partie droite de la lame, car dans cette zone il y a un risque élevé de rebond ou d'arrêt de la lame, dû au sens de rotation.

FIN DU TRAVAIL

Lorsque le travail est terminé:

- Arrêter le moteur comme indiqué précédemment (Chap.6).
- Attendre l'arrêt du dispositif de coupe et monter la protection de la lame (si l'on emploie des lames à 3 ou 4 pointes ou des lames en scie).

8. ENTRETIEN ET CONSERVATION

Il est fondamental d'effectuer correctement l'entretien pour pouvoir maintenir pendant longtemps l'efficacité et la sécurité d'emploi originelles de la machine.

▲ ATTENTION! *Pendant les opérations d'entretien:*

- **Détacher le capuchon de la bougie.**
- **Attendre que le moteur se soit adéquatement refroidi.**
- **Utiliser des gants de sécurité pour effectuer les opérations sur les lames.**
- **Tenir la protection de lame montée sur la lame, sauf dans les cas d'interventions sur la lame elle-même.**
- **Ne jamais répandre dans l'environnement les huiles usées, l'essence, ou tout autre produit polluant.**

CYLINDRE ET SILENCIEUX

Pour réduire le risque d'incendie, il faut nettoyer fréquemment les ailettes du cylindre avec de l'air comprimé, et libérer la zone du silencieux des sciures, brindilles, feuilles ou autres débris.

GROUPE DE DÉMARRAGE

Pour éviter que le moteur ne se surchauffe et s'abîme, il faut toujours tenir les grilles de l'air de refroidissement bien propres et débarrassées des sciures et des débris.

Le câble de démarrage doit être remplacé par un câble neuf dès les premiers signes de détérioration.

FIXATIONS

Contrôler périodiquement que toutes les vis et les écrous sont bien serrés et que les poignées sont solidement fixées.

NETTOYAGE DU FILTRE À AIR (Fig. 21)

IMPORTANT *Il est essentiel de nettoyer le filtre à air pour garantir le bon fonctionnement et la durabilité de la machine. Ne jamais travailler sans filtre ou avec un filtre endommagé, pour ne pas provoquer de dommages irréparables au moteur*

Il faut nettoyer le filtre toutes les 8-10 heures de travail.

Pour nettoyer le filtre:

- Presser la languette (3), enlever le couvercle (1) et l'élément filtrant (2).
- Laver l'élément filtrant (2) avec de l'eau et du savon. Ne pas utiliser d'essence ni d'autres solvants.
- Laisser sécher le filtre à l'air.
- Remonter l'élément filtrant (2) et le couvercle (1).

CONTRÔLE DE LA BOUGIE (Fig. 22)

Périodiquement, démonter et nettoyer la bougie en enlevant les éventuels dépôts, avec une brosse métallique.

Pour arriver à la bougie, il faut dévisser la vis avec la clé fournie, et enlever la grille supérieure.

Contrôler et rétablir une distance correcte entre les électrodes.

Remonter la bougie et la serrer à fond avec la clé comprise dans la fourniture.

Dans le cas d'électrodes brûlées ou d'isolant détérioré, et de toute façon toutes les 100 heures de fonctionnement, il faut remplacer la bougie par une bougie ayant des caractéristiques analogues.

REPLACEMENT DE L'HUILE MOTEUR

Pour assurer une vidange rapide et complète, vider le réservoir de l'huile quand le moteur est encore tiède.

1. Vérifier que le bouchon du réservoir du carburant est bien fermé.
2. Enlever le bouchon du réservoir de l'huile, et vider l'huile dans un conteneur, en inclinant le moteur de la partie du goulot de remplissage du réservoir de l'huile.
3. Remplir le réservoir avec l'huile conseillée, et contrôler le niveau.
4. Remplacer le bouchon du réservoir d'huile.

RÉGLAGE DU CARBURATEUR

Le carburateur est réglé en usine, pour obtenir les meilleurs performances dans toutes les situations d'emploi, et la moindre émission possible de gaz nocifs, dans le respect des réglementations en vigueur.

En cas de performances réduites, s'adresser au revendeur pour faire vérifier la carburation et le moteur.

• Réglage du minimum

▲ ATTENTION! *Le réglage du minimum ne doit être exécuté qu'au cas où le dispositif bouge quand le moteur est au minimum.*

On obtient une réduction de la vitesse en tournant la vis marquée par «MIN» dans le sens contraire aux aiguilles d'une montre, jusqu'à obtenir l'arrêt du dispositif de coupe avec une régularité du fonctionnement du moteur suffisante.

Si le moteur au minimum a un fonctionnement irrégulier, tourner la vis dans le sens des aiguilles d'une montre pour augmenter la vitesse.

▲ ATTENTION! *Le dispositif de coupe ne doit pas bouger quand le moteur est au minimum: si vous n'arrivez pas à obtenir un réglage satisfaisant, contactez votre revendeur.*

RENOI ANGULAIRE (Fig. 22)

Lubrifier avec de la graisse à base de lithium. Enlever la vis (1) et introduire la graisse en faisant tourner l'arbre manuellement jusqu'à ce que la graisse sorte; puis remonter la vis (1).

AFFÛTAGE DE LA LAME À 3 OU 4 POINTES (Fig. 24)

▲ ATTENTION! *Porter des gants de sécurité. Si l'on exécute l'affûtage sans démonter la lame, détacher le capuchon de la bougie.*

Pour effectuer l'affûtage, tenir compte de la typologie de la lame et des tranchants, en utilisant une lime plate et en agissant de la même manière sur toutes les pointes.

Les points de référence pour exécuter correctement l'affûtage sont indiqués sur la Fig. 24:

- A = Affûtage incorrect
- B = Limites d'affûtage
- C = Angles incorrects et inégaux

Il est important de conserver un équilibrage correct également après l'affûtage.

Les lames à 3 ou 4 pointes peuvent être utilisées des deux côtés. Quand un côté des pointes est usé, on peut tourner la lame et utiliser l'autre côté des pointes.

▲ ATTENTION! *Il ne faut jamais réparer la lame, mais il est nécessaire de la remplacer dès que l'on note des débuts de rupture ou quand la limite d'affûtage est dépassée.*

REMPACEMENT DU FIL DE LA TÊTE

Pour remplacer le fil de nylon, suivre les instructions jointes à la tête.

AFFÛTAGE DU COUTEAU COUPE-FIL (Fig. 25)

- Enlever le couteau coupe-fil (1) de la protection (2), en dévissant la vis (3).
- Fixer le couteau coupe-fil dans un étau et procéder à l'affûtage en utilisant une lime plate et en faisant attention à maintenir l'angle de coupe originel.
- Remonter le couteau sur la protection.

AFFÛTAGE DE LA LAME EN SCIE AVEC 24 DENTS (Fig. 26)

▲ ATTENTION! *Porter des gants de sécurité. Si l'on exécute l'affûtage sans démonter la lame, détacher le capuchon de la bougie.*

Contrôler que l'avoyage de la lame est d'environ 1 mm., et si nécessaire le régler avec une pince.

Affûter uniformément toutes les dents avec une lime ronde (1) de 5,5 mm. de diamètre, en l'utilisant comme indiqué sur la figure, et en agissant alternativement sur les dents de gauche et de droite.

Le profil de la dent ne doit pas être modifié.

▲ ATTENTION! *La lame en scie n'est pas réversible, il faut donc l'utiliser seulement d'un côté*

Il ne faut jamais réparer la lame, mais il est nécessaire de la remplacer dès que l'on note des débuts de rupture ou quand la limite d'affûtage est dépassée.

INTERVENTIONS EXTRAORDINAIRES

Toutes les opérations d'entretien qui ne sont pas incluses dans ce manuel doivent être exécutées exclusivement par votre revendeur.

Les opérations exécutées dans des structures inadéquates ou par des personnes non qualifiées comportent la déchéance de toutes les formes de garantie

CONSERVATION

A la fin de chaque session de travail, nettoyer soigneusement la machine de la poussière et des débris, réparer ou remplacer les parties défectueuses.

La machine doit être conservée dans un endroit sec, à l'abri des intempéries, avec le protecteur correctement monté.

INACTIVITÉ PROLONGÉE**IMPORTANT**

Si l'on prévoit une période d'inactivité de la machine de plus de 2 – 3 mois, il faut prendre certaines précautions pour éviter des difficultés au moment de la reprise du travail, ou même des dommages permanents au moteur.

• **Emmagasinage**

Avant d'entreposer la machine:

- Vider le réservoir du carburant.
- Faire démarrer le moteur et le tenir allumé au régime minimum jusqu'à ce qu'il s'arrête, de façon à consommer tout le carburant resté dans le carburateur.
- Laisser le moteur refroidir et démonter la bougie.
- Verser dans le trou de la bougie une petite cuiller d'huile neuve.
- Tirer plusieurs fois le lanceur pour distribuer l'huile dans le cylindre.
- Remonter la bougie avec le piston au point mort supérieur (visible du trou de la bougie quand le piston est au maximum de sa course).

• **Reprise de l'activité**

Au moment de remettre la machine en fonction:

- Enlever la bougie.
- Tirer plusieurs fois le lanceur pour éliminer les excès d'huile.
- Controllare la candela come descritto nel capitolo "Controllo della candela".
- Predisporre la macchina come indicato nel capitolo "Preparazione al lavoro".

9. LOCALISATION DES PANNES

PROBLÈME	CAUSE PROBABLE	SOLUTION
1) Le moteur ne démarre pas ou ne reste pas en mouvement	– Procédure de démarrage pas correcte	– Suivre les instructions (voir chap. 6)
	– Bougie sale, ou distance entre les électrodes pas correcte	– Contrôler la bougie (voir chap.8)
	– Filtre de l'air bouché	– Nettoyer et/ou remplacer le filtre (voir chap.8)
	– Problèmes de carburation	– Contacter votre Revendeur
2) Le moteur démarre mais il a peu de puissance	– Filtre de l'air bouché	– Nettoyer et/ou remplacer le filtre (voir chap.8)
	– Problèmes de carburation	– Contacter votre Revendeur
3) Le moteur a un fonctionnement irrégulier ou il n'a pas de puissance sous charge	– Bougie sale, ou distance entre les électrodes pas correcte	– Contrôler la bougie (voir chap.8)
	– Problèmes de carburation	– Contacter votre Revendeur

10. DONNÉES TECHNIQUES

Moteur 4 temps refroidissement à air
Cylindrée / Puissance

Mod. 28H - 28HD 25 cm³ / 0,81 kW

Mod. 38H - 38HD 35 cm³ / 1,2 kW

Vitesse de rotation du moteur au minimum

Mod. 28H - 28HD 2900-3300 tours/1'

Mod. 38H - 38HD 2900-3300 tours/1'

Vitesse maximum de rotation du moteur

Mod. 28H - 28HD 10500-11000 tours/1'

Mod. 38H - 38HD 10500-11000 tours/1'

Vitesse maximum de rotation de l'outil

Mod. 28H - 28HD 8500 tours/1'

Mod. 38H - 38HD 8500 tours/1'

Bougie NGK CM5H (ou équivalente)

Carburant: Essence sans plomb (essence verte), - minimum 90 N.O.

Capacité du réservoir du carburant

Mod. 28H - 28HD 550 cm³

Mod. 38H - 38HD 650 cm³

Capacité du réservoir de l'huile

Mod. 28H - 28HD 80 cm³

Mod. 38H - 38HD 100 cm³

Diamètre maximum autorisé des lames

Lame à 3 pointes Ø 255 mm

Lame à 4 pointes Ø 255 mm

Lame en scie (escluso Mod. 28H - 28HD - 38H) Ø 255 mm

Masse ¹⁾

Modèles "MONO" de 5,3 à 7,1 kg

Modèles "DUPLEX" de 5,5 à 8,2 kg

¹⁾ Masse conforme à la norme ISO 11806 (sans carburant, dispositifs de coupe et protection)

Relevés Phono métriques et Vibrations

Modèle.....	28H	28HD	38H	38HD
Niveau de bruit relevé (ISO 10884) dB(A)				
avec tête à fil.....	108,1	107,9	106,3	109,7
avec lame à 4 pointes.....	106,0	106,1	103,5	106,5
Niveau de bruit à l'oreille de l'opérateur (EN 27917) dB(A)				
avec tête à fil.....	94,6	95,1	92,1	94,7
avec lame à 4 pointes.....	94,3	91,2	93,2	93,7
Vibrations transmises à la main sur la poignée antérieure ("MONO") (ISO 7916) m/sec ²				
au minimum.....	2,4	-	2,2	-
avec tête à fil.....	8,3	-	5,9	-
avec lame à 4 pointes.....	7,8	-	2,8	-
Vibrations transmises à la main sur la poignée postérieure ("MONO") (ISO 7916) m/sec ²				
au minimum.....	2,0	-	2,9	-
avec tête à fil.....	8,1	-	6,7	-
avec lame à 4 pointes.....	9,2	-	4,7	-
Vibrations transmises à la main sur la poignée gauche ("DUPLEX") (ISO 7916) m/sec ²				
au minimum.....	-	1,3	-	1,3
avec tête à fil.....	-	7,2	-	2,1
avec lame à 4 pointes.....	-	5,4	-	2,0
Vibrations transmises à la main sur la poignée droite ("DUPLEX") (ISO 7916) m/sec ²				
au minimum.....	-	1,9	-	1,4
avec tête à fil.....	-	7,7	-	3,3
avec lame à 4 pointes.....	-	5,3	-	3,7

Sehr geehrte Kundin, sehr geehrter Kunde,

Wir danken Ihnen, dass Sie unseren Produkten den Vorzug gegeben haben und wünschen Ihnen, dass Ihnen der Gebrauch Ihrer neuen Maschine Freude macht und Ihren Erwartungen vollkommen entspricht. Dieses Handbuch wurde herausgegeben, um Sie mit Ihrer Maschine vertraut zu machen und diese sicher und wirksam einsetzen zu können. Beachten Sie, dass das Handbuch ein wesentlicher Bestandteil der Maschine ist. Halten Sie es stets griffbereit, um es jederzeit einsehen zu können, und liefern Sie es mit, sollten Sie die Maschine eines Tages an Dritte abtreten oder ausleihen.

Diese neue Maschine wurde nach den geltenden Bestimmungen entwickelt und hergestellt. Sie arbeitet sicher und zuverlässig, wenn sie unter strikter Beachtung der in diesem Handbuch enthaltenen Anweisungen verwendet wird (Bestimmungsgemäßer Gebrauch). Jede andere Verwendung oder die Nichtbeachtung der angezeigten Sicherheitsvorschriften beim Gebrauch bzw. der Anweisungen für Wartung und Reparatur werden als "unzweckmäßige Verwendung" der Maschine angesehen und haben den Verfall der Garantie und die Ablehnung jeder Verantwortung seitens des Herstellers zur Folge. Dem Benutzer selbst dadurch entstandene oder Dritten zugefügte Schäden oder Verletzungen gehen zu Lasten des Benutzers.

Falls Sie kleinere Unterschiede zwischen der Beschreibung im Handbuch und der Maschine feststellen sollten, können Sie davon ausgehen, dass die in diesem Handbuch enthaltenen Informationen auf Grund fortwährender Verbesserungen des Erzeugnisses Änderungen unterliegen, ohne dass der Hersteller die Pflicht zur Bekanntgabe oder zur Aktualisierung hat, unter der Voraussetzung, dass sich die wesentlichen Eigenschaften für Sicherheit und Betriebsweise nicht verändern. Im Zweifelsfall wenden Sie sich bitte an den Händler. Viel Spaß bei der Arbeit!

INHALTSVERZEICHNIS

1. Kennzeichnung der wesentlichen Bauteile	2
2. Symbole	3
3. Sicherheitsvorschriften	4
4. Montage der Maschine	6
5. Arbeitsvorbereitung	8
6. Motor anlassen, benutzen und ausschalten	9
7. Maschineneinsatz	11
8. Wartung und Aufbewahrung	14
9. Störungssuche	16
10. Technische Daten	17

1. KENNZEICHNUNG DER WESENTLICHEN BAUTEILE

WESENTLICHE BAUTEILE

1. Motor
2. Antriebsrohr
3. Schneidvorrichtung
 - a. Messer mit 3 oder 4 Spitzen
 - b. Fadenkopf
4. Schutz der Schneidvorrichtung
5. Vorderer Handgriff
6. Schiene
7. Holm
8. Hinterer Handgriff
9. Anschlusspunkt (des Tragegurts)
10. Typenschild
11. Tragegurt
 - a. Mit Einzelgurt
 - b. Mit Doppelgurt
12. Winkelumlenkung
13. Messerschutz (für den Transport)
14. Zündkerze

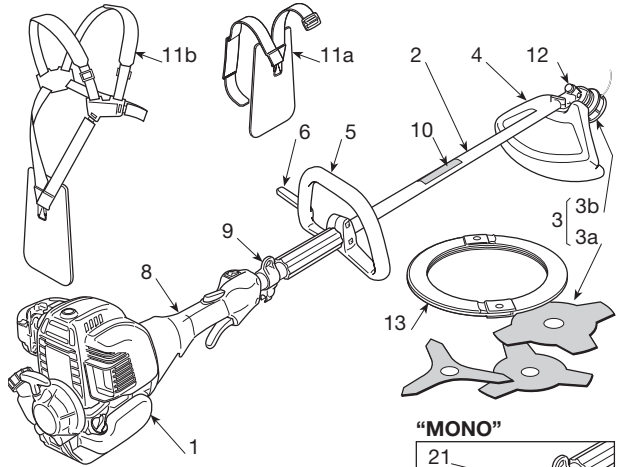

"MONO"

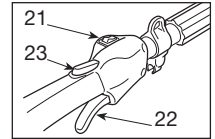

"DUPLIX"

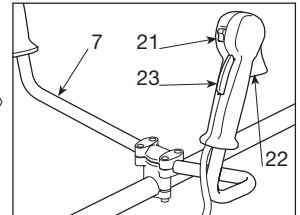

STEUERUNG UND BETRIEBSMITTEL

21. Motorabstellschalter
22. Drehzahlregler
23. Verriegelung Drehzahlregler
24. Startgriff
25. Chokehebel (Starter) (falls vorhanden)
26. Primer (falls vorhanden)
31. Kraftstofftankverschluss
32. Ölerschluss

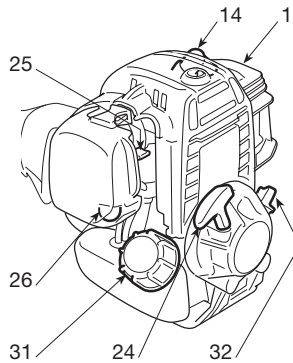

TYPENSCHILD

- 10.1) Konformitätszeichen gemäß der Richtlinie 98/37/EG
- 10.2) Name und Anschrift des Herstellers
- 10.3) Schalleistungspegel LWA gemäß Richtlinie 2000/14/EG
- 10.4) Bezugsmodell des Herstellers
- 10.5) Maschinenmodell
- 10.6) Kennnummer
- 10.7) Baujahr

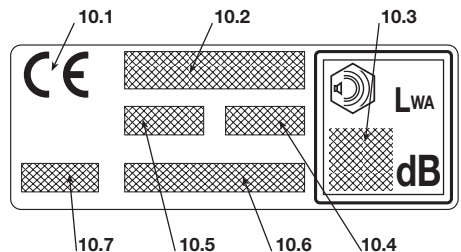

2. SYMBOLE



- 1) Achtung! Gefahr. Diese Maschine kann, wenn sie nicht korrekt verwendet wird, für Sie und andere gefährlich sein.
- 2) Vor Inbetriebnahme der Maschine die Gebrauchsanleitung aufmerksam lesen.
- 3) Wir weisen den Bediener der Maschine darauf hin, dass er bei normalen Arbeitsbedingungen täglich einer Geräuschbelastung von 85 dB (A) oder mehr ausgesetzt ist. Gehörschutz verwenden und Schutzhelm tragen.
- 4) Arbeitsschuhe und Schutzhandschuhe tragen!
- 5) Gefahr umherfliegender Teile! Während der

Maschinenverwendung müssen Personen und Haustiere einen Abstand von mindestens 15 m einhalten!

6) Keine Kreissägeblätter verwenden. Gefahr: Die Verwendung von Kreissägeblättern an Maschinen mit diesem Symbol setzt den Bediener der Gefahr schwerer bis hin zu tödlichen Verletzungen aus.

7) Maximale Drehzahl der Schneidvorrichtung. Verwenden Sie ausschließlich geeignete Schneidvorrichtungen.

8) Angabe des Schallleistungspegels LWA gemäß Richtlinie 2000/14/EG.

BESCHREIBENDE SYMBOLE AN DER MASCHINE (falls vorhanden)

- 11  11) Kraftstofftank

- 12  12) Stellungen des Motorschalters
a = Aus
b = Betrieb

- 13  13) Leerlaufeinstellung

- 14  14) Chokehebel (Starter)

- 15  15) Primer

- 16  16) Korrekte Position des Handgriffs am Kraftübertragungsrohr

BESCHREIBENDE SYMBOLE AN DEN SCHUTZVORRICHTUNGEN (falls vorhanden)

- 21  21) Schneidvorrichtung, für die der Schutz geeignet ist

- 22  22) Zur Verwendung mit Fadenkopf

- 23  23) Drehrichtung der Schneidvorrichtung

3. SICHERHEITSVORSCHRIFTEN

A) AUSBILDUNG

1) **Lesen Sie die Anweisungen aufmerksam.** Machen Sie sich mit den Bedienungsteilen und dem richtigen Gebrauch der Maschine vertraut. Lernen Sie, den Motor schnell abzustellen.

2) **Die Maschine nur für den vorgesehenen Einsatzzweck verwenden, d.h.**

– **Schneiden von Gras und nicht Holziger Pflanzen**, mittels eines Nylonfadens (z.B. Trimmen von Beetkanten, Pflanzungen, Mauern, Umzäunungen oder kleine Grünflächen, um den mit einer Motorsense ausgeführten Schnitt abzuschließen);

– **Schneiden von hohem Gras, kleinen Ästen und Holzigen Büschen** bis zu einem Querschnitt von 2 cm mit der Hilfe von Metall- oder Kunststoffmessern.

Ein unzuverlässiger Gebrauch kann generell gefährlich sein und die Maschine beschädigen.

3) Erlauben Sie niemals Kindern oder Personen, die nicht über die erforderlichen Kenntnisse dieser Gebrauchsanweisung verfügen, die Maschine zu benutzen. Örtliche Bestimmungen können das Mindestalter des Benutzers festlegen.

4) Die Maschine darf nicht von mehr als einer Person benutzt werden.

5) **Maschine niemals benutzen:**

– Während Personen, besonders Kinder oder Tiere in der Nähe sind;

– Wenn der Benutzer müde ist oder sich nicht wohl fühlt, oder wenn er Arzneimittel oder Drogen, Alkohol oder andere Stoffe zu sich genommen hat, die seine Aufmerksamkeits- und Reaktionsfähigkeit beeinträchtigen;

– Wenn der Benutzer nicht imstande ist, die Maschine mit zwei Händen festzuhalten bzw. wenn er bei der Arbeit nicht stabil auf den Beinen das Gleichgewicht halten kann.

6) Beachten Sie, dass der Benutzer für Unfälle und Schäden verantwortlich ist, die anderen Personen oder deren Eigentum widerfahren können.

B) VORBEREITENDE MASSNAHMEN

1) Bei der Arbeit, muss der Benutzer eine geeignete Kleidung tragen, die ihn in seinen Bewegungen nicht hindert.

– Enganliegende Schutzkleidung mit schnittfesten Schutzeinsätzen tragen.

– Schutzhelm, Handschuhe, Schutzbrille und schnittfesteste Sicherheitsschuhe mit rutschfester Sohle tragen.

– Gehörschutz tragen.

– Keine Schale, Hemden, Halsketten oder andere lose hängende Zubehöre tragen, die sich in der Maschine oder in eventuell auf dem Arbeitsplatz befindlichen Gegenständen verfangen könnten.

– Langes Haar zusammenbinden.

2) **ACHTUNG: GEFAHR! Benzin ist hochgradig entflammbar:**

– Kraftstoff in eigens zu diesem Zweck vorgesehenen, zugelassenen Behältern aufbewahren;

– beim Umgang mit Kraftstoffen nicht rauchen;

– Tankverschluss langsam öffnen, um den darin enthaltenen Druck langsam abzubauen;

– Kraftstoff nur im Freien mit Hilfe eines Trichters nachfüllen;

– Kraftstoff ist vor dem Starten des Motors einzufüllen. Während der Motor läuft oder bei heißer Maschine darf der Tankverschluss nicht geöffnet bzw. Benzin nachgefüllt werden;

– falls Benzin übergelaufen ist, darf kein Versuch unternommen werden, den Motor zu starten. Statt dessen ist die Maschine von der benzinverschmutzten Fläche zu entfernen. Bis das Benzin nicht vollständig verdunstet ist und die Benzindämpfe nicht verflüchtigt sind, vermeiden Sie alles, was einen Brand verursachen könnte;

– jegliche Spur von eventuell auf der Maschine oder auf dem Boden verschüttetem Benzin sofort entfernen;

– Maschine nicht am Befüllungsort starten;

– der Kontakt zwischen Kraftstoff und den Kleidern ist zu vermeiden, und in einem solchen Fall, kleiden Sie sich lieber um, bevor Sie den Motor starten;

– Tankverschluss und Verschluss des Benzinbehälters müssen immer gut zugeschraubt sein.

4) Fehlerhafte oder beschädigte Schalldämpfer austauschen.

5) **Vor dem Gebrauch** die ganze Maschine gründlich überprüfen und insbesondere:

– der Gashebel und der Sicherheitshebel müssen sich leicht bewegen lassen, nicht klemmen und wenn gelassen, müssen sie automatisch und schnell ihre Ausgangsposition wieder einnehmen;

– der Gashebel muss blockiert bleiben, solange der Sicherheitshebel nicht betätigt wird;

– der Motorabstellschalter muss von einer Position auf die andere leicht verstellbar sein;

– das Elektrokabel und vor allem das Zündkerzenkabel müssen einwandfrei sein, um eine Funkenbildung auszuschließen und der Stecker muss vorschriftsmäßig an der Zündkerze angebracht sein;

– die Handgriffe und Schutzvorrichtungen der Maschine müssen gereinigt und abgetrocknet, und schließlich an die Maschine fest angebracht werden;

– Schneidvorrichtungen oder Schutzeinrichtungen dürfen nie beschädigt sein.

6) Prüfen Sie die korrekte Position der Handgriffe und des Anschlusspunktes der Traggurte, sowie das Gleichgewicht der Maschine.

7) Prüfen Sie vor Arbeitsbeginn, dass die Schutzvorrichtungen für das Schneidwerkzeug geeignet, und korrekt montiert sind.

8) Prüfen Sie den Arbeitsbereich gründlich, und entfernen Sie alles was von der Maschine weggeschleudert werden könnte oder die Schneidgruppe und den Motor beschädigen könnte (Steine, Äste, Stahldraht, Knochen, usw.).

C) DIE MASCHINE IM EINSATZ

1) Der Motor darf nicht in geschlossenen Räumen laufen, in denen sich gefährliche Kohlenmonoxydgase sammeln können.

2) Arbeiten Sie nur bei Tageslicht oder bei guter künstlicher Beleuchtung.

3) **Eine sichere und stabile Position einnehmen:**

– vermeiden Sie so gut wie möglich den Einsatz der

Maschine auf nassem oder rutschigem Boden oder jedenfalls auf unebenen oder steilen Böden, wenn für den Benutzer bei der Arbeit keine ausreichende Stabilität gewährleistet ist;

- rennen Sie nicht, gehen Sie immer vorsichtig voran und achten Sie auf die Bodenunebenheiten und auf die Anwesenheit eventueller Hindernisse;
- bewerten Sie die potentiellen Risiken des zu bearbeitenden Geländes, und ergreifen Sie alle erforderlichen Sicherheitsmaßnahmen für die eigene Sicherheit, vor allem auf Hängen, gefährlichem, rutschigem oder unsicherem Gelände;
- Bei Hängen muss immer quer zum Gefälle gearbeitet werden, nie bergauf oder bergab, und immer mit der Schneidvorrichtung in Talrichtung.

4) Beim Anlassen des Motors die Maschine fest drücken:

- den Motor erst mindestens 3 Meter vom Befüllungsort entfernt starten;
- prüfen Sie, dass sich andere Personen mindestens 15 Meter vom Aktionsradius der Maschine, und bei schweren Schnitтарbeiten mindestens 30 Meter entfernt befinden;
- Schalldämpfer und demnach auch die Abgase nie gegen entflammbare Stoffe richten:

5) **Ändern Sie nicht die Grundeinstellung des Motors** und lassen Sie ihn nicht überdrehen.

6) Die Maschine darf keinen übermäßigen Kräften ausgesetzt werden, und kleine Maschinen dürfen nicht für schwere Arbeiten verwendet werden. Die Verwendung einer geeigneten Maschine vermindert die Risiken und verbessert die Qualität der Arbeit.

7) Sicherstellen, dass sich die Schneidvorrichtung nicht bewegt solange der Motor leer läuft, und dass nach Betätigung des Gashebels der Motor dann auch schnell wieder auf den Leerlauf gebracht wird.

8) Achten Sie darauf, dass das Messer nicht gegen Fremdkörper hart aufprallt und auf das eventuell durch die Bewegung des Messers herumfliegende Material.

9) Während der Arbeiten muss die Maschine immer am Traggurt befestigt sein.

10) **Der Motor ist abzustellen:**

- wenn Sie die Maschine unbewacht lassen.
- bevor Sie nachtanken.
- während des Wechsels der Arbeitsbereiche.

11) **Schalten Sie den Motor ab und ziehen Sie das Kerzenkabel heraus:**

- bevor Sie die Maschine überprüfen, reinigen oder Arbeiten an ihr durchführen;
- nachdem ein Fremdkörper getroffen wurde. Prüfen Sie, ob an der Maschine Schäden entstanden sind, und führen Sie die erforderlichen Reparaturen aus, ehe Sie die Maschine wieder benutzen;
- wenn die Maschine auf anormale Weise zu vibrieren beginnt: in diesem Fall unmittelbar die Ursache suchen und beseitigen;
- wenn die Maschine nicht benutzt wird.

D) WARTUNG UND LAGERUNG

1) Sorgen Sie dafür, dass alle Muttern, und Schrauben fest angezogen sind, um sicher zu sein, dass die Maschine immer unter guten Bedingungen arbeitet. **Eine regelmäßige Wartung ist unentbehrlich für die Sicherheit und die Einhaltung der Leistungsfähigkeit.**

2) Bewahren Sie die Maschine mit Benzin im Tank nie-

mals innerhalb eines Raumes auf, in dem Benzindämpfe mit offenem Feuer, einer heißen Quelle oder Funken in Berührung kommen könnten.

3) Lassen Sie den Motor abkühlen, bevor Sie die Maschine in einem Raum abstellen.

4) Um die Brandgefahr zu vermindern, ist der Motor, der Abgasschalldämpfer und der Lagerort für die Kraftstoffe stets frei von Zweigresten, Blättern oder überflüssigem Fett zu halten; Behälter mit Schneidresten niemals innerhalb eines Raumes lassen

5) Falls der Tank zu entleeren ist, muss dies im Freien erfolgen und bei kaltem Motor..

6) Tragen Sie bei jedem Eingriff auf der Schneidvorrichtung Handschuhe.

7) **Verwenden Sie, aus Sicherheitsgründen, nie die Maschine mit abgenutzten oder beschädigten Teilen. Die beschädigten Teile müssen ersetzt und dürfen niemals repariert werden. Nur Original-Ersatzteile verwenden.** Nicht gleichwertige Ersatzteile können die Maschine beschädigen und Ihre Sicherheit gefährden. Die Schneidwerkzeuge müssen immer das Herstellerzeichen tragen, wie auch den Verweis auf die maximale Arbeitsdrehzahl.

8) Vergewissern Sie sich vor dem Wegräumen der Maschine, dass Sie für die Wartung verwendete Schraubenschlüssel oder Werkzeuge entfernt haben.

9) Maschine nicht in Kinderreichweite aufbewahren!

E) TRANSPORT UND HANDHABUNG

1) Folgende Hinweise müssen bei Transport und Handhabung der Maschine beachtet werden:

- Motor ausschalten; abwarten bis die Schneidvorrichtung vollständig stillsteht, Zündkerzenstecker abtrennen;
- Schutz der Schneidvorrichtung montieren;
- Maschine ausschließlich an den Handgriffen aufheben und die Schneidvorrichtung in die der Laufrichtung entgegengesetzte Richtung positionieren

2) Sollte der Transport der Maschine mit einem Kraftfahrzeug erfolgen, so muss sie so aufgestellt werden, dass sie keine Gefahr darstellt und auch gut befestigt werden, um das Umkippen mit nachfolgender Schadentstehung und Kraftstoffauslauf zu verhindern.

F) WIE IST DAS HANDBUCH ZU LESEN

Im Text des vorliegenden Handbuchs sind einige besonders wichtige Abschnitte unterschiedlich gekennzeichnet, wobei die Bedeutung solcher Kennzeichnungen wie folgt zu verstehen ist:

ANMERKUNG

oder

WICHTIG

Liefert erläuternde Hinweise oder andere Angaben über bereits an früherer Stelle gemachte Aussagen, in der Absicht, die Maschine nicht zu beschädigen oder Schäden zu vermeiden.

ACHTUNG!

Im Falle der Nichtbeachtung besteht die Möglichkeit, sich selbst oder Dritte zu verletzen.

GEFAHR!

Im Falle der Nichtbeachtung besteht die Möglichkeit, sich selbst oder Dritte schwer zu verletzen, mit Todesgefahr.

4. MONTAGE DER MASCHINE

WICHTIG

Die Maschine wird mit einigen demontierten Bauteilen sowie mit leerem Kraftstofftank geliefert.

▲ ACHTUNG! Bei Behandlung der Schneidvorrichtungen müssen immer robuste Arbeitshandschuhe getragen werden. Arbeiten Sie bei der Montage der Bauteile mit höchster Sorgfalt, um die Sicherheit und Effizienz der Maschine nicht zu beeinträchtigen; wenden Sie sich im Zweifelsfall an Ihren Händler.

1. FERTIGMONTAGE DER MASCHINE

1a. Modelle "MONO"

• Modell 28 (Abb. 1)

▲ ACHTUNG! Das Distanzstück (1) hat die Aufgabe, aus Sicherheitsgründen einen minimalen Abstand zwischen vorderem und hinteren Handgriff zu garantieren. Dieses Distanzstück muss immer vorhanden sein, und darf nie modifiziert werden.

- Vor dem Distanzstück (1) den vorderen Handgriff (2) mit den Schrauben (4) und den Muttern (5) in den entsprechenden sitzen auf dem Antriebsrohr (3) montieren.
- Vor dem Festziehen der Schrauben (4) den Handgriff in Bezug auf das Antriebsrohr korrekt ausrichten.
- Schrauben (4) festziehen.

• Modell 38 (Abb. 2)

- Den vorderen Handgriff mit Schutz (1) an der Kunststoffabdeckung (2) montieren, und die Schrauben (3) festziehen.

1b. Modelle "DUPLEX"

• Modell 28 (Abb. 3)

- Den Holm (1) in die Aussparung des Halters (2) am Antriebsrohr (3) einsetzen, und darauf achten, dass sich die Steuerung rechts befindet.
- Die Kappe (4) montieren, die Schrauben (5).
- Der Halter (2) ist bereits am Antriebsrohr (3)

vormontiert, so dass die Kanten mit dem Pfeil des Aufklebers (6) ausgerichtet sind; diese Position darf nie verändert werden.

• Modell 38 (Abb. 4)

- Die Zentralmutter (1) lösen und die Kappe (2) entfernen.
- Den Zweihandgriff (3) einsetzen, und darauf achten, dass sich die Steuerung rechts befindet.
- Den Zweihandgriff in die bequemste Arbeitsstellung einrichten, und mit der Kappe (2) und der Zentralmutter (1) fixieren.

2. MONTAGE DER SCHUTZEINRICHTUNGEN

▲ ACHTUNG! Jede Schneidvorrichtung ist mit einem bestimmten Schutz ausgerüstet. Es dürfen nie andere Schutzeinrichtungen als für die Schneidvorrichtung vorgesehen verwendet werden.

• Messer mit 3 oder 4 Spitzen (Abb. 5)

▲ ACHTUNG! Schutzhandschuhe tragen, und den Messerschutz montieren.

- Das Messer (falls montiert) gemäß Abschnitt 3 demontieren.
- Der Schutz (1) ist an der Winkelumlenkung (2) mit zwei Schrauben (3) befestigt.

• Fadenkopf (Abb. 6)

▲ ACHTUNG! Bei Verwendung des Fadenkopfes muss immer der Zusatzschutz mit Fadenmesser montiert sein.

- Das Messer (falls montiert) gemäß Abschnitt 3 demontieren.
- Der Schutz (1) ist an der Winkelumlenkung (2) mit zwei Schrauben (3) befestigt.
- Den Zusatzschutz (4) montieren, indem die Nasen in die entsprechenden Aussparungen des Schutzes (1) eingesetzt, und bis zum Einrasten eingedrückt werden.

3. DEMONTAGE UND ERNEUTE MONTAGE DER SCHNEIDVORRICHTUNGEN

▲ ACHTUNG! *Es dürfen nur originale oder vom Hersteller zugelassene Schneidvorrichtungen verwendet werden.*

- Messer mit 3 oder 4 Spitzen

▲ ACHTUNG! *Schutzhandschuhe tragen, und den Messerschutz montieren.*

a) Modell 28 (Abb. 7)

ANMERKUNG *Die Mutter des Tellers (4) besitzt ein Linksgewinde, und muss daher im Uhrzeigersinn abgeschraubt und gegen Uhrzeigersinn eingeschraubt werden.*

- Den mitgelieferten Schlüssel (2) in die entsprechende Bohrung der Winkelumlenkung (3) einsetzen, und das Messer (1) von Hand drehen, bis der Schlüssel in der innenliegenden Bohrung greift, und die Drehung blockiert.
- Den Teller (4) entfernen, indem die Mutter **im Uhrzeigersinn** ausgedreht wird.
- Die Überwurfscheibe (5) abziehen und das Messer (1) entfernen.

Beim Einbau:

- Sicherstellen, dass die Nuten der inneren Überwurfscheibe (6) perfekt in die Winkelumlenkung (3) einrasten.
- Die Überwurfscheibe (5) und das Messer (1) montieren.
- Den Teller (4) wieder montieren, indem die Mutter **gegen Uhrzeigersinn** festgezogen wird.
- Den Schlüssel (2) abziehen, um die Messerdrehung wieder freizugeben.

b) Modell 38 (Abb. 8)

ANMERKUNG *Die Schraube des Tellers (4) besitzt ein Linksgewinde, und muss daher im Uhrzeigersinn abgeschraubt, und gegen Uhrzeigersinn eingeschraubt werden.*

- Den mitgelieferten Schlüssel (2) in die entsprechende Bohrung der Winkelumlenkung (3) einsetzen, und das Messer (1) von Hand drehen, bis der Schlüssel in der innenliegenden Bohrung greift, und die Drehung blockiert.

- Den Teller (4) entfernen, indem die Zentralschraube **im Uhrzeigersinn** ausgedreht wird.
- Die Überwurfscheibe (5) abziehen und das Messer (1) entfernen.

Beim Einbau:

- Sicherstellen, dass die Nuten der inneren Überwurfscheibe (6) perfekt in die Winkelumlenkung (3) einrasten.
- Die Überwurfscheibe (5) und das Messer (1) montieren.
- Den Teller (4) wieder montieren, indem er **gegen Uhrzeigersinn** festgezogen wird.
- Den Schlüssel (2) abziehen, um die Messerdrehung wieder freizugeben.

- Fadenkopf (Abb. 9)

ANMERKUNG *Der Fadenkopf besitzt ein Linksgewinde, und muss daher im Uhrzeigersinn abgeschraubt, und gegen Uhrzeigersinn eingeschraubt werden.*

- Den mitgelieferten Schlüssel (2) in die entsprechende Bohrung der Winkelumlenkung (3) einsetzen, und den Fadenkopf (1 oder 1a) von Hand drehen, bis der Schlüssel in der innenliegenden Bohrung greift, und die Drehung blockiert.
- Den Fadenkopf (1) entfernen, indem dieser **im Uhrzeigersinn** abgedreht wird.

Beim Einbau:

- Sicherstellen, dass die Nuten der inneren Überwurfscheibe (4) perfekt in die Winkelumlenkung (3) einrasten.
- Den Fadenkopf (1) wieder montieren, indem er **gegen Uhrzeigersinn** festgezogen wird.
- Den Schlüssel (2) abziehen, um die Wellendrehung wieder freizugeben.

- Kreissägeblatt (falls zulässig)

▲ ACHTUNG! *Die Verwendung des Kreissägeblatts ist bei Maschinen mit dem entsprechenden Symbol (siehe Kap. 2 Nr. 6) verboten.*

Für die Montage der Schutzeinrichtung für das Kreissägeblatt wird auf die mit diesem Zubehör gelieferten Anweisungen verwiesen.

5. ARBEITSVORBEREITUNG

MASCHINENÜBERPRÜFUNG

Bevor Sie mit der Arbeit starten, muss folgendes geprüft werden:

- dass an der Maschine und an der Schneidvorrichtung alle Schrauben angezogen sind;
- dass die Schneidvorrichtung nicht beschädigt ist, und dass die Metallmesser mit 3 oder 4 Schneiden (falls montiert) gut geschliffen sind;
- dass der Luftfilter sauber ist;
- dass die Schutzeinrichtungen festsitzen und ausreichend sind;
- dass die Handgriffe richtig befestigt sind.

KRAFTSTOFFE UND SCHMIERÖL

Diese Maschine ist mit einem Viertaktmotor ausgestattet, der KEIN Ölzusatz zum Benzin erfordert.

WICHTIG

Der Zusatz von Öl zum Benzin beschädigt den Motor und führt zum Verfall der Garantie.

WICHTIG

Verwenden Sie nur hochwertiges Kraftstoffe und Schmieröl, um die Gesamtleistungen und die Standzeit der mechanischen Teile auch langfristig sicherzustellen.

• Benzineigenschaften

Nur bleifreies Benzin (grünes Benzin) mit einer Oktanzahl unter 90 OZ verwenden.

WICHTIG

Bleifreies Benzin neigt dazu, im Behälter Ablagerungen zu bilden, wenn es über 2 Monate aufbewahrt wird. Verwenden Sie stets frisches Benzin!

▲ GEFAHR!

Benzin ist entflammbar!

- Benzin ausschließlich in eigens für Kraftstoffe zugelassenen Behältern aufbewahren, und zwar an einem sicheren Ort, fern von Wärmequellen und offenen Flammen
- Die Behälter niemals in Kinderreichweite aufbewahren.

• Öleigenschaften

Es darf nur hochwertiges, spezielles Öl für Viertaktmotoren verwendet werden, mit großer Reinigungswirkung, Klassifizierung SF-SG und Viskosität SAE10W30.

WICHTIG

Die Verwendung von Öl ohne Reinigungswirkung, ungeeignetes Öl oder mit anderen Eigenschaften als angegeben beschädigt den Motor und führt zum Verfall der Garantie.

Bei Ihrem Händler sind speziell für solche Motoren entwickelte Öle erhältlich, die großen Schutz und eine lange Funktion des Motors garantieren.

NACHFÜLLEN VON KRAFTSTOFF

▲ GEFAHR!

Rauchen Sie beim Nachfüllen nicht und versuchen Sie die Benzindämpfe nicht einzuatmen.

▲ ACHTUNG!

Behälterverschluss stets vorsichtig öffnen, da sich darin gegebenenfalls Druck gebildet hat.

Vor dem Nachfüllen:

- Maschine auf einer ebenen Fläche, in stabiler Position mit nach oben gerichtetem Tankverschluss aufstellen.
- Tankverschluss und umliegenden Bereich reinigen, damit beim Nachfüllen kein Schmutz in den Tank gerät.
- Verschluss vorsichtig öffnen, um den Druck langsam abzulassen. Immer mit einem Trichter nachfüllen, und den Tank nicht bis zum Rand füllen.

▲ ACHTUNG!

Den Behälter immer sehr gut verschließen.

▲ ACHTUNG!

Sofort alle eventuell auf der Maschine oder auf dem Boden verschütteten Benzinrückstände entfernen und den Motor solange nicht anlassen, bis sich alle Benzindämpfe verflüchtigt haben.

ÖL NACHFÜLLEN (Abb. 10)

WICHTIG

Den Motor nicht anlassen und die Maschine nicht verwenden, wenn der Ölstand nicht ausreichend ist.

Um den Ölstand zu prüfen:

- Maschine auf einer ebenen Fläche, in stabiler Position mit nach oben gerichtetem Tankverschluss aufstellen.
- Den Tankverschluss abschrauben, und prüfen, dass der Ölstand die Kante des Einfüllstutzens erreicht.

Der Öltankinhalt beträgt 80 cm³ (Modell 28) bzw. 100 cm³ (Modell 38).

6. MOTOR ANLASSEN, BENUTZEN UND AUSSCHALTEN

ANLASSEN DES MOTORS

Motorausrichtung oder nach der Kraftstoffnachfüllung.

⚠ ACHTUNG!

***Der Motor darf erst ange-
lassen werden, wenn er mindestens 3 m vom
Kraftstoff-Befüllungsort entfernt ist.***

Vor dem Starten des Motors:

- Maschine stabil auf dem Boden aufstellen.
- Messerschutz entfernen (falls montiert).
- Sicherstellen, dass das Messer (falls vorhanden) den Boden oder sonstige Gegenstände nicht berührt.

- **Kaltstart**

ANMERKUNG

Unter Kaltstart versteht sich das Anlassen nach mindestens 5 Min. von der

Um den Motor anzulassen (Abb. 11):

1. Den Schalter (1) in die Stellung «START» bewegen.
2. Starter betätigen, den Hebel (5) in Stellung «CLOSE» drehen.
3. Den Primerknopf (6) 3 - 4 Mal drücken, um die Gemischanreicherung für das Anlassen zu erreichen.
4. Maschine mit einer Hand auf dem Motor fest auf den Boden drücken, damit Sie beim Anlassen die Kontrolle der Maschine nicht zu verlieren (Abb. 12).

WICHTIG

Um Verformungen zu vermeiden darf das Antriebsrohr während des Anlassens nicht als Stütze für die Hand oder das Knie verwendet werden.

5. Den Startgriff 10-15 cm langsam herauszie-

hen, bis ein gewisser Widerstand zu spüren ist, dann ein paar Mal fest ziehen bis die ersten Zündungen wahrgenommen werden.

WICHTIG

Um Beschädigungen zu vermeiden, das Seil lieber nicht ganz herausziehen und nicht mit dem Rande der Seilführungsöffnung in Berührung bringen und den Griff loslassen, dabei aber verhindern, dass das Seil unkontrolliert wieder eingezogen wird.

- Den Startgriff erneut ziehen, bis das korrekte Anlassen des Motors erreicht wurde.

⚠ ACHTUNG!

Das Anlassen des Motors mit betätigtem Starter verursacht eine Drehung der Schneidvorrichtung, die erst bei Lösen des Choke-Hebels stoppt.

- Nach dem Anlassen des Motors den Starter deaktivieren, indem der Hebel (2) in die Stellung „OPEN“ gedreht wird.
- Lassen Sie den Motor mindestens 1 Minute im Leerlauf laufen bevor Sie die Maschine verwenden.

WICHTIG

Sollte der Griff des Anlasserseils mehrmals mit betätigtem Starter betätigt werden, könnte dadurch der Motor überflutet und das Anlassen erschwert werden.

Bei überflutetem Motor Zündkerze entfernen und leicht am Griff des Anlasserseils ziehen, um den überflüssigen Kraftstoff zu entfernen; dann die Elektroden der Zündkerze abtrocknen und wieder einsetzen.

- **Warmstart**

Für den Warmstart (sofort nach Motor-ausschaltung), Punkte 1 - 4 - 5 - 6 des oben beschriebenen Ablaufs befolgen.

MOTOREINSATZ (Abb. 11)

Die Drehzahl der Schneidvorrichtung wird durch den Drehzahlregler (2) am hinteren Handgriff (4) oder am rechten Griff (4a) des Zweihandgriffs gesteuert.

Die Betätigung des Drehzahlreglers ist nur möglich, wenn der Verriegelungshebel (3) gleichzeitig betätigt wird.

Die Bewegung wird vom Motor auf die Antriebswelle übertragen, und zwar über eine Fliehkräftkupplung, mit der die Bewegung der Welle verhindert wird, solange der Motor im Leerlauf läuft.

⚠ ACHTUNG!

Verwenden Sie die Maschine nicht wenn sich die Schneidvorrichtung bewegt, solange der Motor im Leerlauf läuft; in diesem Fall den Leerlauf (siehe Kap. 8) einstellen, und sollte das Problem weiter bestehen, so muss der Händler zu Rate gezogen werden.

Die korrekte Arbeitsgeschwindigkeit erreicht man wenn die Steuerung des Drehzahlreglers (2) bis zum Anschlag betätigt wird.

WICHTIG

Während der ersten 6-8 Stunden Maschineneinsatz, den Motor nicht mit der Höchstdrehzahl benutzen.

MOTORAUSSCHALTUNG (Abb. 11)

Um den Motor auszuschalten:

- Die Steuerung des Drehzahlreglers loslassen (2) und den Motor einige Sekunden lang im Leerlauf laufen lassen.
- Den Schalter (1) auf Position “ STOP ” drücken.

⚠ ACHTUNG!

Wenn der Drehzahlregler auf den Leerlauf gebracht wird, dauert es einige Sekunden bis die Schneidvorrichtung vollständig stillsteht.

7. MASCHINENEINSATZ

Für einen rücksichtsvollen Einsatz den anderen und der Umwelt gegenüber:

- vermeiden Sie es, ein Störelement darzustellen.
- Halten Sie sich strikt an die örtlichen Vorschriften für die Entsorgung der Schneidreste.
- Halten Sie sich strikt an die örtlichen Vorschriften für die Entsorgung von Öl, Benzin, beschädigten Teilen oder sämtlichen weiteren umweltschädlichen Stoffen.

▲ ACHTUNG! *Bei längerfristiger Arbeit mit vibrierenden Werkzeugen können vor allem bei Personen mit Durchblutungsstörungen Verletzungen und Gefäßerkran- kungen (bekannt als „Raynaud-Syndrom“ oder „Leichenfinger“) auftreten. Die Symptome können die Hände, Handgelenke und Finger betreffen, und stellen sich als Gefühlslosigkeit, Kribbeln, Kitzeln, Sch- merzen, blasse Haut oder strukturelle Veränderungen der Haut. Diese Effekte können durch niedrige Umgebungstemperaturen bzw. durch besonders festes Greifen der Handgriffe verstärkt werden. Beim Auftreten der Symptome müssen die Verwendungs- zeiten der Maschine verkürzt, und ein Arzt aufgesucht werden.*

▲ ACHTUNG! *Tragen Sie während der Arbeit eine zweckmäßige Kleidung. Ihr Händler kann Ihnen nützliche Informationen über die besten Arbeitsschutzvorrichtungen geben, die Ihre Sicherheit während der Arbeit gewährleisten.*

VERWENDUNG DER TRAGGURTE (Abb. 13)

▲ ACHTUNG! *Bei Verwendung der Maschine müssen die korrekt angelegten Traggurte immer eingehängt werden. Die Wirksamkeit der Schnellauslösung zum schnellen Trennen der Maschine von den Gurten im Gefahrenfall muss regelmäßig geprüft werden..*

Der Traggurt muss angelegt werden, bevor die Maschine am entsprechenden Haken einge-

hängt wird, und die Gurte müssen entsprechend der Größe und Statur des Bedieners eingestellt werden.

Falls die Maschine mit mehreren Anschluss- punkten ausgerüstet ist, muss der Punkt ver- wendet werden, mit dem das Gleichgewicht der Maschine während der Arbeit am Besten gehal- ten werden kann.

Es ist immer ein Traggurt entsprechend des Maschinengewichts und der verwendeten Schneidvorrichtung zu verwenden:

- bei Maschinen mit weniger als 7,5 kg, aus- gestattet mit Fadenkopf oder 3- oder 4- schneidigem Messer können die Modelle mit Einzel- oder Doppelgurt verwendet werden.
- bei Maschinen mit mehr als 7,5 kg, ausge- stattet mit Kreissägeblatt (falls zulässig), darf nur das Modell mit Doppelgurt verwendet werden.

• Modelle “MONO” mit Einzelgurt

Der Gurt (1) muss über die linke Schulter, in Richtung der rechten Hüfte laufen.

• Modelle mit Doppelgurt

Der Gurt (2) muss wie folgt getragen werden:

- der gepolsterte Teil und der Karabinerhaken auf der rechten Seite;
- die Entriegelung vorne;
- die Kreuzung der Gurte auf dem Rücken des Bedieners.

Die Gurte müssen straff sitzen, um die Last gleichmäßig auf die Schultern zu verteilen.

BETRIEBSWEISE DER MASCHINE

▲ ACHTUNG! *Die Maschine muss wäh- rend der Arbeit immer fest mit zwei Händen gehalten werden, mit der Motoreinheit auf der rechten Körperseite, und der Schneide- gruppe unterhalb der Gürtellinie.*

▲ ACHTUNG! *Wenn sich ein Messer während der Arbeit verkeilt muss der Motor sofort ausgeschaltet werden. Achten Sie immer auf Rückschläge (Kickback) die auftre- ten können, wenn ein Messer auf ein*

Hindernis trifft (Holzstamm, Wurzeln, Äste, Steine, usw.). Vermeiden, dass das Messer den Boden berührt. Die Schläge verursachen ein Rückschlagen des Messers, das schwer zu kontrollieren ist, so stark, dass die Kontrolle der Maschine verloren gehen kann, die Sicherheit des Bedieners gefährdet wird, und die Maschine selbst beschädigt werden kann.

Bevor das erste Mal Mäharbeiten in Angriff genommen werden, muss sich der Bediener mit der Maschine und der geeigneten Arbeitstechnik vertraut machen, und probierhalber den Gurt korrekt anlegen, die Maschine sicher aufnehmen, und die erforderlichen Arbeitsbewegungen ausführen.

• Auswahl der Schneidvorrichtung

Die am Besten geeignete Schneidvorrichtung für die vorgesehene Arbeit entsprechend der folgenden Grundsätze auswählen:

- **das Messer mit 3 Schneiden** ist zum Schneiden und Ausputzen kleiner Büsche bis zu 2 cm Querschnitt geeignet;
- **das Messer mit 4 Schneiden** ist zum großflächigem Schneiden von zähem Gras geeignet;
- **der Fadenkopf** kann hohes Gras und nicht holzige Pflanzen in der Nähe von Einzäunungen, Mauern, Fundamenten, Gehsteigen, um Bäume, usw. beseitigen oder zum vollständigen Ausputzen eines Gartenteils verwendet werden
- **das Kreissägeblatt** (falls zulässig) ist für das Schneiden robuster Büsche, Sträucher und kleiner Bäume bis zu einem Querschnitt von 6 cm geeignet.

ARBEITSTECHNIKEN

a) Messer mit 3 Spitzen (Abb. 14)

Den Schnitt von der Oberseite der Pflanzen her beginnen, dann mit dem Messer abwärts arbeiten, und die Ästen schrittweise in kleine Stücke zerkleinern.

b) Messer mit 4 Spitzen (Abb. 15)

Die Maschine als herkömmliche Sense verwenden, und sich mit bogenförmigen Schwenkbewegungen von ca. 60-90° bis zum Ende der Vegetation bewegen, und so fort.

c) Fadenkopf

▲ ACHTUNG! *Es dürfen NUR Nylonfäden verwendet werden. Die Verwendung von Metalldrähten, kunststoffummantelten Metalldrähten bzw. für den Fadenkopf ungeeigneter Fäden kann schwere Verletzungen und Schäden verursachen.*

Während des Betriebs sollte der Motor regelmäßig gestoppt, und das Gras, das sich um die Maschine wickelt entfernt werden, um zu verhindern, dass sich das Antriebsrohr auf Grund des Grasses unterhalb des Schutzes überhitzt.

Das angesammelte Gras mit einem Schraubendreher entfernen, damit die Stange korrekt gekühlt wird.

▲ ACHTUNG! *Die Maschine darf nicht durch Neigen des Fadenkopfes zum Kehren verwendet werden. Die Motorkraft kann Gegenstände und kleine Steine bis zu 15 Meter weit schleudern, und so Schäden oder Verletzungen verursachen.*

• Schneiden in Bewegung (Sensen) (Abb. 16)

Mit gleichmäßiger Geschwindigkeit vorwärts gehen, dabei eine Bogenbewegung ähnlich zum herkömmlichen Sensen ausführen, ohne den Fadenkopf während des Betriebs zu neigen.

Als Erstes versuchen einen kleinen Bereich in der richtigen Höhe zu schneiden, um dann eine gleichmäßige Schnitthöhe zu erreichen, indem der Fadenkopf auf einer konstanten Höhe vom Boden gehalten wird.

Für größere Schnitte kann es hilfreich sein, den Fadenkopf um ca. 30° nach links zu neigen.

▲ ACHTUNG! *Es darf nicht auf diese Weise gearbeitet werden, wenn die Möglichkeit besteht, dass Gegenstände weg geschleudert werden, die Personen oder Tiere verletzen, oder Sachschäden verursachen können.*

• Präzisionsschnitt (Trimmen)

Die Maschine geneigt halten, so dass der untere Teil des Fadenkopfes nicht das Gelände berührt

und die Schnittlinie sich im gewünschten Punkt befindet, wobei die Schneidvorrichtung immer fern vom Bediener gehalten werden muss.

- **Schneiden in der Nähe von Einzäunungen / Fundamenten (Abb.17)**

Den Fadenkopf langsam in die Nähe der Einzäunungen, Pfosten, Steine, Mauern, usw. führen, oder gewaltsam dagegen zu drücken. Wenn der Faden gegen ein hartes Hindernis schlägt kann dieser kaputt gehen, oder verschleifen; wenn er in einer Einzäunung hängen bleibt kann er plötzlich reißen.

Auf jeden Fall kann das Schneiden entlang Gehsteigen, Fundamenten, Mauern, usw. einen übermäßigen Fadenverschleiß verursachen.

- **Schneiden um Bäume (Abb.18)**

Um den Baum, von links nach rechts, herum laufen, damit sich langsam an den Stamm annähern, so dass der Faden nicht gegen den Baum schlägt, und den Fadenkopf leicht nach vorne geneigt halten. Beachten, dass der Nylonfaden kleine Sträucher durchtrennen oder beschädigen kann, und dass der Schlag des Nylonfadens gegen den Strauch- oder Baumstamm bei weicher Rinde die Pflanze stark beschädigen kann.

- **Einstellung der Fadenlänge während der Arbeit (Abb. 19)**

Diese Maschine ist mit einem Fadenkopf „Tap & Go“ ausgestattet. Um neuen Faden abzuspuhlen muss der Kopf mit Höchstdrehzahl gegen den Boden geklopft werden; der Faden wird automatisch frei gegeben, und das Messer schneidet die überschüssige Länge ab.

d) **Kreissägeblatt (falls zulässig) (Abb. 20)**

⚠ ACHTUNG! Die Verwendung des Kreissägeblatts ist bei Maschinen mit dem entsprechenden Symbol (siehe Kap. 2 Nr. 6) verboten. Für die Verwendung des Kreissägeblatts, wo zulässig, muss immer der

spezielle Schutz verwendet werden. Das Sägeblatt muss gut geschliffen sein, um die Gefahr von Rückschlägen zu vermeiden.

⚠ ACHTUNG! Beim Fällen kleiner Bäume muss die Fallrichtung des Baums, auch unter Berücksichtigung der Windrichtung, beachtet werden.

Für ein gutes Schneidergebnis beim Fällen kleiner Bäume muss der Schnitt mit einer schnellen Bewegung in Richtung des zu durchschneidenden Asts oder Stamms mit Höchstdrehzahl durchgeführt werden.

Es muss vermieden werden, die rechte Seite des Sägeblatts zu verwenden, da hier die Gefahr von Rückschlägen oder Klemmen auf Grund der Drehrichtung besteht.

ARBEITSENDE

Wenn die Arbeit beendet ist:

- Motor wie vorangehend (Kap. 6) beschrieben ausschalten.
- Den Stillstand der Schneidvorrichtung abwarten und den Messerschutz montieren (wenn 3- oder 4-schneidige Messer oder Kreissägeblätter verwendet werden).

8. WARTUNG UND AUFBEWAHRUNG

Eine korrekte Wartung ist grundsätzlich notwendig, um die ursprüngliche Effizienz und Einsatzsicherheit der Maschine zu bewahren.

⚠ ACHTUNG! *Während der Wartungseingriffe:*

- **Zündkerzenstecker abtrennen.**
- **Abwarten bis der Motor ausreichend abgekühlt ist.**
- **Für Eingriffe im Messerbereich Schutzhandschuhe tragen**
- **Messerschutzvorrichtung nicht entfernen, es sei denn, die Eingriffe müssen auf dem Messer selbst vorgenommen werden.**
- **Öle, Benzin oder andere verschmutzende Stoffe vorschriftsmäßig entsorgen.**

ZYLINDER UND SCHALLDÄMPFER

Um die Brandgefahr auf ein Minimum einzuschränken, die Zylinderrippen häufig mit Pressluft reinigen und den Bereich des Schalldämpfers von Zweigresten, Zweiglein, Blättern oder anderen Rückständen befreien.

STARTERGRUPPE

Um ein Überhitzen und Beschädigung des Motors zu verhindern, müssen die Ansauggitter der Kühlluft immer sauber, und frei von Sägespänen und Schmutz gehalten werden. Das Anlasserseil muss bei den ersten Anzeichen von Verschleiß ersetzt werden.

BEFESTIGUNGEN

Kontrollieren Sie regelmäßig den festen Sitz aller Befestigungsschrauben und -muttern, und dass alle Handgriffe fest befestigt sind

REINIGUNG DES LUFTFILTERS (Abb. 21)

WICHTIG *Die Reinigung des Luftfilters ist die Voraussetzung für einen einwandfreien Betrieb und eine lange Standzeit der Maschine. Um unersetzliche Schäden des Motors zu vermeiden, arbeiten Sie nicht ohne Filter oder mit einem beschädigtem Filter*

Die Reinigung sollte alle 8-10 Stunden Maschineneinsatz erfolgen.

Für die Filterreinigung:

- Die Lasche (3) drücken, den Deckel (1) und

- anschließend das Filterelement (2) entfernen.
- Das Filterelement (2) mit Wasser und Seife waschen. Kein Benzin oder andere Lösungsmittel verwenden.
- Den Filter an der Luft trocknen lassen.
- Das Filterelement (2) und die Abdeckung (1) wieder aufliegen.

ÜBERPRÜFUNG DER ZÜNDKERZE (Abb. 22)

Regelmäßig die Zündkerze entfernen und dabei eventuelle Ablagerungen mit einem Metallbürstchen entfernen.

Für den Zugriff auf die Zündkerze muss die Schraube mit dem mitgelieferten Schlüssel ausgedreht, und die obere Abdeckung entfernt werden.

Kontrollieren Sie den Elektrodenabstand und stellen Sie ihn gegebenenfalls wieder her.

Zündkerze wieder einsetzen und mit dem mitgelieferten Schlüssel bis zum Anschlag festziehen. Die Zündkerze muss mit einer gleichwertigen Zündkerze mit entsprechenden Eigenschaften ersetzt werden, falls die Elektroden abgebrannt oder die Isolierung beschädigt ist, und auf jeden Fall nach jeweils 100 Betriebsstunden.

MOTORÖLWECHSEL

Den Öltank bei lauwarmen Motor ablassen, um ein schnelles und vollständiges Abfließen zu garantieren.

1. Prüfen, dass der Kraftstofftankverschluss fest geschlossen ist.
2. Den Öltankverschluss abschrauben, und das Öl durch Neigen des Motors in Richtung Öleinfüllstutzen in einen Behälter entleeren.
3. Den Tank mit dem empfohlenen Öl auffüllen und den Ölstand prüfen.
4. Den Öltankverschluss wieder aufschrauben.

VERGASEREINSTELLUNG

Der Vergaser wird ab Werk so eingestellt, dass bei jeder Einsatzsituation immer Höchstleistungen erbracht werden, und zwar bei einer minimalen Freisetzung von schädlichen Gasen und in Übereinstimmung mit den geltenden Normen.

Wenden Sie sich bei mangelnder Leistung für eine Kontrolle des Vergasers und des Motors an Ihren Fachhändler.

• Leerlaufeinstellung

▲ ACHTUNG! *Die Leerlaufeinstellung darf nur vorgenommen werden, wenn sich die Schneidvorrichtung bewegt und der Motor mit Leerlaufdrehzahl läuft.*

Die Geschwindigkeit reduzieren, indem die mit «MIN» gekennzeichnete Schraube im Gegenuhrzeigersinn gedreht wird, bis die Schneidvorrichtung, bei einem ausreichend gleichmäßigen Betrieb des Motors, zu einem vollständigen Stillstand gebracht wird.

Falls der im Leerlauf laufende Motor unregelmäßig funktioniert, die Schraube im Uhrzeigersinn drehen, um die Geschwindigkeit zu erhöhen.

▲ ACHTUNG! *Die Schneidvorrichtung darf sich bei leer laufendem Motor nicht bewegen, wenden Sie sich an Ihren Händler falls Sie keine befriedigende Einstellung erzielen können.*

WINKELUMLENKUNG (Abb. 23)

Mit Lithiumfett schmieren. Die Schraube (1) entfernen, und das Fett einfüllen, indem die Welle von Hand gedreht wird, bis das Fett austritt; anschließend wieder die Schraube (1) eindrehen.

SCHLEIFEN DES 3- ODER 4-SCHNEIDIGEN MESSERS (Abb. 24)

▲ ACHTUNG! *Schutzhandschuhe tragen. Wenn das Schleifen ohne Demontage des Messers erfolgt, muss der Zündkerzenstecker abgezogen werden.*

Das Schleifen erfolgt unter Berücksichtigung der Messer- und Klingenart, mit Verwendung einer Flachfeile und gleichmäßigem Einsatz an allen Schneiden.

Die Angaben für einen korrekten Schliff sind der Abb. 24 zu entnehmen:

A = Falscher Schliff

B = Schleifgrenze

C = Falsche oder unterschiedliche Winkel

Es ist wichtig, dass das Messer nach dem Schleifen gleichmäßig gewuchtet ist.

Die 3- oder 4-schneidigen Messer können beidseitig verwendet werden. Wenn die Schneide auf einer Seite verschlissen ist, kann das Messer umgedreht, und die andere Seite verwendet werden.

▲ ACHTUNG! *Die Messer dürfen nie repariert werden, sie müssen ersetzt werden, sobald Beschädigungen festgestellt, oder die Verschleißgrenze überschritten wird.*

AUSTAUSCH DES FADENS IM KOPF

Um den Nylonfaden zu ersetzen müssen die Anweisungen, die dem Fadenkopf beiliegen beachtet werden.

SCHLEIFEN DES FADENMESSERS (Abb. 25)

- Das Fadenmesser (1) durch Lösen der Schrauben (3) vom Schutz (2) entfernen.
- Das Fadenmesser in einem Schraubstock einspannen, und mit einer Flachfeile schleifen, wobei beachtet werden muss, dass der Originalwinkel beibehalten wird.
- Das Messer wieder am Schutz montieren.

SCHLEIFEN DES KREISSÄGENBLATTS MIT 24 ZÄHNEN (Abb. 26)

▲ ACHTUNG! *Schutzhandschuhe tragen. Wenn das Schleifen ohne Demontage des Messers erfolgt, muss der Zündkerzenstecker abgezogen werden.*

Kontrollieren, dass die Schränkung des Sägeblatts ca. 1 mm beträgt und gleichmäßig ist, andernfalls mit einer Zange korrigieren.

Alle Zähne gleichmäßig mit einer Rundfeile mit 5,5 mm Durchmesser schleifen, die Feile wie abgebildet verwenden, und gleichmäßig auf die rechten und linken Zähne anwenden.

Das Zahnprofil darf nicht verändert werden.

▲ ACHTUNG! *Das Kreissägeblatt ist nicht umkehrbar, und darf daher nur auf einer Seite verwendet werden.*

Die Messer dürfen nie repariert werden, sie müssen ersetzt werden, sobald Beschädigungen festgestellt, oder die Verschleißgrenze überschritten wird.

AUSSERORDENTLICHE EINGRIFFE

Alle in diesem Handbuch nicht enthaltenen Wartungseingriffe dürfen ausschließlich von Ihrem Händler vorgenommen werden.

Eingriffe, die nicht von einer Fachstelle oder von unqualifiziertem Personal ausgeführt werden, haben grundsätzlich den Verfall der Garantie zur Folge.

AUFBEWAHRUNG

Nach jedem Arbeitseinsatz die Maschine sorgfältig reinigen und Staub und Rückstände entfernen, die beschädigten Teile reparieren oder ersetzen

Die Maschine muss an einem trockenen Ort aufbewahrt, vor Witterung geschützt und mit dem vorschriftsgemäß angebrachten Schutz.

- Den Motor starten und im Leerlauf laufen lassen bis er ausschaltet, so dass der restliche Kraftstoff vollständig aufgebraucht wird.
- Den Motor abkühlen lassen und die Zündkerze entfernen.
- Einen Schuss neues Öl in die Zündkerzenbohrung geben.
- Mehrmals am Startgriff ziehen, damit sich das Öl im Zylinder verteilt.
- Zündkerze schließlich wieder einsetzen wenn sich der Kolben am oberen Totpunkt befindet (durch die Zündkerzenöffnung ersichtlich wenn der Kolben seinen höchsten Hub erreicht hat).

LÄNGERE STILLSTANDZEITEN

WICHTIG

Falls die Maschine voraussichtlich über 2-3 Monate nicht eingesetzt wird, muss folgendes gemacht werden, um Schwierigkeiten bei der Wiederinbetriebnahme oder permanente Motorschäden zu vermeiden.

• Lagerung

Ehe die Maschine stillgelegt wird:

- Den Kraftstofftank entleeren.

• Wiedereinsatz

Wenn die Maschine wieder in Betrieb gesetzt wird:

- Zündkerze entfernen.
- Ein paar Mal am Startgriff ziehen, um das überflüssige Öl zu beseitigen.
- Zündkerze überprüfen, so wie unter Kapitel "Überprüfung der Zündkerze" beschrieben.
- Maschine so einstellen, wie unter Kapitel "Maschinenvorbereitung" beschrieben.

9. STÖRUNGSSUCHE

STÖRUNG	MÖGLICHE URSACHE	ABHILFE
1) Motor kann entweder nicht gestartet werden, oder schaltet sofort aus.	– Falscher Anlassvorgang	– Anweisungen befolgen (siehe Kap. 6)
	– Zündkerze schmutzig oder nicht korrekter Elektrodenabstand	– Zündkerze überprüfen (siehe Kap. 8)
	– Verstopfter Luftfilter	– Filter reinigen bzw. auswechseln (siehe Kap.8)
	– Probleme der Gemischaufbereitung	– Sich mit dem Händler in Verbindung setzen
2) Motor kann gestartet werden, erbringt aber eine schwache Leistung	– Verstopfter Luftfilter	– Filter reinigen bzw. auswechseln (siehe Kap.8)
	– Probleme der Gemischaufbereitung	– Sich mit dem Händler in Verbindung setzen
3) Der Motor läuft unregelmäßig oder erbringt unter Belastung keine Leistung	– Zündkerze schmutzig oder nicht korrekter Elektrodenabstand	– Zündkerze überprüfen (siehe Kap. 8)
	– Probleme der Gemischaufbereitung	– Sich mit dem Händler in Verbindung setzen

10. TECHNISCHE DATEN

Motor 4-Takt mit Luftkühlung
 Hubraum / Leistung
 Mod. 28H - 28HD 25 cm³ / 0,81 kW
 Mod. 38H - 38HD 35 cm³ / 1,2 kW
 Motordrehzahl im Leerlauf
 Mod. 28H - 28HD 2900-3300 giri/1'
 Mod. 38H - 38HD 2900-3300 giri/1'
 Maximaldrehzahl des Motors
 Mod. 28H - 28HD 10500-11000 giri/1'
 Mod. 38H - 38HD 10500-11000 giri/1'
 Maximaldrehzahl des Werkzeugs
 Mod. 28H - 28HD 8500 giri/1'
 Mod. 38H - 38HD 8500 giri/1'
 Zündkerze NGK CM5H (oder gleichwertig)

Inhalt Kraftstofftank
 Mod. 28H - 28HD 550 cm³
 Mod. 38H - 38HD 650 cm³
 Inhalt Öltank
 Mod. 28H - 28HD 80 cm³
 Mod. 38H - 38HD 100 cm³
 Maximal zulässiger Messerdurchmesser
 3-schneidiges Messer Ø 255 mm
 4-schneidiges Messer Ø 255 mm
 Kreissägeblatt (ausgeschlossen Mod. 28H -
 28HD - 38H) Ø 255 mm
 Gewicht ¹⁾
 Modelle "MONO" von 5,3 bis 7,1 kg
 Modellie "DUPLEX" von 5,5 bis 8,2 kg

Kraftstoff: bleifreies Benzin – mindestens
 90 OZ

¹⁾ Gewicht gemäß ISO 11806 (ohne Kraftstoff,
 Schneidvorrichtungen und Schutz)

Schall- und Vibrationsmessungen

Modell.....	28H	28HD	38H	38HD
Gemessener Lärmpegel (ISO 10884) dB(A)				
Mit Fadenkopf	108,1	107,9	106,3	109,7
Mit 4-schneidigem Messer.....	106,0	106,1	103,5	106,5
Lärmpegel am Ohr des Benutzers (EN 27917) dB(A)				
Mit Fadenkopf	94,6	95,1	92,1	94,7
Mit 4-schneidigem Messer	94,3	91,2	93,2	93,7
An die Hand übertragene Vibrationen am vorderen Handgriff ("MONO") (ISO 7916) m/sec²				
Im Leerlauf	2,4	-	2,2	-
Mit Fadenkopf	8,3	-	5,9	-
Mit 4-schneidigem Messer.....	7,8	-	2,8	-
An die Hand übertragene Vibrationen am hinteren Handgriff ("MONO") (ISO 7916) m/sec²				
Im Leerlauf	2,0	-	2,9	-
Mit Fadenkopf	8,1	-	6,7	-
Mit 4-schneidigem Messer.....	9,2	-	4,7	-
An die Hand übertragene Vibrationen am linken Handgriff ("DUPLEX") (ISO 7916) m/sec²				
Im Leerlauf	-	1,3	-	1,3
Mit Fadenkopf	-	7,2	-	2,1
Mit 4-schneidigem Messer	-	5,4	-	2,0
An die Hand übertragene Vibrationen am rechten Handgriff ("DUPLEX") (ISO 7916) m/sec²				
Im Leerlauf	-	1,9	-	1,4
Mit Fadenkopf	-	7,7	-	3,3
Mit 4-schneidigem Messer.....	-	5,3	-	3,7

Geachte Klant,

wij danken u voor het feit dat u de voorkeur hebt gegeven aan onze producten en wij hopen dat het gebruik van deze machine u zeer tevreden zal stellen en dat zij volledig aan uw verwachtingen zal voldoen. Deze handleiding is geschreven om u vertrouwd te maken met uw machine en om u in staat te stellen haar op de beste en de meest veilige manier te gebruiken: vergeet niet dat deze handleiding een integrerend deel van de machine is, bewaar deze binnen handbereik zodat u haar op elk gewenst moment kunt raadplegen en zorg ervoor dat ze de machine altijd vergezelt ook als u de machine verkoopt of uitleent.

Deze nieuwe machine is ontworpen en gemaakt in overeenstemming met de geldende voorschriften en is volkomen veilig en betrouwbaar indien zij wordt gebruikt overeenkomstig de aanwijzingen in deze handleiding (voorzien gebruik); het gebruik voor andere doeleinden of het niet in acht nemen van de aangegeven veiligheids-, gebruiks-, onderhouds- en reparatievoorschriften wordt als "oneigenlijk gebruik" beschouwd en brengt verval van, zowel de garantie, als de aansprakelijkheid van de fabrikant teweeg waardoor de gebruiker zelf verantwoordelijk is voor schade of letsel die zichzelf of anderen opleven.

Mocht u verschillen tegenkomen tussen wat beschreven is en de machine die u bezit, denk er dan aan dat, aangezien het product continu verbeterd wordt, de in deze handleiding opgenomen gegevens zonder voorafgaande kennisgeving en zonder dat de fabrikant verplicht is de handleiding te updaten gewijzigd kunnen worden, waarbij de essentiële kenmerken met het oog op de veiligheid en de werking evenwel onveranderd blijven. Neem in geval van twijfel contact op met uw verkoper. Wij wensen u een prettig gebruik van de machine toe!

INHOUDSOPGAVE

1. Identificatie van de hoofdcomponenten	2
2. Symbolen	3
3. Veiligheidsvoorschriften	4
4. Montage van de machine	6
5. Voorbereiding	8
6. Starten - Gebruik – Uitschakelen motor	9
7. Gebruik van de machine	11
8. Onderhoud en opslag	14
9. Opsporen van defecten	16
10. Technische gegevens	17

1. IDENTIFICATIE VAN DE HOOFDCOMPONENTEN

BELANGRIJKSTE ONDERDELEN

1. Motor
2. Aandrijvingsbuis
3. Snij-inrichting
 - a. Mes met 3 of 4 punten
 - b. Draadhouder
4. Bescherming van de snij-inrichting
5. Voorste handgreep
6. Barrière
7. Handgreep
8. Achterste handgreep
9. Aanslagpunt (van het draagstel)
10. Typeplaatje
11. Draagstel
 - a. met enkele riem
 - b. met dubbele riem
12. Hoekretour
13. Mesbescherming (voor het transport)
14. Bougie

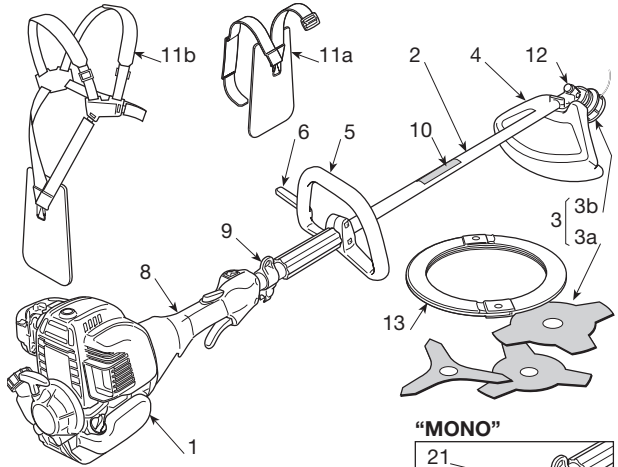

“MONO”

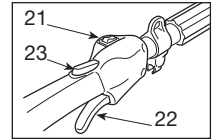

“DUPLEX”

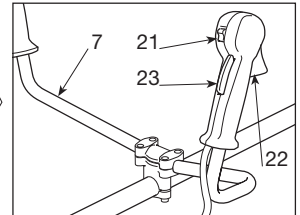

BEDIENINGEN EN BIJVULLEN VAN BRANDSTOF

21. Stopschakelaar motor
22. Versnellingsknop
23. Vergrendeling versnelling
24. Startknop
25. Choeknop (Starter) (indien aanwezig)
26. Knop voorinspuiting (Primer) (indien aanwezig)
31. Dop brandstofreservoir
32. Oliekop

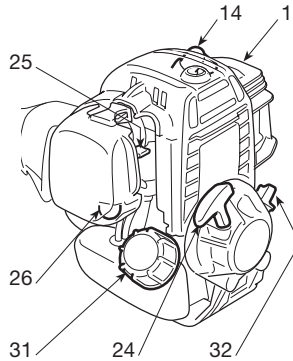

TYPEPLAATJE

- 10.1) Conformiteitsmerk volgens de richtlijn 98/37/EG
- 10.2) Naam en adres van de fabrikant
- 10.3) Akoestische vermogen LWA volgens de richtlijn 2000/14/EG
- 10.4) Referentiemodel van de fabrikant
- 10.5) Machinemodel
- 10.6) Serienummer
- 10.7) Bouwjaar

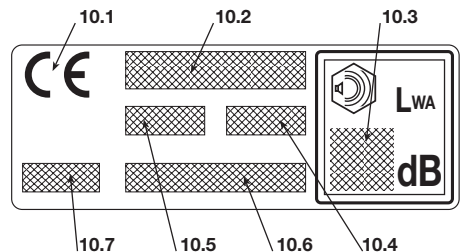

2. SYMBOLEN



- 1) Let op! Gevaar. Een niet correct gebruik van deze machine kan gevaarlijk zijn voor zichzelf en de anderen.
- 2) Voordat u deze machine in gebruik neemt, eerst de handleiding lezen.
- 3) De persoon die deze machine dagelijks in normale omstandigheden gebruikt kan blootgesteld zijn aan een geluidsniveau van 85 dB (A) of hoger. Gebruik een oorbescherming en draag een veiligheidshelm.
- 4) Draag werkhandschoenen en veiligheidsschoeisel!
- 5) Gevaar voor wegspringende delen! Hou personen of huisdieren minstens 15 meter uit de buurt tijdens het gebruik van de machine!
- 6) Gebruik geen cirkelzagen. **Gevaar: Het gebruik van een cirkelzaag met machines die dit symbool dragen stelt de gebruiker bloot aan gevaaren voor bijzonder ernstige letsels, die dodelijk kunnen zijn.**
- 7) Maximumsnelheid snij-inrichting. Gebruik alleen gepaste snij-inrichtingen
- 8) Aanduiding van het geluidsdrukniveau LWAvolgens Richtlijn 2000/14/EG.

TOELICHTENDE SYMBOLEN OP DE MACHINE (indien aanwezig)

- 11  11) Brandstofreservoir
- 12  12) Standen stopschakelaar motor
a = stop
b = start
- 13  13) Regeling van het minimumtoerental
- 14  14) Chokeknop (Starter)
- 15  15) Knop voorinspuiting (Primer)
- 16  16) Correcte positie van de handgreep op de aandrijvingsbuis

TOELICHTENDE SYMBOLEN OP DE BESCHERMINGEN (indien aanwezig)

- 21  21) Snij-inrichtingen waarvoor de bescherming geschikt is
- 22  22) Te gebruiken met de draadhouder
- 23  23) Draairichting snij-inrichting

3. VEILIGHEIDSVOORSCHRIFTEN

A) VOORBEREIDING

1) **Lees de gebruiksaanwijzingen aandachtig.** Zorg dat u vertrouwd raakt met de bedieningsknoppen en in staat bent de machine op de juiste wijze te gebruiken. Leer de motor snel af te zetten.

2) **Gebruik de machine alleen voor het doel waarvoor het bestemd is,** d.w.z.

– **het maaien van gras en niet-houterige begroeiing,** met behulp van een nylondraad (vb. boordjes van perken, beplantingen, muren, omheiningen of groene zones met een beperkte oppervlakte, om het werk van de maaimachine af te werken);

– **het maaien van hoog gras en het snoeien van dorre takken, takjes en houterige struiken** met een diameter tot 2 cm, met behulp van metalen of plastic messen.

Elk ander doel waarvoor de machine wordt gebruikt kan gevaarlijk zijn en zou de machine kunnen beschadigen.

3) Laat nooit toe dat de machine gebruikt wordt door kinderen of door personen die niet vertrouwd zijn met deze aanwijzingen. De leeftijd van de gebruiker kan landelijk gereguleerd zijn.

4) De machine dient niet door meer dan één persoon gebruikt te worden.

5) **Gebruik de machine in geen geval:**

– als er personen, in het bijzonder kinderen of dieren in de buurt zijn;

– indien de gebruiker moe is, zich niet fit voelt of geneesmiddelen, drugs, alcohol of schadelijke stoffen ingenomen heeft die zijn reactievermogen en aandacht kunnen verminderen;

– indien de gebruiker niet in staat is om de machine stevig vast te houden met beide handen en/of tijdens het werk niet in evenwicht en stevig op beide voeten kan staan.

6) Denk eraan dat de persoon die de machine bedient of de gebruiker aansprakelijk is voor ongevallen en onvoorziene gebeurtenissen die personen of hun eigendommen kunnen overkomen.

B) VÓÓR HET GEBRUIK

1) Tijdens het werken moet gepaste kledij gedragen worden die de gebruiker niet hindert in zijn bewegingen.

– Draag aansluitende en beschermende kledij die bestand is tegen sneden.

– Draag een helm, werkhandschoenen, een veiligheidsbril, een stofmaskertje en veiligheidsschoeisel met een antislipzool.

– Gebruik de oorbeschermers.

– Draag geen sjaal, hemd, halsketting of andere hangende of ruime accessoires die gegrepen kunnen worden door de machine of voorwerpen en materiaal aanwezig op de werkplaats.

– Lang haar wordt zorgvuldig bijeengebonden.

2) **LET OP: GEVAAR! Benzine is bijzonder brandbaar.**

– bewaar de brandstof in gepaste recipiënten die geschikt zijn voor dit gebruik;

– rook niet wanneer de brandstof gehanteerd wordt;

– open de dop van het reservoir langzaam om de interne druk geleidelijk aan af te laten;

– vul benzine alleen bij in de open lucht en gebruik hiervoor een trechter;

– giet de brandstof in het reservoir vóórdat u de motor aanzet: als de motor aanstaat of warm is mag u geen brandstof toevoegen of de dop van de benzinetank afdraaien;

– als u benzine gemorst hebt mag u de motor niet starten maar dient u de machine uit de buurt van de plek waar u de benzine gemorst hebt te brengen en voorkomen dat er brand ontstaat. U dient te wachten totdat de brandstof verdampt is en de benzinedampen opgelost zijn;

– reinig onmiddellijk elk spoor van benzine gemorst op de machine of op de grond;

– start de machine niet op de plaats waar de brandstof bijgevoerd werd;

– vermijd dat de brandstof in contact komt met de kledij en, mocht dit toch gebeuren, trek dan andere kledij aan vooraleer de motor te starten;

– draai de dop altijd weer goed op het reservoir van de machine en het benzinereciënt.

4) Vervang defecte of beschadigde geluidsdempers.

5) Ga **vóór het gebruik** over tot een algemene controle van de machine, in het bijzonder:

– de versnellingshendel en de veiligheidshendel moeten vrij kunnen bewegen, zonder geforceerd te worden, en bij het loslaten moeten ze automatisch en snel terug in de neutrale stand komen;

– de versnellingshendel moet geblokkeerd blijven indien niet op de veiligheidshendel gedruwd wordt;

– de stopschakelaar van de motor moet makkelijk van de ene stand in de andere gebracht kunnen worden;

– de elektrische kabels en in het bijzonder de kabel van de bougie moeten onbeschadigd zijn om te voorkomen dat vonken ontstaan; de kap moet correct op de bougie gemonteerd zijn;

– de handgrepen en beschermingen van de machine moeten schoon, droog, en stevig bevestigd zijn op de machine;

– de snij-inrichtingen en de beschermingen mogen in geen geval beschadigd worden.

6) Controleer de correcte positie van de handgrepen en het aanslagpunt van het draagstel, naast een correct evenwicht van de machine.

7) Vooraleer het werk aan te vatten, controleer of de beschermingen geschikt zijn voor het gebruikte instrument en of ze correct gemonteerd zijn.

8) Controleer grondig de hele werkzone en verwijder alles wat van de machine weg zou kunnen springen of de snijgroep en de motor zou kunnen beschadigen (keien, takken, ijzerdraad, beenderen, enz.).

C) TIJDENS HET GEBRUIK

1) Start de motor niet in gesloten ruimten waar zich gevaarlijke koolstofmonoxyde kan ontwikkelen.

2) Werk alleen bij daglicht of bij goed kunstlicht.

3) **Blijf stil en stabiel staan:**

– vermijd zoveel mogelijk te werken op een natte of glibberige grond, of in ieder geval op te oneffen of steile terreinen die de stabiliteit van de gebruiken tijdens het werken niet kunnen garanderen;

– loop niet maar ga normaal en let op oneffenheden

- van het terrein en de aanwezigheid van eventuele hindernissen;
- beoordeel de mogelijke risico's verbonden met het te bewerken terrein en tref alle noodzakelijke voorzorgsmaatregelen om borg te staan voor de eigen veiligheid, vooral op hellingen, oneffen, glibberige of mobiele terreinen.
 - Op hellingen moet men dwars te werk gaan, looit naar boven of beneden toe, en zich stroomafwaarts van de snij-inrichting opstellen.
- 4) Start de motor terwijl de machine stevig vastgehouden wordt:
- start de motor op een afstand van minstens 3 meter van de plaats waar de brandstof bijgevuld werd;
 - controleer of andere personen zich op minstens 15 meter afstand van de actieradius van de machine bevinden, of op minstens 30 meter in geval van zwaardere werkzaamheden;
 - richt de geluiddemper en dus de uitlaatgassen looit naar ontvlambare materialen:
- 5) **Wijzig de afstelling van de motor** niet en laat het toerental van de motor niet buitengewoon hoog oplopen.
- 6) Overbelast de machine niet en gebruik geen kleine machine om zware werken te verrichten; het gebruik van een machine met aangepaste afmetingen zal de risico's beperken en de kwaliteit van het werk verbeteren.
- 7) Controleer of het laagste toerental de snij-inrichting niet in beweging brengt en of de motor na een plotse versnelling snel terugvalt tot het laagste toerental.
- 8) Let erop dat de messen niet hevig botsen met vreemde lichamen en let op eventueel wegspringend materiaal veroorzaakt door de beweging van het mes zelf.
- 9) Zorg ervoor dat de machine tijdens het werk altijd vastgehaakt is aan het draagstel.
- 10) **Schakel de motor uit:**
- telkens wanneer u de machine onbeheerd achterlaat;
 - vóórdat u benzine bijtankt;
 - tijdens verplaatsingen tussen werkzones.
- 11) **Schakel de motor uit en koppel de bougiekabel los:**
- vóórdat u de machine controleert, schoonmaakt of eraan werkt;
 - nadat er op een vreemd voorwerp gestoten is. Controleer de machine op eventuele beschadigingen en voer de nodige reparaties uit alvorens de machine opnieuw te gebruiken;
 - indien de machine op abnormale wijze begint te trillen: onmiddellijk de oorzaak nagaan en het probleem verhelpen;
 - wanneer de machine niet gebruikt wordt.

D) ONDERHOUD EN OPSLAG

- 1) Laat bouten en schroeven vastgedraaid zitten om er zeker van te zijn dat de machine altijd op een veilige manier gebruiksklaar is. **Als u regelmatig onderhoud aan de heggenchaar pleegt zal de werking van ervan veilig blijven en zal het prestatieniveau bewaard blijven.**
- 2) Zet de machine niet met benzine in het reservoir in een ruimte waar de benzinedampen met vlammen, vonken of een warmtebron in aanraking zouden kunnen komen.
- 3) Laat de motor eerst afkoelen vóór het opbergen van

de machine in elke willekeurige ruimte.

- 4) Om het risico voor brand te beperken, worden de motor, de geluiddemper van de uitlaat en de opslagzone van de benzine vrij gehouden van zaagsel, takjes, bladeren of overtollig vet; laat geen recipiënten met snijafval in de ruimte achter.
- 5) Als u het reservoir moet ledigen, dient u dit in de open lucht te doen en wanneer de motor koud is.
- 6) Draag werkhandschoenen voor elke ingreep aan de snij-inrichting
- 7) **Gebruik de machine, uit veiligheidsoverwegingen, nooit met onderdelen die versleten of beschadigd zijn. De beschadigde onderdelen moeten vernieuwd en niet gerepareerd worden. Gebruik uitsluitend originele reserveonderdelen.** Onderdelen van een andere kwaliteit kunnen de machine beschadigen en kunnen gevaarlijk zijn voor de gebruiker. De snijwerktuigen moeten altijd het merk van de fabrikant dragen, net zoals de verwijzing naar de maximale gebruikssnelheid.
- 8) Vooraleer de machine op te bergen, de sleutels of het gereedschap gebruikt voor het onderhoud wegemen.
- 9) Bewaar de machine buiten het bereik van kinderen!

E) TRANSPORT EN VERPLAATSING

- 1) Telkens wanneer de machine verplaatst of vervoerd moet worden, is het noodzakelijk
 - de motor uit te schakelen, wachten tot de snij-inrichting tot stilstand gekomen zijn en de bougiekap loskoppelen;
 - de beschermingen aan te brengen op de snij-inrichting;
 - de machine alleen vast te nemen aan de handgrepen en de snij-inrichting in de richting tegenover de loop- of rijrichting te houden.
- 2) Wanneer de machine vervoerd wordt met een voertuig, moet het op dusdanige wijze geplaatst worden dat er voor niemand gevaar ontstaat en stevig geblokkeerd worden om te voorkomen dat de machine omvalt en beschadigd wordt of dat brandstof lekt.

F) HOE DE HANDLEIDING TE LEZEN

In de tekst van de handleiding worden enkele paragrafen, die gegevens van bijzonder belang bevatten, gekenmerkt door diverse symbolen die de volgende betekenis hebben:

OPMERKING

of

BELANGRIJK

Verstrekt nadere gegevens of andere elementen ter aanvulling op hetgeen daarvoor vermeld is, om te voorkomen dat de machine beschadigd wordt of dat er schade veroorzaakt wordt.

▲ LET OP!

Gevaar van persoonlijk letsel of letsel aan anderen in geval van niet inachtneming.

▲ GEVAAR!

Kans op ernstig persoonlijk letsel of ernstig letsel aan anderen met gevaar voor dodelijke ongelukken, in geval van niet inachtneming.

4. MONTAGE VAN DE MACHINE

BELANGRIJK

Een aantal onderdelen is bij levering van de machine gedemonteerd, en het brandstofreservoir is leeg.

▲ LET OP!

Draag altijd sterke werkhandschoenen om de snij-inrichting te hantieren. Ga bijzonder voorzichtig te werk voor de montage van de onderdelen, om de veiligheid en efficiëntie van de machine niet in het gedrang te brengen; neem bij twijfels contact op met uw Verkoop.

1. VOLTOOIING VAN DE MACHINE

1a. Modellen "MONO"

• Model 28 (Fig. 1)

▲ LET OP!

De afstandhouder (1) dient om een minimale afstand te waarborgen tussen de achterste en de voorste handgreep, om veiligheidsredenen. Deze afstandhouder moet altijd aanwezig zijn en dient geenszins gewijzigd te worden.

- Monteer vóór de afstandhouder (1) de voorste handgreep (2) op de aandrijvingsbuis (3) met behulp van de schroeven (4) en moeren (5) die in hun relatieve zitting aangebracht worden.
- Vooraleer de schroeven (4) vast te draaien, wordt de handgreep correct gericht ten opzichte van de aandrijvingsbuis.
- Draai de schroeven (4) stevig vast.

• Model 38 (Fig. 2)

- Monteer de voorste handgreep met barrière (1) op de plastic behuizing (2) en draai de schroeven (3) stevig vast.

1b. Modellen "DUPLEX"

• Model 28 (Fig. 3)

- Monteer de handgreep (1) in de uitsparing in de houder (2) op de aandrijvingsbuis (3) en let erop dat de bedieningen rechts komen.
- Monteer de kap (4) door de schroeven (5) goed vast te draaien..

- De houder (2) is voorgemonteerd op de aandrijvingsbuis (3) zodat de rand ter hoogte van de pijl (6) van het etiket komt te liggen; deze positie dient nooit gewijzigd te worden.

• Model 38 (Fig. 4)

- Draai de centrale knop (1) los en verwijder de kap (2).
- Monteer de handgreep (3) en let erop dat de bedieningen rechts komen.
- Richt de handgreep in de meest comfortabele werkpositie en blokkeer hem met de kap (2) en de knop (1).

2. MONTAGE VAN DE BESCHERMINGEN

▲ LET OP!

Elke snij-inrichting is uitgerust met een specifieke bescherming. Gebruik nooit beschermingen verschillend van die aangegeven voor elke snij-inrichting.

• Mes met 3 of 4 punten (Fig. 5)

▲ LET OP!

Draag werkhandschoenen en breng de mesbescherming aan.

- Demonteer het mes (indien gemonteerd) zoals aangegeven in paragraaf 3.
- De bescherming (1) is bevestigd aan de hoekretour (2) met twee schroeven (3).

• Draadhouder (Fig. 6)

▲ LET OP!

Wanneer de draadhouder gebruikt wordt, moet de bijkomende bescherming altijd gemonteerd zijn, met draadsnijder.

- Demonteer het mes (indien gemonteerd) zoals aangegeven in paragraaf 3.
- De bescherming (1) is bevestigd aan de hoekretour (2) met twee schroeven (3).
- Monteer de bijkomende bescherming (4) door de haken in hun respectieve zittingen van de bescherming (1) te brengen en aan te drukken tot de bescherming vast zit.

3. DEMONTAGE EN HERMONTAGE VAN DE SNIJ-INRICHTINGEN

▲ LET OP! *Gebruik alleen originele en door de Fabrikant goedgekeurde snij-inrichtingen.*

- Mes met 3 of 4 punten

▲ LET OP! *Draag werkhandschoenen en breng de mesbescherming aan.*

a) Model 28 (Fig. 7)

OPMERKING *De moer van de dop (4) heeft een schroefdraad die van rechts naar links gaat en moet dus in wijzerzin losgedraaid en tegen de wijzers van de klok in vastgedraaid worden.*

- Steek de bijgeleverde sleutel (2) in het gat van de hoekretour (3) en laat het mes (1) met de hand draaien tot de sleutel in het intern gat komt, waardoor de rotatie onderbroken wordt.
- Verwijder de dop (4) door de moer **in wijzerzin** los te draaien.
- Verwijder de buitenste ring (5) en het mes (1).

Bij de montage,

- Zorg ervoor dat de groeven van de binnenste ring (6) perfect overeenkomen met de hoekretour (3).
- Monteer het mes (1) en de buitenste ring (5).
- Hermonteer de dop (4), door hem stevig **tegen de wijzers van de klok** vast te draaien.
- Verwijder de sleutel (2) om het mes weer te laten draaien.

b) Model 38 (Fig. 8)

OPMERKING *De schroef van de dop (4) heeft een schroefdraad die van rechts naar links gaat en moet dus in wijzerzin vastgedraaid en tegen de wijzers van de klok in losgedraaid worden.*

- Steek de bijgeleverde sleutel (2) in het gat van de hoekretour (3) en laat het mes (1) met de hand draaien tot de sleutel in het intern gat komt, waardoor de rotatie onderbroken wordt.
- Verwijder de dop (4) door de centrale schroef **in wijzerzin** los te draaien.
- Verwijder de buitenste ring (5) en het mes (1).

Bij de montage,

- Zorg ervoor dat de groeven van de binnenste ring (6) perfect overeenkomen met de hoekretour (3).
- Monteer het mes (1) en de buitenste ring (5).
- Hermonteer de dop (4), door hem **tegen de wijzers van de klok** vast te draaien.
- Verwijder de sleutel (2) om het mes weer te laten draaien.

- Draadhouder (Fig. 9)

OPMERKING *De draadhouder heeft een schroefdraad die van rechts naar links gaat en moet dus in wijzerzin vastgedraaid en tegen de wijzers van de klok in losgedraaid worden.*

- Steek de bijgeleverde sleutel (2) in het gat van de hoekretour (3) en laat de draadhouder (1 of 1a) met de hand draaien tot de sleutel in het intern gat komt, waardoor de rotatie onderbroken wordt.
- Verwijder de draadhouder (1) door hem **in wijzerzin** los te draaien.

Bij de montage,

- Zorg ervoor dat de groeven van de binnenste ring (4) perfect overeenkomen met de hoekretour (3).
- Monteer de draadhouder (1) door hem **tegen de wijzer van de klok** los te draaien.
- Verwijder de sleutel (2) om de as weer te laten draaien.

- Zaagmes (indien toegestaan)

▲ LET OP! *Het gebruik van zaagmesen is verboden op machine met het symbool (zie hoofdstuk 2 n. 6).*

Om de bescherming en het zaagmes te monteren, volg de instructies geleverd bij dit accessoire.

5. VOORBEREIDING

CONTROLE VAN DE MACHINE

Alvorens de machine te gebruiken, is het noodzakelijk:

- te controleren of er geen schroeven loszitten aan de machine of de snij-inrichting;
- te controleren of de snij-inrichting niet beschadigd is en of de metalen messen met 3 of 4 punten (indien gemonteerd) scherp zijn;
- te controleren of de luchtfilter schoon is;
- te controleren of de beschermingen goed vastzitten en efficiënt zijn;
- te controleren of de handgrepen goed bevestigd zijn.

BRANDSTOFFEN EN SMEERMIDDELEN

Deze machine is uitgerust met een viertaktmotor die GEEN toevoeging van olie aan de benzine vergt.

BELANGRIJK *Het toevoegen van olie aan de benzine beschadigt de motor en doet de garantie vervallen.*

BELANGRIJK *Gebruik alleen brandstof en smeermiddelen van goede kwaliteit, om de prestaties in stand te houden en borg te staan voor de levensduur van de mechanische componenten.*

• Eigenschappen van de benzine

Gebruik alleen loodvrije benzine (groen) met een octaangehalte van minstens 90 N.O.

BELANGRIJK *Groene benzine zorgt altijd voor wat afzettingen in het recipiënt indien het langer dan 2 maanden bewaard wordt. Gebruik altijd verse benzine!*

▲ GEVAAR!

Benzine is brandbaar!

- Bewaar de benzine in speciale recipiënten voor brandstof, op een veilige plaats, uit de buurt van warmtebronnen of naakte vlammen.
- De recipiënten moeten buiten het bereik van kinderen bewaard worden.

• Eigenschappen van de olie

Gebruik alleen olie van uitstekende kwaliteit, specifiek voor viertaktmotoren, bijzonder reinigend, met klassering SF-SG en viscositeit SAE10W30.

BELANGRIJK *Het gebruik van een niet-reinigende olie, een ongeschikte olie of een olie met verkeerde karakteristieken beschadigt de motor en doet de garantie vervallen.*

Bij uw Verkoper zijn oliën beschikbaar die speciaal bestudeerd werden voor dit type van motor en in staat zijn om voor een hoge bescherming en lange levensduur van de motor te zorgen.

BIJVULLEN VAN BRANDSTOF

▲ GEVAAR! *Niet roken tijdens het bijvullen en de benzinedampen niet inademen.*

▲ LET OP! *Open de dop van de tank voorzichtig omdat er druk ontstaan kan zijn aan de binnenkant.*

Vooraleer bij te vullen:

- Plaats de machine effen en stabiel, met de vuldop van het reservoir naar boven.
- Maak de dop van het reservoir en de zone rond de dop schoon om te voorkomen dat tijdens het bijvullen onzuiverheden terechtkomen in het mengsel.
- Open de dop van het reservoir voorzichtig om de druk geleidelijk aan af te laten. Vul bij gebruik makend van een trechter en vul het reservoir niet tot aan de rand.

▲ LET OP! *De dop van het reservoir moet altijd stevig weer vastgedraaid worden*

▲ LET OP! *Reinig onmiddellijk elk spoor van benzine dat eventueel gemorst werd op de machine of op de grond en start de motor pas wanneer de benzinedampen volledig opgelost zijn.*

OLIE BIJVULLEN (Fig. 11)

BELANGRIJK *Start de motor niet en gebruik de machine niet indien er niet voldoende olie in zit.*

Om het oliepeil te controleren:

- Plaats de machine effen en stabiel, met de vuldop van het reservoir naar boven.
- Draai de dop van reservoir los en controleer of het oliepeil tot aan de rand van de vulopening komt.

De inhoud van het oliereservoir is 80 cc (Model 28) of 100 cc (Model 38).

6. STARTEN - GEBRUIK – UITSCHAKELEN MOTOR

STARTEN VAN DE MOTOR

⚠ LET OP! *De motor wordt gestart op een afstand van minstens 3 meter van de plaats waar de brandstof bijgevuld werd.*

Alvorens de motor te starten:

- Zet de machine stabiel op de grond.
- Haal de bescherming van het mes (indien gebruikt).
- Zorg ervoor dat het mes (indien gebruikt) niet in aanraking komt met het terrein of met andere voorwerpen.

• Start met koude motor

OPMERKING *Met start bij koude motor wordt bedoeld een start na minstens 5 minuten*

dat de motor uitgeschakeld is of na het bijvullen van brandstof.

Om de motor te starten (Fig. 11):

1. Breng de schakelaar (1) in de stand «START».
2. Schakel de starter in door de hendel (5) in de stand «CLOSE» te draaien.
3. Druk 3-4 keer op de knop van de voorinspuiting (primer) (6) om de brandstoftoevoer te bevorderen.
4. Houd de machine stevig tegen de grond met een hand op de motor, om de controle ervan niet te verliezen tijdens het starten (Fig. 12).

BELANGRIJK *Om vervormingen te voorkomen, dient de aandrijvingsbuis niet gebruikt te worden als steun voor de hand of de knie tijdens de start.*

5. Draai langzaam de startknop 10-15 cm tot u

een zekere weerstand gewaarwordt. Geef dan enkele keren een stevige ruk tot de machine in gang schiet.

BELANGRIJK

Om te voorkomen dat het touw breekt, wordt er niet over de gehele lengte aan getrokken. Laat het touw niet langs de rand van de opening van de touwgeleider schuren en laat de knop geleidelijk aan los, om te voorkomen dat het touw op ongecontroleerde wijze naar binnen schiet.

6. Trek opnieuw aan de startknop tot de motor normaal in gang komt.

▲ LET OP!

De inschakeling van de motor met ingeschakelde starter veroorzaakt de beweging van de snij-inrichting, die alleen onderbroken kan worden door de uitschakeling van de starter.

7. Zodra de motor gestart is, moet de starter uitgeschakeld worden door de hendel (2) in de stand «OPEN» te draaien.

8. Laat de motor minstens 1 minuut op het minimumtoerental draaien vooraleer de machine te gebruiken.

BELANGRIJK

Indien de knop van het starttouw herhaaldelijk bediend wordt met de starter ingeschakeld, kan de motor vastlopen en de start bemoeilijkt worden.

Indien de motor vastloopt, de bougie demonteer en voorzichtig aan de knop van het starttouw trekken om de overtollige brandstof te verwijderen; vervolgens de elektrodes van de bougie afdrogen en de bougie weer monteren op de motor.

- **Start bij warme motor**

Voor de start bij warme motor (onmiddellijk na de uitschakeling van de motor), volg de punten 1 - 4 - 5 - 6 van de vorige werkwijze.

GEBRUIK VAN DE MOTOR (Fig. 11)

De snelheid van de snij-inrichting wordt geregeld met de versnellingsknop (2) op de achterste handgreep (4) of de rechterhandgreep (4a) van de handgreep.

De versnelling kan alleen ingeschakeld worden wanneer gelijktijdig op de vergrendeling (3) gedruwd wordt.

De beweging wordt van de motor overgedragen op aandrijfjas, door middel van een koppeling met centrifugaalgewichten die de beweging van de as verhindert wanneer de motor op het minimaal toerental draait.

▲ LET OP!

Gebruik de machine niet indien de snij-inrichting op het laagste toerental van de motor draait (zie hoofdstuk 8) en indien het probleem aanhoudt, dient u contact op te nemen met uw Verkooper.

De correcte werksnelheid wordt bekomen door de versnellingsknop (2) volledig in te duwen.

BELANGRIJK

Gedurende de eerste 6-8 werkuren van de machine, wordt vermeden de hoogste toerentalen te gebruiken

UITSCHAKELEN VAN DE MOTOR (Fig. 11)

Om de motor uit te schakelen:

- Laat de versnellingsknop los (2) en laat de motor enkele seconden draaien op het laagste toerental.
- Breng de schakelaar (1) in de stand “STOP”.

▲ LET OP!

Nadat de versnelling in de minimumstand gezet werd, moet enkele seconden gewacht worden vooraleer de snij-inrichting tot stilstand komt.

7. GEBRUIK VAN DE MACHINE

Uit respect voor de anderen en het milieu:

- Wees geen storend element.
- Volg nauwkeurig de lokale normen op voor de afdanking van het snijafval.
- Volg nauwkeurig de lokale normen op voor de afdanking van olie, benzine, beschadigde onderdelen of om het even welk element dat niet milieuvriendelijk is.

▲ LET OP! *De langdurige blootstelling aan trillingen kan neurovasculaire letsels en problemen veroorzaken (ook gekend onder de naam "fenomeen van Raynaud" of "witte hand"), vooral bij personen die circulatiestoornissen hebben. De symptomen kunnen betrekking hebben op de handen, de polsen en de vingers, met verlies van gevoeligheid, loomheid, jeuk, pijn, verkleuring of structurele wijzigingen van de huid. Deze effecten kunnen versterkt worden door een lage omgevingstemperatuur en/of een overdreven druk op de handgreep. Wanneer deze symptomen optreden, moet de machine minder lang gebruikt worden en is het noodzakelijk een arts te raadplegen.*

▲ LET OP! *Draag tijdens het werk gepaste kledij. Uw Verkoper zal u alle nodige informatie geven over de meest geschikte veiligheidskledij, met het oog op een veilig gebruik van de machine.*

GEBRUIK VAN HET DRAAGSTEL (Fig. 13)

▲ LET OP! *De machine moet altijd gebruikt worden met een correct aangebracht draagstel. Controleer regelmatig de doeltreffendheid van de snelle ontkoppeling, om bij gevaar de riemen snel van de machine te kunnen halen.*

Het draagstel moet aangedaan worden vooraf voor de machine vast te haken en de riemen moeten geregeld worden volgens de lichaamsbouw van de gebruiker.

Indien de machine voorzien is van meerdere bevestigingsgaten, gebruik dan het gat dat een correct evenwicht van de machine tijdens het gebruik het meest bevordert.

Gebruik altijd een draagstel dat gepast is aan het gewicht van de machine en de snij-inrichting:

- voor machines die minder dan 7,5 kg wegen, voorzien van draadhouders of messen met 3 of 4 punten, kunnen de modellen met enkele of dubbele riem gebruikt worden;
- voor de machines die meer dan 7,5 kg wegen, voorzien van een zaagmes (indien toegestaan), wordt alleen het model met dubbele riem gebruikt.

• Modellen "MONO" met enkele riem

De riem (1) komt over de linkerschouder, naar de rechterflank toe.

• Modellen met dubbele riem

De riem (2) wordt gedragen met:

- het opgevuld deel en de gesp rechts;
- de loskoppeling vooraan;
- de kruising van de riemen op de rug van de gebruiker.

De riemen moeten gespannen worden, om de last gelijk te spreiden over beide schouders.

GEBRUIKSWIJZEN VAN DE MACHINE

▲ LET OP! *Tijdens het werk moet de machine altijd met beide handen vastgenomen worden, met de motor rechts van het lichaam en de snijgroep onder het niveau van de riem.*

▲ LET OP! *Leg de motor onmiddellijk stil wanneer een mes zich tijdens het werk blokkeert. Let altijd op voor mogelijke terugslagen (kickback) wanneer het blad in contact komt met een hindernis (boomstam, wortels, takken, keien, enz.). Raak het terrein niet aan met het mes. De terugslagen zorgen ervoor dat het mes moeilijk te beheersen wordt en dat de controle over de machine verloren kan worden, met gevaar voor de veiligheid van de gebruiker en schade aan de machine zelf.*

Vooraleer de eerste keer te gaan maaien, moet men vertrouwd raken met de meest gepaste maaietechnieken door het draagstel te passen, de machine stevig vast te nemen en de handelingen uit te voeren.

• Keuze van de snij-inrichting

Kies de snij-inrichting die het meest gepast is voor het werk dat u wilt uitvoeren, volgens deze aanwijzingen:

- **het mes met 3 punten** is geschikt voor het maaien van kreupelhout en struikgewas tot een diameter van 2 cm;
- **het mes met 4 punten** is geschikt voor het maaien van sterk gras op grote oppervlakken;
- **de draadhouder** kan hoog gras en niet-houterige begroeiing verwijderen tegen omheiningen, muren, funderingen, trottoirs, rond bomen, enz. of een bepaalde zone van de ruïne volledig schoon te maken;
- **het zaagmes** (indien toegestaan) is geschikt voor het snoeien van stevig struikgewas, heesters en kleine bomen met een stam tot 6 cm.

WERKTECHNIEKEN

a) Mes met 3 punten (Fig. 14)

Begin te snijden bovenaan de begroeiing en ga met het mes naar beneden, op dusdanige wijze dat de taken in kleine stukken gesneden worden.

b) Mes met 4 punten (Fig. 15)

Gebruik de machine als een traditionele maaimachine, met een boogbeweging van ongeveer 60-90° tot buiten de begroeiing enzoverder.

c) Draadhouder

▲ LET OP! *Gebruik ALLEEN nylon-draad. Het gebruik van metalen draden, geplastificeerde metaaldraad of draad die niet geschikt is voor de houder, kan ernstige verwondingen veroorzaken.*

Tijdens het gebruik moet de motor stilgelegd

worden en moet het gras dat zich rond de machine gewikkeld heeft regelmatig verwijderd worden, om oververhitting van de aandrijvingsbuis te voorkomen, te wijten aan gras dat zich ophoopt onder de bescherming.

Verwijder het gras met een schroevendraaien, om ervoor te zorgen dat de staaf correct afgekoeld wordt.

▲ LET OP! *Gebruik de machine niet om de wegen, door de draadhouder over te hellen. De kracht van de motor kan voorwerpen of keitjes tot 15 meter verwerpen en schade of verwondingen veroorzaken.*

• Snijden in beweging (Maaien) (Fig. 16)

Ga met een correcte houding te werk, met een boogbeweging zoals bij traditionele maaien, zonder de draadhouder over te hellen.

Probeer de juiste maaihoogte eerst uit in een kleine zone, om een uniform maairesultaat te verkrijgen door de draadhouder op een constante afstand van het terrein te houden.

Voor zwaarder werk, kan het handig zijn de draadhouder ongeveer 30° naar links te laten hellen.

▲ LET OP! *Doe dit niet wanneer voorwerp kunnen wegspringen die personen of dieren kunnen verwonden of schade kunnen aanrichten.*

• Precisiesnijden (Recht afsnijden)

Houd de machine lichtjes schuin zodat de onderkant van de draadhouder niet in aanraking komt met het terrein en de snijlijn zich op het gewenste punt bevindt, waarbij de snij-inrichting altijd ver van de gebruiker gehouden wordt.

• Maaien vlakbij omheiningen / funderingen (Fig. 17)

Nader met de draadhouder langzaam de omheining, paaltjes, stenen, muren, enz. zonder kracht toe te passen.

Wanneer de draad een omvangrijke hindernis raakt kan hij breken of verslijten; wanneer hij blijft steken in een omheining, kan hij bruusk afknakken.

In elk geval kan het snijden rond trottoirs, funderingen, muren, enz. een overmatige slijtage van de draad veroorzaken.

• Maaien rond bomen (Fig.18)

Loop rond de boom van links naar rechts en nader de stam langzaam om er niet met de draad tegen te komen; hou de draadhouder een beetje naar voren.

Hou er rekening mee dat de nylondraad kleine heesters kan doorsnijden of beschadigen en dat het contact tussen de nylondraad en de stam van heesters of bomen met een zachte schors de plant ernstig kan beschadigen.

• Regeling van de draadlengte tijdens het werk (Fig. 19)

Deze machine is uitgerust met een kop Tap & Go.

Om nieuwe draad vrij te geven, klop de draadhouder tegen het terrein met de motor op maximale snelheid; de draad komt automatisch vrij en het mes snijdt de overtollige lengte weg.

d) Zaagmes (indien toegestaan) (Fig. 20)

▲ LET OP! *Het gebruik van zaagmesen is verboden op machine met het symbool (zie hoofdstuk 2 n. 6). Voor het gebruik van het zaagmes, waar toegestaan, moet de bescherming altijd gemonteerd zijn. Het mes moet altijd goed scherp zijn om het risico voor terugslag te beperken.*

▲ LET OP! *Voor het vellen van kleine bomen, moet de valrichting van de boom voorzien worden, rekening houdend met de windrichting.*

Om een goed resultaat te bekomen bij het vellen van kleine bomen, is het noodzakelijk e snijden met een snelle beweging naar de tak of de stam die men wilt snijden en met de motor op het hoogste toerental.

Gebruik best de rechterzone van het mes niet, omdat dit een hoog risico inhoudt voor terugslag of stilvallen van het mes, te wijten aan de draairichting.

NA HET WERKEN

Na het werken:

- Schakel de motor uit zoals eerder aangegeven (Hoofdstuk 6).
- Wacht tot de snij-inrichting tot stilstand gekomen is en monteer de mesbescherming (wanneer gebruik gemaakt wordt van messen met 3 of 4 punten of een zaagmes).

8. ONDERHOUD EN OPSLAG

Een correct onderhoud is fundamenteel om in de tijd de oorspronkelijke efficiëntie en gebruiksveiligheid van de machine in stand te houden.

▲ LET OP!

Tijdens het onderhoud:

- *Haal de kap van de bougie.*
- *Wacht tot de motor voldoende afgekoeld is.*
- *Gebruik werkhandschoenen voor alle handelingen die betrekking hebben op de mes-sen.*
- *Houd de mesbescherming op zijn plaats, tenzij aan het mes zelf gewerkt moet worden.*
- *De olie, benzine of andere vervuulende materialen niet in het milieu gooien.*

CILINDER EN GELUIDSDEMPER

Om brandgevaar te beperken, worden de vleugels van de cilinder regelmatig gereinigd met perslucht en wordt de zone van de geluidsdemper vrijgemaakt van zaagsel, takjes, bladeren of ander afval.

STARTGROEP

Om oververhitting en schade aan de motor te voorkomen, moeten de roosters voor de aanzuiging van de koellucht altijd schoon en vrij van zaagsel en vuil zijn.

Het starttouw moet vervangen worden bij de eerste tekenen van slijtage.

BEVESTIGINGEN

Controleer regelmatig of alle schroeven en moeren goed aangezet zijn en of de handgrepen stevig vastzitten.

REINIGING VAN DE LUCHTFILTER (Fig. 21)

BELANGRIJK

Het is essentieel dat de luchtfilter gereinigd wordt, voor de goede werking en de levensduur van de machine. Werk nooit zonder filter of met een beschadigde filter, om geen onherroepelijke schade toe te brengen aan de motor.

De reiniging wordt uitgevoerd elke 8-10 werken.

Om de filter te reinigen:

- Druk op het lipje (3), verwijder het deksel (1) en

vervolgens het filterelement (2).

- Was het filterelement (2) met water en zeep. Gebruik geen benzine of andere oplosmiddelen.
- Laat de filter drogen aan de lucht.
- Hermonteer het filterelement (2) en het deksel (1).

CONTROLE VAN DE BOUGIE (Fig. 22)

Periodiek wordt de bougie gedemonteerd en gereinigd, door eventuele restjes te verwijderen met een metalen borsteltje.

Om de bougie te bereiken, moet de schroef losgedraaid worden met de bijgeleverde sleutel en het bovenste maskertje verwijderd worden.

Controleer en herstel de correcte afstand tussen de elektrodes

Hermonteer de bougie en draai hem stevig vast met de bijgeleverde sleutel.

De bougie moet ingeval van doorgebrande elektroden of een beschadigde isolatie, en ieder geval elke 100 werkuren, vervangen worden door een bougie met analoge karakteristieken.

DE MOTOROLIE VERVANGEN

Maak het reservoir van de motorolie helemaal leeg wanneer de motor nog lauw is, zodat die beter en sneller wegloopt.

1. Controleer of de dop van het brandstofreservoir goed vastgedraaid is.
2. Verwijder de dop van het oliereservoir en laat de olie in een recipiënt lopen, door de motor te laten overhellen aan de zijde van de vulopening van het oliereservoir.
3. Vul het reservoir met de aanbevolen olie en controleer het oliepeil.
4. Herplaats de dop van het oliereservoir.

REGELING VAN DE CARBURATOR

De carburator werd in de fabriek geregeld met het oog op de beste prestaties in alle omstandigheden, met een minimale uitstoot van schadelijke gassen, overeenkomstig de geldende normen.

In geval van schaarse prestaties, wendt u zich tot de Verkoop voor een controle van de brandstoftoevoer en de motor.

- **Regeling van het minimumtoerental**

▲ LET OP!

Het minimumtoerental wordt alleen geregeld wanneer de snij-inrichting beweegt met de motor op het laagste toerental.

De snelheid kan verminderd worden door de schroef aangeduid met een «MIN» tegen de wijzers van de klok in te draaien tot de snij-inrichting stilvalt, met een voldoende regelmatige werking van de motor.

Indien de motor op het minimumtoerental een onregelmatige werking vertoont, draai dan de schroef in wijzerzin om de snelheid te verhogen.

▲ LET OP!

De snij-inrichting mag niet bewegen met de motor op het minimumtoerental; contacteer uw Verkoper indien u er niet in slaagt een bevredigende regeling uit te voeren.

HOEKRETOUR (Fig. 23)

Smeren met vet op basis van lithium.

Verwijder de schroef (1) en breng het vet aan door de as handmatig te laten draaien tot het vet naar buiten komt; vervolgens de schroef (1) hermonteren.

SLIJPEN VAN HET MES MET 3 OF 4 PUNTEN (Fig. 24)**▲ LET OP!**

Draag werkhandschoenen. Indien het slijpen gebeurt zonder het mes te demonteren, de bougiekap loskoppelen.

Het slijpen moet gebeuren volgens de typologie van het mes en de bladen, met behulp van een platte vijl en op gelijke wijze op alle punten.

De aanwijzingen voor een correcte vijling vindt u in Fig. 24:

A = Verkeerde vijling

B = Vijlmielen

C = Verkeerde en ongelijke hoeken

Het is belangrijk dat na het vijlen een correct evenwicht bewaard blijft.

De messen met 3 of 4 punten kunnen aan weerszijden gebruikt worden. Wanneer een zijde van de punten versleten is, kan het mes omgedraaid worden om de andere zijde te gebruiken.

▲ LET OP!

Het mes dient nooit gerepareerd te worden, maar moet vervangen worden zodra eerste sporen van breuk vastgesteld worden of de vijlmiel overschreden is.

VERVANGING VAN DE DRAAD VAN DE KOP

Om de nylondraad te vervangen, volg de aanwijzingen bij de kop.

VIJLEN VAN DE DRAADSNIJDER (Fig. 25)

- Haal de draadsnijder (1) uit de bescherming (2), door de schroef (3) los te draaien.
- Zet de draadsnijder vast in een bankschroef en vijl met behulp van een platte vijl. Zorg ervoor dat de originele snijhoek behouden blijft.
- Hermonteer het mes op de bescherming.

VIJLEN VAN HET ZAAGMES MET 24 TANDEN (Fig. 26)**▲ LET OP!**

Draag werkhandschoenen. Indien het slijpen gebeurt zonder het mes te demonteren, de bougiekap loskoppelen.

Controleer of de zetting van het mes ongeveer 1 mm bedraagt en regel dit zo nodig met een tang.

Slijp de tanden gelijk met een ronde vijl (1) met een diameter van 5,5 mm, op de manier geïllustreerd in de figuur. Ga afwisselend te werk op de tanden links en rechts.

Het profiel van de tand mag niet gewijzigd worden.

▲ LET OP!

Het zaagmes is niet omkeerbaar en mag bijgevolg maar aan één zijde gebruikt worden.

Het mes dient nooit gerepareerd te worden, maar moet vervangen worden zodra eerste sporen van breuk vastgesteld worden of de vijlmiel overschreden is.

BUITENGEWONE HANDELINGEN

Elke onderhoudsbeurt die niet vermeld wordt in

deze handleiding dient alleen door uw Verkoper uitgevoerd te worden.

Handelingen die uitgevoerd werden in niet geschikte structuren of door onbekwame personen doen de garantie vervallen.

OPSLAG

Na het werken, wordt de machine zorgvuldig vrijgemaakt van stof en vuil en worden de defec-te onderdelen gerepareerd of vervangen.

De machine moet bewaard worden op een droge plaats, beschermd tegen de weersomstandighe-den en met de bescherming correct gemonteerd.

LANGDURIGE PERIODE VAN INACTIVITEIT

BELANGRIJK

Indien men van plan is de machine langer dan 2 – 3 maanden niet te gebruiken, moeten een aantal voorzorgsmaatregelen getroffen worden om problemen te vermijden bij het hervatten van het werk of om permanente schade aan de motor te voorkomen.

• Opberging

Alvorens de machine te op te bergen:

- Ledig de brandstoftank.
- Start de motor en laat hem op het laagste toerental draaien tot de stilstand, zodat alle in het reservoir overgebleven brandstof opgebruikt wordt.
- Laat de motor afkoelen en demonteer de bougie.
- Giet een theelepel verse olie in het gat van de bougie.
- Trek verschillende keren aan de startknop om de olie goed te verdelen in de cilinder.
- Hermonteer de bougie met de zuiger aan het bovenste dood punt (zichtbaar vanuit het gat van de bougie wanneer de zuiger aan de eind-aanslag gekomen is).

• Hervatten van de activiteit

Wanneer de machine weer gestart wordt:

- Verwijder de bougie.
- Trek enkele keren aan de startknop om de overtollige olie te verwijderen.
- Controleer de bougie zoals beschreven in het hoofdstuk “Controle van de bougie”.
- Bereid de machine voor zoals aangegeven in het hoofdstuk “Vóór het gebruik”.

9. OPSPOREN VAN DEFECTEN

PROBLEMEN	MOGELIJKE OORZAAK	OPLOSSING
1) De motor start niet of blijft niet draaien	– De startprocedure is niet correct	– Volg de aanwijzingen (zie hoofdstuk 6)
	– De bougie is vuil of de afstand tussen de elektroden is niet gepast	– Controleer de bougie (zie hoofdstuk 8)
	– Verstopte luchtfilter	– Reinig en/of vervang de filter (zie hoofdstuk 8)
	– Brandstofproblemen	– Contacteer uw Verkoper
2) De motor start maar heeft weinig vermogen	– Verstopte luchtfilter	– Reinig en/of vervang de filter (zie hoofdstuk 8)
	– Brandstofproblemen	– Contacteer uw Verkoper
3) De motor werkt onregelmatig of heeft geen vermogen bij belasting	– De bougie is vuil of de afstand tussen de elektroden is niet gepast	– Controleer de bougie (zie hoofdstuk 8)
	– Brandstofproblemen	– Contacteer uw Verkoper

10. TECHNISCHE GEGEVENS

Motor 4-takt luchtkoeling
Cilinderinhoud / Vermogen

Mod. 28H - 28HD 25 cm³ / 0,81 kW

Mod. 38H - 38HD 35 cm³ / 1,2 kW

Draaisnelheid motor op laagste toerental

Mod. 28H - 28HD 2900-3300 toeren/1'

Mod. 38H - 38HD 2900-3300 toeren/1'

Maximale draaisnelheid motor

Mod. 28H - 28HD 10500-11000 toeren/1'

Mod. 38H - 38HD 10500-11000 toeren/1'

Maximale draaisnelheid gereedschap

Mod. 28H - 28HD 8500 toeren/1'

Mod. 38H - 38HD 8500 toeren/1'

Bougie NGK CM5H (of gelijkaardig)

Brandstof: Loodvrije benzine (groen) - minimum 90 N.O.

Inhoud van het brandstofreservoir

Mod. 28H - 28HD 550 cm³

Mod. 38H - 38HD 650 cm³

Inhoud van het oliereservoir

Mod. 28H - 28HD 80 cm³

Mod. 38H - 38HD 100 cm³

Maximaal toegestane diameter messen

Mes met 3 punten Ø 255 mm

Mes met 4 punten Ø 255 mm

Zaagmes (behalve Mod. 28H -

28HD - 38H) Ø 255 mm

Massa ¹⁾

Modellen "MONO" van 5,3 tot 7,1 kg

Modellen "DUPLEX" van 5,5 tot 8,2 kg

¹⁾ Massa volgens norm ISO 11806 (zonder brandstof, snij-inrichtingen en bescherming)

Geluids- en trillingsmetingen

Model.....	28H	28HD	38H	38HD
Gemeten geluidsniveau (ISO 10884) dB(A)				
met draadhouder.....	108,1	107,9	106,3	109,7
met mest met 4 punten.....	106,0	106,1	103,5	106,5
Geluidsniveau aan oor gebruiker (EN 27917) dB(A)				
met draadhouder.....	94,6	95,1	92,1	94,7
met mest met 4 punten.....	94,3	91,2	93,2	93,7
Trillingen overgebracht op de hand op de voorste handgreep ("MONO") (ISO 7916) m/sec ²				
op laagste toerental	2,4	-	2,2	-
met draadhouder	8,3	-	5,9	-
met mest met 4 punten.....	7,8	-	2,8	-
Trillingen overgebracht op de hand op de achterste handgreep ("MONO") (ISO 7916) m/sec ²				
op laagste toerental	2,0	-	2,9	-
met draadhouder	8,1	-	6,7	-
met mest met 4 punten.....	9,2	-	4,7	-
Trillingen overgebracht op de hand op de linkse handgreep ("DUPLEX") (ISO 7916) m/sec ²				
op laagste toerental	-	1,3	-	1,3
met draadhouder	-	7,2	-	2,1
met mest met 4 punten.....	-	5,4	-	2,0
Trillingen overgebracht op de hand op de rechtse handgreep ("DUPLEX") (ISO 7916) m/sec ²				
op laagste toerental	-	1,9	-	1,4
met draadhouder	-	7,7	-	3,3
met mest met 4 punten.....	-	5,3	-	3,7

