

# Homelite®

## INSTRUKTIONSBOG

Trådtrimmer

F2020

UT70121

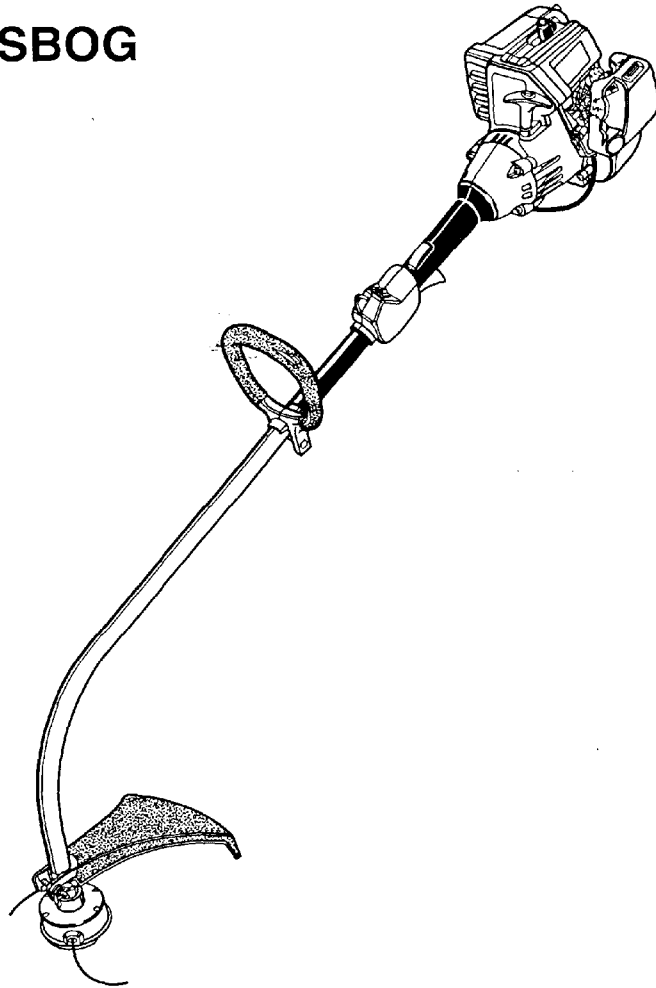

Denne trimmer er konstrueret og fremstillet ifølge Homelites høje normer for driftssikkerhed, brugervenlighed og arbejdssikkerhed. Med korrekt pasning vil trimmeren arbejde sikkert og problemfrit år efter år.

**⚠ ADVARSEL:** For at begrænse risikoen for ulykker skal man gøre sig bekendt med instruktionsbogens indhold, før man arbejder med trimmeren.

Vi takker for valget af en Homelite trimmer.

**INSTRUKTIONSBOKEN BØR GEMMES TIL SENERE OPSLAG**

## INDHOLD

■ Sikkerhed .....	2 - 3
■ Symboler .....	4 - 5
■ Tekniske data .....	5
■ Udpakning .....	6
■ Egenskaber .....	6
■ Montering .....	7 - 8
■ Betjening .....	9 - 11
■ Vedligeholdelse .....	12 - 14
■ Fejlfinding .....	15 - 16
■ Fabriksgaranti .....	17
■ Sikkerhedsdirektiv .....	17

## SIKKERHED

### ADVARSEL:

Begynd ikke at arbejde med trimmeren uden først at have gennemlæst alle instruktionsbogens anvisninger, sikkerhedsregler osv. grundigt. Overholdes de givne sikkerhedsregler mv. ikke, kan det medføre brandulykker, kortslutning (elektrisk stød) og andre risici for alvorlig kvæstelse. Man bør gemme instruktionsbogen og jævnligt slå op i den for også fremover at kunne arbejde sikkert og instruere andre i at bruge trimmeren.

### LÆS ALLE ANVISNINGER

#### GENERELLE SIKKERHEDSREGLER

- For at kunne arbejde sikkert skal man sætte sig fuldstændigt ind i alle anvisninger, før trimmeren tages i brug. Overhold alle sikkerhedsregler! Hvis ikke, nedenstående sikkerhedsregler overholdes, kan det medføre alvorlige ulykker.
- Lad hverken børn eller uøvede voksne arbejde med trimmeren.
- Motoren må aldrig startes eller være i gang på tilkukkede eller dårligt ventilerede steder. Det er livsfarligt at indånde udstødningsgas!
- Arbejdsområdet skal ryddes for fremmedlegemer, før trimningen påbegyndes. Fjern alle genstande - sten, glasstykker, søm, lednings- og trådstumper mv. - som kan blive slynget ud af trimmeren eller viklet ind i trådhovedet.
- Brug komplet øjen- og høreværn under arbejdet med trimmeren.
- Benyt kraftige benklæder, støvler og handsker. Brug ikke løstsiddende tøj, shorts eller smykker af nogen art og gå ikk barfodet under arbejdet.

## SIKKERHED













- Langt hår skal bindes op til over skulderhøjde for at sikre, at det ikke vikles ind i nogen bevægelige dele.
  - Alle personer og dyr skal holdes på mindst 15 meters afstand af trimmeren.
  - Man må ikke arbejde med trimmeren, hvis man er træt, syg eller påvirket af alkohol, medicin eller andre stoffer.
  - Arbejd ikke i dårlig belysning.
  - Sørg for at holde et solidt fodfæste og en stabil kropsbalance. Ræk ikke for langt ud med trimmeren! Ved at række for langt ud fra kroppen risikerer man at få overbalance eller at brænde sig på varme motordele.
  - Hold alle kropsdele på afstand af trimmerens bevægelige dele.
  - Pas på ikke at berøre nogen motordele - især cylinder og lyddæmper, der bliver meget varme under driften.
  - Stands altid motoren og tag tændrørshætten af, før der foretages nogen form for justeringer eller reparationer på trimmeren, bortset fra karburatorjustering.
  - Inspicér trimmeren før hver start og kontrollér, at den ikke har løse bolte/møtrikker, lækker benzin osv. Udskift eventuelle defekte dele før start.
  - Trimmerhovedet roterer sammen med motoren under karburatorjustering.
  - Der foreligger rapporter om, at vibrationer fra håndholdte motorredskaber kan medvirke til at fremkalde en tilstand, som benævnes Raynauds syndrom, hos nogle mennesker. Mulige symptomer er rysten (pga. for kraftig muskelspænding), stivhed/følelsesløshed og fingerblegning, der typisk bliver synlig under kuldepåvirkning. Arvelige forhold, kulde- og fugtpåvirkning samt rygning og uhensigtsmæssige arbejdsvaner menes at kunne forstærke udviklingen af disse symptomer. Det er i dag ukendt, hvorvidt vibrationer - eller vibrationspåvirkning i bestemte mængder - kan medvirke til at fremkalde symptomerne. Man kan selv træffe følgende forholdsregler for evt. at mindske følgerne af vibrationspåvirkning:
    - a) Hold kroppen varm i koldt vejr. Brug handsker for at holde hænder og håndled varme under arbejdet. Det er konstateret, at kuldepåvirkning i høj grad medvirker til at fremkalde Raynauds syndrom.
    - b) Stimulér blodcirkulationen ved at gøre motionsøvelser, hver gang et stykke arbejde er afsluttet.
    - c) Hold hyppige pauser under arbejdet. Begræns mængden af vibrationspåvirkninger pr. dag.
    - d) Hold trimmeren i god stand og bolte/møtrikker veltilspændte, og udskift slidte dele.
- Hvis nogen af ovennævnte symptomer opleves, indstil da straks arbejdet og søg læge.
- Bland og opbevar benzin/olie i en dunk, der er godkendt til brændstof.
  - Benzin/olie skal blandes udendørs og på afstand af steder, hvor gnister eller åben ild forekommer. Alt evt. benzinspild skal optørres. Bring trimmeren på mindst 9 meters afstand af stedet, hvor den blev tanket op, før motoren startes.
  - Stands motoren og lad den køle af før optankning eller opbevaring af trimmeren.
  - Lad motoren køle af, tøm benzintanken og spænd trimmeren fast, før den transporteres i bil eller på trailer.

### SÆRLIGE SIKKERHEDSREGLER FOR TRIMMERARBEJDE

- Udskift trådhovedet, hvis det er revnet, flager er slået af eller det på nogen anden måde beskadiget. Sørg for, at trådhovedet er korrekt monteret og forsvarligt fastspændt. Undlades dette, er der risiko for alvorlig kvæstelse.
- Sørg for, at skærme, stropper, græsdeflektor og håndtag er korrekt fastgjort.
- Brug kun originale dele ved udskiftning af tråden i trådhovedet. Brug ikke nogen anden form for skæreudstyr.
- Arbejd aldrig med trimmeren, uden at græsdeflektoren er på plads og i god stand.
- Hold godt fast om begge håndtag under arbejdet med trimmeren. Hold trådhovedet under hoftehøjde. Hold aldrig trådhovedet mere end 76 cm over jordoverfladen, når motoren er i gang.

## SYMBOLER

**Vigtigt:** Trimmeren kan være forsynet med nogle af følgende symboler. Gennemgå venligst symbolerne omhyggeligt og bliv klar over, hvad de betyder. Når symbolerne forstås korrekt, kan arbejdet med trimmeren foregå desto mere effektivt og sikkert.

SYMBOL	NAVN	FORKLARING
	Sikkerhedsadvarsel	Symbolet indikerer en fare, en advarsel eller en opfordring til forsigtighed. Det betyder altså, at man skal passe på! Det handler om brugerens og andre menneskers sikkerhed!
	Se i instruktionsbogen	Instruktionsbogen indeholder sikkerhedsregler samt betjenings- og vedligeholdelsesanvisninger. For at sikre fuld brugertilfredshed og -sikkerhed tilrådes det at gennemlæse hele instruktionsbogen omhyggeligt.
	Brug beskyttelsesbriller og høreværn	Brug beskyttelsesbriller og høreværn under arbejde med trimmeren.
	Hold personer og dyr på afstand	Sørg for, at ingen personer eller dyr befinder sig på mindre end 15 meters afstand.
	Afprelningsfare	Fare for, at personer og dyr rammes indirekte af udslynget materiale, der preller af på træer mv.
	Omdrejningsretning og -hastighed	Omdrejningsretning og max. omdrejningstal på trimmeudstyret.
	Rygning forbudt!	Ryg aldrig, hverken under blanding af benzin/olie eller under optankning.
	Benzin	Brug blyfri bilbenzin med oktantal 87 ((R + M) / 2) eller højere.
	Olie	Brug 2-taktsolie beregnet til luftkølede motorer.
	Bland benzin og olie	Bland benzin og olie omhyggeligt. Ryst også dunken hver gang, inden trimmeren tankes op.
	Kontakt	Tænd/sluk-kontakt I = TÆNDT (klar til start) O = SLUKKET (motor standses)
	Bladmontering forbudt!	Der må ikke monteres nogen form for knivblad på trimmeren!

## SYMBOLER

Sikkerhedssymbolerne har til formål at gøre opmærksom på sikkerhedsrisici. Man bør gøre sig fuldstændig bekendt med sikkerhedssymbolerne og de tilhørende forklaringer. Sikkerhedsadvarslerne afværger ikke i sig selv nogen fare. Sikkerhedsregler og -advarsler betyder ikke, at man ikke selv skal foretage sig yderligere for at forebygge ulykker!

### SYMBOL BETYDNING



**FARE:** Symbolet indikerer en overhængende faresituation, som, hvis den ikke undgås, medfører død eller alvorlig kvæstelse.



**ADVARSEL:** Symbolet indikerer en potentiel faresituation, som, hvis den ikke undgås, kan medføre alvorlig kvæstelse.



**FARE:** Symbolet indikerer en potentiel faresituation, som, hvis den ikke undgås, kan medføre mindre eller moderat kvæstelse. Samme symbol bruges også som advarsel mod usikre arbejdsmetoder, der kan forårsage materiel skade.

**BEMÆRK:** Symbolet angiver informationer eller anvisninger, som er vigtige af hensyn til betjening eller vedligeholdelse af trimmeren.

## DISSE ANVISNINGER BØR GEMMES!

## TEKNISKE DATA

Vægt	Uden benzin og trådhoved.....	4,63 kg
	Uden benzin, med trådhoved.....	4,44 kg
Benzintank, rumindhold.....		42,5 cm <sup>3</sup>
Skårbredde.....		432 mm
Motor, slagvolumen.....		25 cm <sup>3</sup>
Max. motoreffekt (iflg. ISO-norm 8893).....		0,75 kW
Max. omdrejningstal på drivaksel.....		9.000 omdr./min. <sup>-1</sup>
Motorhastighed (omdrejn.tal) v. anbefalet max. hastighed på drivaksel.....		12.500 omdr./min. <sup>-1</sup>
Motorhastighed (omdrejn.tal) i tomgang.....		3.100 - 4.300 omdr./min. <sup>-1</sup>
Benzinforbrug (iflg. ISO 8893) v. max. motoreffekt.....		0,48 kg/t
Specifikt benzinforbrug (iflg. ISO 8893) v. max. motoreffekt.....		0,46 kg/t
Vibrationsniveau i tomgang	Forreste håndtag.....	4,8
	Bageste håndtag.....	4,8
Vibrationsniveau v. fuld gas	Forreste håndtag.....	13,0
	Bageste håndtag.....	8,4
Lydtryksniveau (iflg. EN ISO-norm 11806:1997, ISO 7917:1987).....		100
Lydeffektniveau (iflg. ISO 10884).....		113

## UDPAKNING

### ANVISNINGER

- Tag forsigtigt trimmeren og tilbehøret ud af kartonen.
- Se efter, at ingen dele på trimmeren er gået i stykker eller i øvrigt har taget skade under forsendelse.
- Bortkast ikke emballagen, før trimmeren er blevet kontrolleret og prøvekørt.

### PAKKELISTE - TRIMMER MED TILBEHØR

- Græsdeflektor
- Forreste håndtag
- Lyddæmperskærm, unbrakonøgle og skruer
- Div. løsdele (beslag mv.)
- Instruktionsbog

## EGENSKABER

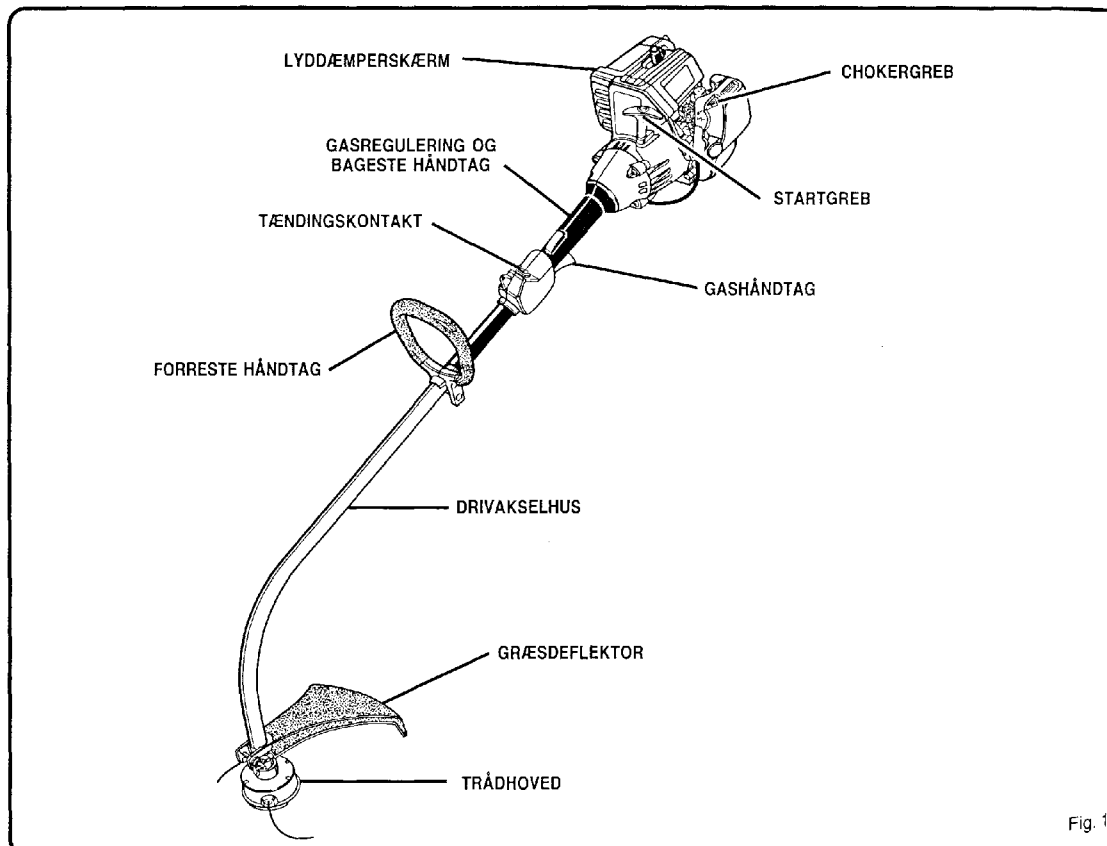

## MONTERING

### MONTERINGSVEJLEDNING:

#### GRÆSDEFLEKTOR

Se figur 2.

1. Tag vingemøtrik, flad spændeskive, låseskive og bolt ud af tilbehørssættet.
2. Anbring græsdeflektoren over drivakselhuset og beslaget.
3. Før boltten ind gennem slidseme i fligene på deflektor og drivakselhus.
4. Montér den flade spændeskive, låseskiven og vingemøtrikken.
5. Spænd delene omhyggeligt fast.

#### FORRESTE HÅNDTAG

Se figur 3.

1. Tag det forreste håndtag, boltten og vingemøtrikken ud af tilbehørssættet.
2. Montér håndtaget på oversiden af drivakselhuset og indstil det i en bekvem position.
3. Før boltten ind gennem håndtaget som vist og montér derefter vingemøtrikken.
4. Spænd vingemøtrikken omhyggeligt fast.

**BEMÆRK:** Forsøg ikke at fjerne eller ændre afstandsstykket. Afstandsstykket begrænser det forreste håndtags indstillingsmulighed opad. Se figur 3.

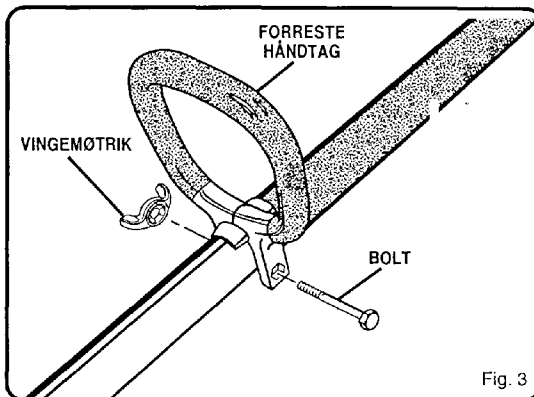
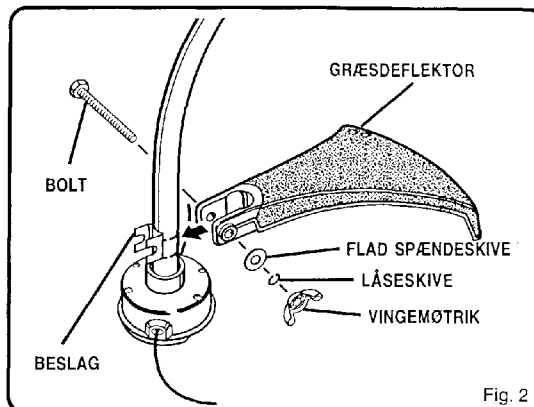

## MONTERING

### LYDDÆMPERSKÆRM

Se figur 4.

1. Tag lyddæmperskærmen og de to monteringsskruer ud af tilbehørssættet.
2. Fæstgør lyddæmperskærmen til den bageste del af motorindkapslingen.

**BEMÆRK:** Kontrollér, at lyddæmperskærmens buede ende lægger rigtigt an mod åbningen på den bageste motorindkapsling.

3. Montér de to skruer.
4. Spænd skrueerne omhyggeligt fast.

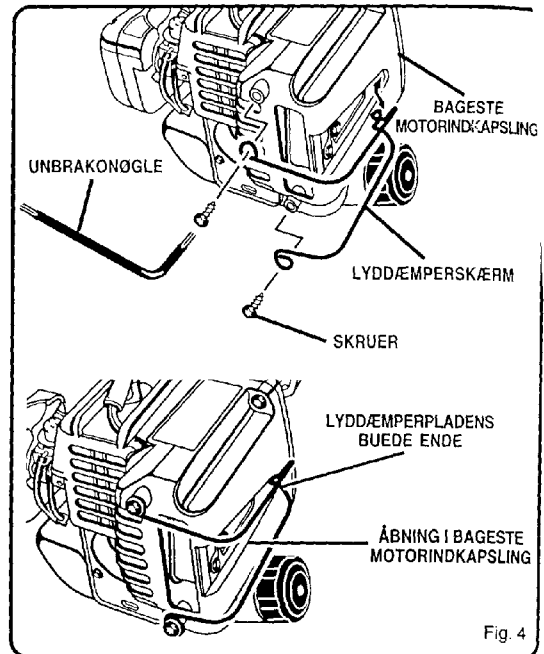



## BETJENING

### OPTANKNING OG GENOPTANKNING

#### BRÆNDSTOF SKAL BEHANDLES MED OMTANKE!

- Benzin er yderst brandfarlig og skal håndteres med stor forsigtighed.
- Optankning skal altid foregå udendørs og på afstand af gnister eller åben ild. Pas på ikke at indånde benzindamp!
- Undgå at få benzin eller olie på huden.
- Hold benzin og olie på afstand af øjnene. Har man fået benzin eller olie i øjnene, skal de omgående vaskes i rent vand. Hvis der stadig er irritation, søg da læge omgående.
- Optør straks evt. benzinspild.

#### BLANDING AF BENZIN/OLIE

- Trimmeren drives af en 2-taktsmotor. Den kræver benzin tilsat 2-taktsolie, der skal blandes i forvejen. Bland blyfri benzin og 2-taktsolie i en ren dunk, som er godkendt til brændstof.
- Motoren er godkendt til blyfri bilbenzin med oktantal 87 ((R + M) / 2) eller højere, tilsat 2-taktsolie.
- Brug ikke nogen form for færdigblandet 2-taktsbenzin fra tankstationer - heller ikke brændstof beregnet til knallerter, scootere osv.
- Brug selvblandende kvalitetsolie beregnet til luftkølede 2-taktsmotorer. Brug ikke olie beregnet til bilmotorer eller til 2-takts bådmotorer.
- Bland 2% olie i benzinen. Dette svarer til blandingsforholdet 50:1.
- Bland benzin og olie omhyggeligt og ryst dunken hver gang, inden trimmeren tankes op.
- Bland benzin og olie i små mængder. Der bør ikke blandes mere benzin/olie, end der skal bruges i løbet af en måned. Det anbefales at bruge 2-taktsolie med stabiliserende additiv.

#### ⚠ ADVARSEL:

Stands altid motoren før optankning. Optankning må aldrig ske med igangværende eller varm motor. Bring trimmeren på mindst 9 meters afstand af stedet, hvor den blev tanket op, før motoren startes. Undlad at ryge!



1 liter	+	20 ml	=	} 50:1
2 liter	+	40 ml	=	
3 liter	+	60 ml	=	
4 liter	+	80 ml	=	
5 liter	+	100 ml	=	

### BETJENING AF TRIMMEREN

Se figur 5.

Hold trimmeren med højre hånd på det bageste håndtag og venstre hånd på det forreste håndtag. Hold godt fast i begge håndtag under arbejdet. Trimmeren bør holdes i en bekvem stilling med det bageste håndtag omkring hoftehøjde.

Giv altid motoren fuld gas, når trimmeren arbejder. Højt græs trimmes fra oven og nedad. Herved forhindrer man, at græsset vikles omkring drivakselhus og trådhoved (sker dette, kan motoren blive overophedet). Hvis der er blevet viklet græs omkring trådhovedet, stands da motoren, tag tændrørshætten af og fjern græsset. Længere tids trimmerarbejde uden fuld gas vil medføre, at der drypper olie fra lyd-dæmperen.



#### OPTANKNING

1. Gør rent rundt om tankdækslet, så der ikke kommer urenheder i tanken.
2. Udlign evt. overtryk i tanken ved at løsne tankdækslet langsomt, så benzinen ikke trænger ud omkring dækslet.
3. Hæld forsigtigt benzinblanding i tanken. Undgå at spilde benzin.
4. Rens og inspicér pakningen, før tankdækslet sættes på igen.
5. Sæt straks derefter tankdækslet på plads og spænd det fast med håndkraft. Alt evt. benzinspild skal optørres. Bring trimmeren på mindst 9 meters afstand af stedet, hvor den blev tanket op, før motoren startes.

**BEMÆRK:** Det er normalt, at en ny motor afgiver røg under og efter første gangs brug.

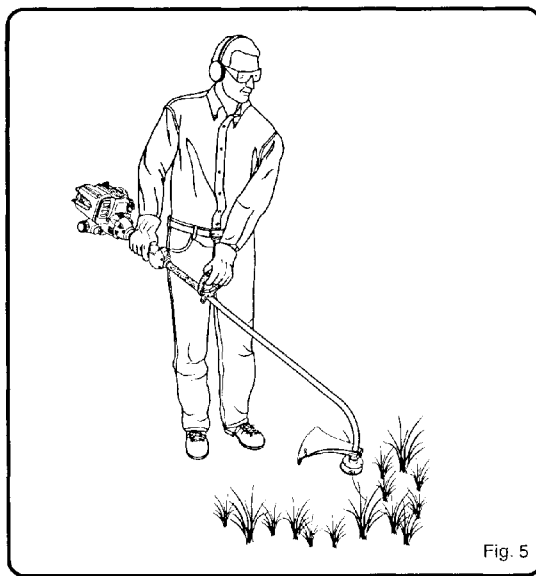

Fig. 5

## BETJENING

### OPTANKNING OG GENOPTANKNING

#### BRÆNDSTOF SKAL BEHANDLES MED OMTANKE!

- Benzin er yderst brandfarlig og skal håndteres med stor forsigtighed.
- Optankning skal altid foregå udendørs og på afstand af gnister eller åben ild. Pas på ikke at indånde benzindampe!
- Undgå at få benzin eller olie på huden.
- Hold benzin og olie på afstand af øjnene. Har man fået benzin eller olie i øjnene, skal de omgående vaskes i rent vand. Hvis der stadig er irritation, søg da læge omgående.
- Optør straks evt. benzinspild.

#### BLANDING AF BENZIN/OLIE

- Trimmeren drives af en 2-taktsmotor. Den kræver benzin tilsat 2-taktsolie, der skal iblandes i forvejen. Bland blyfri benzin og 2-taktsolie i en ren dunk, som er godkendt til brændstof.
- Motoren er godkendt til blyfri bilbenzin med oktantal 87 ((R + M) / 2) eller højere, tilsat 2-taktsolie.
- Brug ikke nogen form for færdigblandet 2-taktsbenzin fra tankstationer - heller ikke brændstof beregnet til knallerter, scootere osv.
- Brug selvblandende kvalitetolie beregnet til luftkølede 2-taktsmotorer. Brug ikke olie beregnet til bilmotorer eller til 2-takts bådmotorer.
- Bland 2% olie i benzinen. Dette svarer til blandingsforholdet 50:1.
- Bland benzin og olie omhyggeligt og ryst dunken hver gang, inden trimmeren tankes op.
- Bland benzin og olie i små mængder. Der bør ikke blandes mere benzin/olie, end der skal bruges i løbet af en måned. Det anbefales at bruge 2-taktsolie med stabiliserende additiv.

#### ⚠ ADVARSEL:

Stands altid motoren før optankning. Optankning må aldrig ske med igangværende eller varm motor. Bring trimmeren på mindst 9 meters afstand af stedet, hvor den blev tanket op, før motoren startes. Undlad at ryge!



1 liter	+	20 ml	=	} 50:1
2 liter	+	40 ml	=	
3 liter	+	60 ml	=	
4 liter	+	80 ml	=	
5 liter	+	100 ml	=	

### BETJENING AF TRIMMEREN

Se figur 5.

Hold trimmeren med højre hånd på det bageste håndtag og venstre hånd på det forreste håndtag. Hold godt fast i begge håndtag under arbejdet. Trimmeren bør holdes i en bekvem stilling med det bageste håndtag omkring hoftehøjde.

Giv altid motoren fuld gas, når trimmeren arbejder. Højt græs trimmes fra oven og nedad. Herved forhindrer man, at græsset vikles omkring drivakselhus og trådhoved (sker dette, kan motoren blive overophedet). Hvis der er blevet viklet græs omkring trådhovedet, stands da motoren, tag tændrørshætten af og fjern græsset. Længere tids trimmerarbejde uden fuld gas vil medføre, at der drypper olie fra lydæmperen.



#### OPTANKNING

1. Gør rent rundt om tankdækslet, så der ikke kommer urenheder i tanken.
2. Udlign evt. overtryk i tanken ved at løse tankdækslet langsomt, så benzinen ikke trænger ud omkring dækslet.
3. Hæld forsigtigt benzinblanding i tanken. Undgå at spilde benzin.
4. Rens og inspicér pakningen, før tankdækslet sættes på igen.
5. Sæt straks derefter tankdækslet på plads og spænd det fast med håndkraft. Alt evt. benzinspild skal optørres. Bring trimmeren på mindst 9 meters afstand af stedet, hvor den blev tanket op, før motoren startes.

**BEMÆRK:** Det er normalt, at en ny motor afgiver røg under og efter første gangs brug.



Fig. 5

## BETJENING

### FREMFORING AF TRÅD

#### AUTOMATISK FREMFØRING AF TRÅD (EZ LINE™ TAP ADVANCE SYSTEM)

Fremføring af ny tråd sker ved, at tråd hovedet bankes let mod græsunderlaget, mens motoren går på fuld gas.

1. Lad motoren arbejde på fuld gas.
2. Bank tråd hovedet let mod underlaget, hvorved tråden føres frem. Tråden føres et stykke frem, hver gang tråd hovedet støder let imod græsoverfladen.
3. Det kan være nødvendigt at banke let flere gange, inden tråden rammer afskæringsbladet.
4. Nu kan trimmearbejdet fortsættes.

**BEMÆRK:** Hvis tråden er slidt for langt ind, kan den ikke føres længere frem ved at banke tråd hovedet let mod underlaget. I så fald skal MOTOREN STANDSES og tråden føres manuelt frem.

#### MANUEL FREMFØRING AF TRÅD

Tryk spoleholderen nedad og foretag trådfremføringen manuelt ved at trække i tråden(e).

### TIPS OM TRIMNING

Se figur 6.

- Hold trimmeren lænet ind over arbejdsområdet. Derved udnyttes det bedste trimmefelt.
- Lad ikke trimmeren arbejde i det farlige trimmefelt.
- Udfør trimmearbejdet med tråddenden. Tråden må ikke tvinges ind på et uslået græsareal.
- Flethegn og stakitter forårsager særlig stor slitage - og i nogle tilfælde brud - på tråden. Naturstens- og murstensvægge, kantsten og trækonstruktioner kan også forårsage hurtig nedslidning af tråden.
- Undgå at lade tråden ramme træer og buske. Træbark, trælistes, udvendig bygningsbeklædning og hegnspæle bliver let beskadiget af tråden.

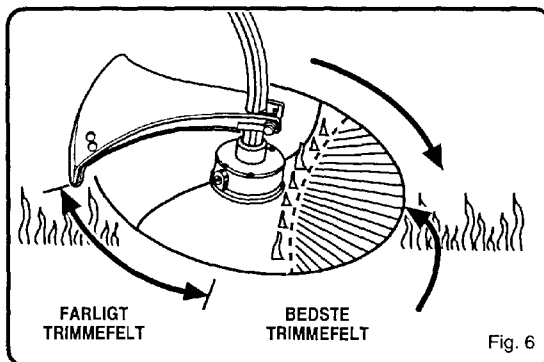

Fig. 6

### TRÅDAFSKÆRINGSBLAD PÅ GRÆSEDFLEKTOR

Se figur 7.

Trimmerens græsdeflektor er forsynet med et trådafskæringsblad. Det bedste trimmeresultat opnås ved, at tråden føres så langt frem, at dens længde bliver tilpasset af afskæringsbladet. Før tråden længere frem, når det kan høres, at motoren begynder at rotere hurtigere end normalt. Herved bevares den bedste ydeevne, og tråden holdes lang nok til, at den føres korrekt frem.

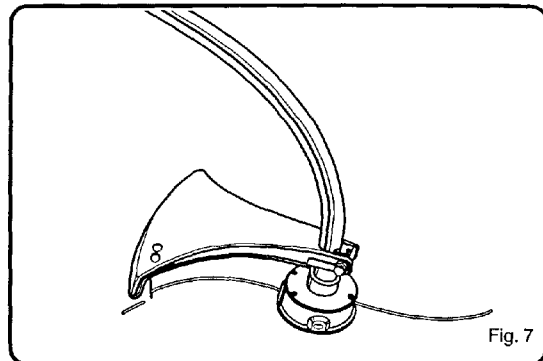

Fig. 7

## BETJENING

### START OG STANDSNING

Se figur 8 og 9.

#### **⚠ ADVARSEL:**

Motoren må aldrig startes eller være i gang på tilkukkede eller dårligt ventilerede steder. Det er livsfarligt at indånde udstødningsgas!

#### START AF KOLD MOTOR:

1. Læg trimmeren på en flad, ryddet overflade. Stil tændingskontakten i "I" (TÆNDT) stilling.  
**BEMÆRK:** Trimmeren er udstyret med en tænd-/slukkontakt (anodisk type). Se efter, at kontakten står i stilling "I" (TÆNDT), før der trækkes i startgrebet.
2. Tryk på spædebælgen ("tipperen") 8-10 gange.
3. Sæt chokergrebet på "fuld choke" (|—|).
4. Tryk på gashåndtagets udløserknop, klem gashåndtaget ind og træk i startsnoren, indtil motoren er ved at løbe i gang. (Træk ikke mere end 6 gange i startsnoren).
5. Sæt chokergrebet på "halv choke" (|—|).
6. Hold gashåndtaget inde og træk igen i startsnoren, indtil motoren er i gang.
7. Varm motoren op på fuld gas (gashåndtag klemt helt i bund) med "halv choke" (|—|) i 30-45 sekunder. Sæt chokergrebet på "ingen choke" (↯).

#### START AF VARM MOTOR:

1. Sæt chokergrebet på "ingen choke" (↯).
2. Hold gashåndtaget inde og træk igen i startsnoren, indtil motoren er i gang.

#### STANDSNING AF MOTOREN

Motoren standses, når tændingskontakten sættes i "O" stilling.

**BEMÆRK:** Se efter, at tændingskontakten står i stilling "I" (TÆNDT), inden motoren forsøges startet igen.

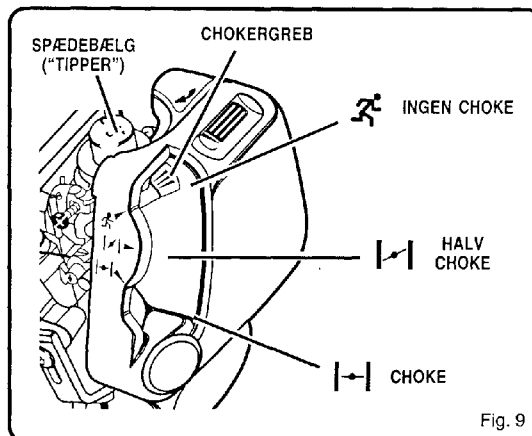
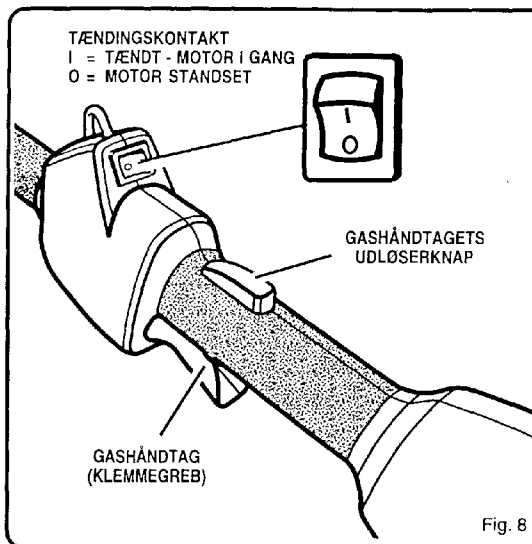

## VEDLIGEHODELSE

### ⚠ ADVARSEL:

Brug kun reservedele, tilbehør og ekstraudstyr leveret af en autoriseret forhandler. Undgåder man at følge dette råd, kan det medføre ulykker, forringet ydeevne og tab af garantidækning.

- Nedennævnte justeringer og reparationer kan man selv udføre. Andre reparationer tilrådes det at få udført på et autoriseret serviceværksted.
- Forkert/utilstrækkelig vedligeholdelse kan bl.a. forårsage kraftige koksaflejringer i motoren med deraf følgende ydelsestab og forurening med sort olieslam, der drypper fra lyd-dæmperen.
- For at minimere risikoen for kvæstelse skal man kontrollere, at alle skærme, stropper, deflektorer og håndtag er forsvarligt fastgjort.

### UDSKIFTNING AF SPOLE

#### AUTOMATISK TRÅDFREMFORING (EZ LINE™ TAP ADVANCE SYSTEM)

##### NY SPOLE MED TRÅD

Se figur 10 og 11.

Hvis det kun er tråden, der skal udskiftes, se da under "Udskiftning af tråd" længere omme i instruktionsbogen.

Brug kun monofilament-tråd i en diameter på 2,0 mm. Med henblik på at opnå en optimal ydeevne tilrådes det kun at bruge original tråd til udskiftning.

1. Stands motoren og tag tændrørshætten af. Hold fat omkring tråd hovedet og skru spoleholderen af. Drej holderen i urets retning.
2. Tag den tomme spole ud af tråd hovedet. Lad fjederen forblive fastgjort til spolen.
3. Før den nye spole monteres, skal man sikre sig, at trådenderne går igennem de to slidser, der sidder overfor hinanden på spolen. Hver trådende skal stikke godt 1,5 cm uden for hver sin slidse.
4. Før trådene ind gennem øjerne i tråd hovedet. Tryk forsigtigt spolen på plads i tråd hovedet (om fornødent trækkes trådene forsigtigt udad). Når spolen er på plads i tråd hovedet, trækker man med et "snuptag" trådenderne fri af slidserne i spolen.
5. Tryk spolen ind mod akselenden og drej den mod urets retning, indtil den ikke kan skrues længere ind. Hold spolen inde og drej den en smule i urets retning. Slip spolen. Spolen skal nu sidde fastlåst i tråd hovedet. Gør den ikke det, hold den da inde og drej på den igen, til den er fastlåst.

6. Kontrollér, at tråd hovedet og spoleholder er spændt fast på drivakslen ved at efterspænde holderen (mod urets retning).
7. Træk udad i trådene, så spolen kommer i trimstilling igen. Tryk spoleholderen nedad og træk samtidig i tråden(e) for at føre denne/disse manuelt frem. Samtidig får man kontrolleret, at tråd hovedet er korrekt samlet.

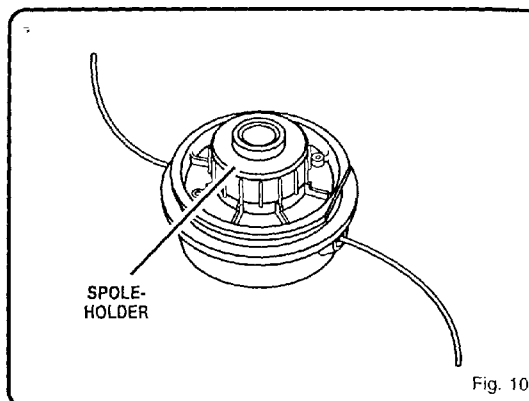

Fig. 10

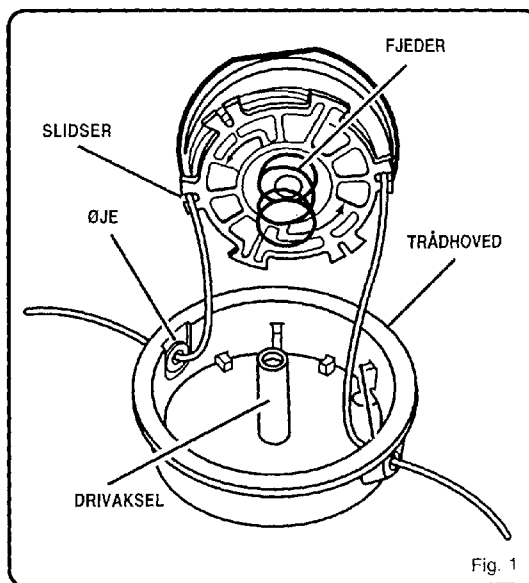

Fig. 11

## UDSKIFTNING OG RENSNING AF LUFTFILTER

Se figur 16 og 17.

Hold luftfilteret rent af hensyn til motorens ydeevne og holdbarhed.

1. Tag luftfilterdækslet af ved at trykke låsepalen ned med tommelfingeren og trække forsigtigt i dækslet.
2. Tag filteret af og rens det i varmt sæbevand. Rens filteret og lad det tørre fuldstændigt. Skift filteret en gang om året for at opnå optimal ydeevne.
3. Sæt filteret ind på plads. Styr filterdækslets flige ind i de to slider og tryk dækslet så langt ind, at låsen falder i hak.

## TANKDÆKSEL

### ⚠ ADVARSEL:

Et utæt tankdæksel udgør en brandfare og skal derfor straks udskiftes.

Tankdækslet indeholder et vedligeholdelsesfrit filter og en kontraventil. Et tilstoppet benzfilter forringer motorens ydeevne. Hvis motorens ydeevne forbedres, når tankdækslet løsnes, kan kontraventilen være defekt eller filteret tilstoppet. Udskift om fornødent tankdækslet.

## TÆNDRØR

Motoren kører med et Champion RCJ-6Y tændrør. Korrekt elektrodeafstand: 0,63 mm. Udskift tændrøret en gang om året med ét af præcis samme type.

## OPBEVARING (1 MÅNED ELLER LÆNGERE)

1. Tøm benzintanken helt. Brug en dunk, der er godkendt til brændstof. Start motoren og lad den gå, til den kører tør.
2. Rengør trimmeren overalt. Opbevar den på et velventileret sted uden for børns rækkevidde. Opbevar trimmeren på afstand af ætsende midler som f.eks. havekemikalier og optøningsalt.
3. Overhold alle ISO-normer og gældende bestemmelser for sikker opbevaring og håndtering af benzin. Overskydende benzin bør opbruges i fartøjer eller andre maskiner med 2-taktsmotor.

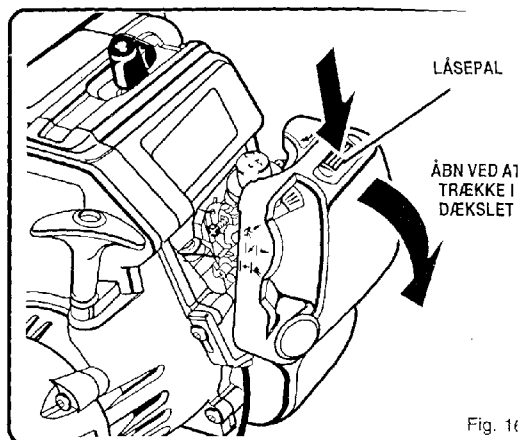

Fig. 16

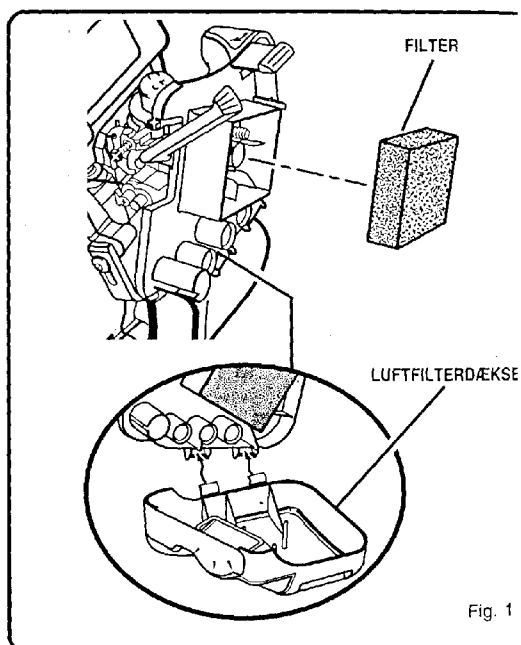

Fig. 1

HVIS IKKE, DE NÆVNTE LØSNINGER AFHJÆLPER PROBLEMET, ANBEFALES DET AT KONTAKTE NÆRMESTE AUTORISEREDE FORHANDLER ELLER SERVICEVÆRKSTED.

PROBLEM	MULIG ÅRSAG	LØSNING
Motoren starter ikke:	<ol style="list-style-type: none"> <li>Ingen gnist i tændrøret.</li> <li>Motoren får ingen benzin.</li> <li>Motoren er "druknet".</li> <li>Startsnoren går strammere, end da motoren var ny.</li> </ol>	<ol style="list-style-type: none"> <li>Kontrollér tændrøret. Tag tændrørshætten af og skru tændrøret ud. Sæt tændrørshætten på igen og læg tændrøret, så dets metaloverflade har stabil kontakt med cylindermetallet. Træk i startsnoren og se efter, om der dannes gnister mellem tændrørets elektroder. Hvis ikke, der dannes gnister, gentages forsøget med et nyt tændrør.</li> <li>Pump med spædebælgen ("tipperen"), indtil det kan mærkes, at den er fyldt med benzin. Hvis ikke, spædebælgen bliver fyldt op, er benzintilførslen før bælgen tilstoppet. Kontakt et serviceværksted. Hvis spædebælgen bliver fyldt op, kan motoren være "druknet" (se næste punkt).</li> <li>Skru tændrøret ud og vend trimmeren, så tændrørshullet peger nedad. Sæt chokergræbet på "ingen choke" og træk 10-15 gange i startsnoren. Herved bliver motoren tømt for overskydende benzin. Rens tændrøret og skru det i igen. Træk yderligere tre gange i startsnoren med chokergræbet på "ingen choke". Hvis ikke, motoren starter nu, sættes chokergræbet på "fuld choke". Start derefter motoren på den normale måde. Starter motoren stadig ikke, prøv da at udskifte tændrøret med et nyt.</li> <li>Kontakt et serviceværksted.</li> </ol>
Motoren starter men kan ikke tage gassen:	Karburatoren trænger til justering.	Kontakt et serviceværksted.
Motoren starter men kan kun gå på høje omdrejninger med "halv choke":	Karburatoren trænger til justering.	Drej justeringsskruen "H" 1/16 omgang mod urets retning. <i>Se figur 18.</i>
Motoren kan ikke komme helt op i omdrejninger og ryger for meget:	<ol style="list-style-type: none"> <li>Kontrollér benzin/olieblandingen.</li> <li>Luffilteret er tilstoppet.</li> <li>Karburatoren trænger til justering.</li> </ol>	<ol style="list-style-type: none"> <li>Brug frisk benzin og den korrekte blanding af benzin og 2-taktsolie.</li> <li>Rens luffilteret. Se i afsnittet "Udskiftning og rensning af luffilter".</li> <li>Drej blandingskruen 1/16 omgang mod urets retning. <i>Se figur 18.</i></li> </ol>
Motoren starter og tager gassen, men kan ikke gå i tomgang:	Karburatoren trænger til justering.	Sæt tomgangshastigheden op ved at dreje tomgangsskruen i urets retning. <i>Se figur 18.</i>
Tråden kan ikke føres frem:	<ol style="list-style-type: none"> <li>Tråden "griber fat i sig selv".</li> <li>Der mangler tråd på spolen.</li> <li>Tråden er slidt for langt ind.</li> <li>Tråden er sammenfiltret på spolen.</li> <li>Motoren går med for lave omdrejninger.</li> </ol>	<ol style="list-style-type: none"> <li>Smør tråden med siliconspray.</li> <li>Monter ny tråd på spolen. Se i afsnittet "Udskiftning af tråd".</li> <li>Træk i tråderne samtidig med, at spoleholderen skiftevis trykkes ned og slippes.</li> <li>Rul tråden helt af spolen og vikl den omhyggeligt på igen. Se i afsnittet "Udskiftning af tråd".</li> <li>Før tråden frem med fuld gas på motoren.</li> </ol>

## FEJLFINDING

HVIS IKKE, DE NÆVNTE LØSNINGER AFHJÆLPER PROBLEMET, ANBEFALES DET AT KONTAKTE NÆRMESTE AUTORISEREDE FORHANDLER ELLER SERVICEVÆRKSTED.

PROBLEM	MULIG ÅRSAG	LØSNING
Der vikles græs omkring drivakselhus og trådhoved:	<ol style="list-style-type: none"> <li>1. Trimmeren har arbejdet i højt græs nær jordoverfladen.</li> <li>2. Motoren har ikke arbejdet med fuld gas.</li> </ol>	<ol style="list-style-type: none"> <li>1. Højt græs trimmes fra oven og nedad.</li> <li>2. Giv altid motoren fuld gas, når trimmeren arbejder.</li> </ol>
Spoleholderen er svær at dreje:	Holderens gevind er snavsede eller beskadigede.	Rens gevindene og smør dem med fedt. Hjælper det ikke, må spoleholderen udskiftes.
Der drypper olie fra lyddæmperen:	<ol style="list-style-type: none"> <li>1. Motoren har ikke arbejdet med fuld gas.</li> <li>2. Kontrollér benzin-/olieblandingen.</li> <li>3. Luffilteret er tilstoppet.</li> <li>4. Karburatoren trænger til justering.</li> </ol>	<ol style="list-style-type: none"> <li>1. Giv altid motoren fuld gas, når trimmeren arbejder.</li> <li>2. Brug frisk benzin og den korrekte blanding af benzin og 2-taktsolie.</li> <li>3. Rens luffilteret. Se i afsnittet "Udskiftning og rensning af luffilter".</li> <li>4. Drej blandingskraven 1/16 omgang mod urets retning. Se figur 18.</li> </ol>

**BEMÆRK:** Karburatorens justeringskrue(r) er forsynet med plastic hætte(r), der modvirker, at skrue(r) flytter sig i urets retning i forhold til den originale fabriksjustering. Hvis der opstår et motorproblem, som i afsnittet "Fejlfinding" anbefales løst ved at dreje en justeringskrue mod urets retning, og der ikke er foretaget justeringer, siden trimmeren var ny, bør man lade et autoriseret serviceværksted foretage indgrebet. Den nødvendige justering er i de fleste tilfælde en enkel opgave for en faguddannet servicetekniker.

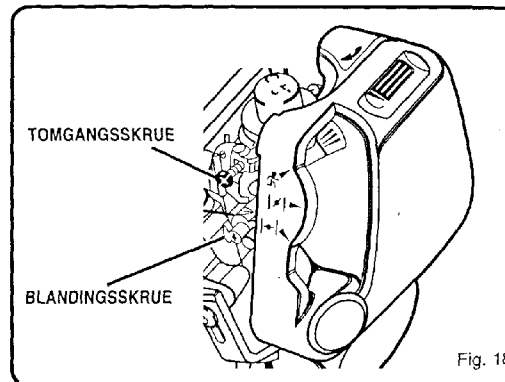

Fig. 18



## FABRIKSGARANTI

### GARANTIERKLÆRING

(RTSA / RTUK / RTG)

Alle Homelite-produkter er dækket af fabriksgaranti mod materiale- og fremstillingsfejl i 2 år, gældende fra den dato, som fremgår af det originale faktura- eller leveringsbilag.

Fejl hidrørende fra normal slitage og tæring, ukyndig/forkert vedligeholdelse/håndtering eller overbelastning er udelukket fra garantidækning. Udstyr som batterier, el-pærer, knive/skær mv. er ikke omfattet af garantien.

I tilfælde af funktionsfejl inden for garantiperioden bedes maskinen indleveret i samlet tilstand og med købsbilag til en autoriseret forhandler eller nærmeste autoriserede serviceværksted.

Køberens lovbestemte rettigheder med hensyn til defekte produkter forbliver uanfægtet af fabriksgarantien.

**Ryobi Technologies GmbH**, Itterpark 7, D-40724 Hilden, Tyskland

**Ryobi Technologies**, Customer Services, Anvil House, Tuns Lane, Henley-on-Thames, RG9 1SA, UK

**Homelite / R.S.T.A** BP 50012 - 95945 Roissy CDG Cedex - FRANKRIG

**Ryobi Technologies Australia PTY Limited**, 359-361 Horsley Road, Milperra, NSW 2214 Australien

## EU SIKKERHEDSDIREKTIV

### SKEMA OVER LYDEFFEKT-TRYK OG HÅNDTAGSVIBRATION FOR TRÅDTRIMMERE OG BUSKRYDDERE

Oplysninger om støjniveau iht. EU's "maskindirektiv", 98/37/EF.

De anførte maskintyper er afprøvet med betjening svarende til normale driftsforhold.

Både det A-vægtede lydtryksniveau (LpA) ved brugerens øre og det A-vægtede lydeffektniveau (LWA) er målt i overensstemmelse Brug af høreværn anbefales ved et støjniveau på over 85 dBA.

Håndtagsvibrationen er målt i overensstemmelse med ISO-norm 7916. Der henvises til instruktionsbogens afsnit med sikkerhedsregler.

MODEL	MODEL nr.	LYDTRYK LpA (dBA)	LYDEFFEKT LwA (dBpA)	VIBRATION m/s <sup>2</sup>
F2020	UT70121	100	113	8,4

### EC KONFORMITETSERKLÆRING

I henhold til EU's "maskindirektiv" 98/37/EF og "EMC-direktiv" 89/336/EØF - erklærer firmaet

Homelite Consumer Products Inc., 1428 Pearman Dairy Road, Anderson, SC 29625 (USA),

hermed under eneansvar, at produktet F2020 (UT70121) -, som dette certifikat er gældende for, overholder de grundlæggende sundheds- og sikkerhedskrav i EU-direktiv 98/37/EF ("maskindirektivet") samt andre relevante direktiver såsom direktiv 89/336/EØF ("EMC-direktivet") og direktiv 2000/14/EF.

Med henblik på korrekt overholdelse af EU-direktivernes sundheds- og sikkerhedskrav er følgende europæiske og/eller nationale standarder og/eller tekniske specifikationer blevet konsulteret: EN ISO 14982:1998, ISO 7916 & 7917, EN ISO 11806:1997, ISO 7918-1995, ISO 8380-1993, ISO 8893-1989, ISO 10884-1995, EN 292-1:1991, EN 292-2:1991, EN 292-2:1991/A1;1995, EN 563-1994, EN 27917-1991, ISO 7112-1982, ISO 7113-1991

Wayne Hill  
Direktør for afd. "Environmental Compliance" (overholdelse af miljøkrav)



Homelite Consumer Products, Inc.  
1428 Pearman Dairy Road  
Anderson, SC 29625, USA

Den 18. december, 2002