

2007/1

DK Betjeningsvejledning
SE Bruksanvisning
GB User Manual
РУС Руководство пользователя

GT260 / GT261



1. Indholdsfortegnelse

2. Identifikation af symboler og sikkerhedsinstruktioner.....	3
3. Identifikation af dele.....	5
4. Montering / klargøring.....	6
5. Brændstof.....	6
6. Start / Stop.....	7
7. Betjening af snørehoved.....	7
8. Anvendelse.....	8
9. Udskiftning af snøre.....	8
10. Luftfilter.....	9
11. Tændrør.....	9
12. Opbevaring.....	9
13. Fejlfinding.....	10
14. Specifikationer.....	11
15. CE erklæring.....	44

Registrering af produkt / Reservedele

Registrer dit produkt online på Mit Texas. Mit Texas findes på **www.texas.dk**
Efter registrering kan Texas give dig en endnu bedre service.

Når du har registreret dit produkt, sørger Texas for at tilknytte relevant information til produktet såsom reservedelstegning, manual, fejlfinding m.m. Derudover kan Texas kontakte dig med relevant information vedrørende dit produkt.

Reservedelstegning over alle Texas' produkter findes på vores hjemmeside www.texas.dk. Finder du selv varenumre, giver det en hurtigere ekspedition.

Reservedele kan købes online på www.texas.dk eller kontakt din nærmeste forhandler. Du finder forhandlerliste på www.texas.dk

2. Identifikation af symboler og sikkerhedsinstruktioner



Advarsel, fare og forsigtighed.

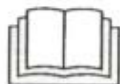

Læs betjeningsvejledningen.



Brug øjen- og høreværn, når dette udstyr anvendes.



Hold tilskuere på mindst 15 meters afstand.



Fare for tilbageslag.

- **Anvendelse**

- ! Lad ikke børn eller utrænede personer anvende dette redskab.
- ! Brug kun denne trimmer til græs og ukrudt, anvend den aldrig til andre formål.
- ! Start aldrig motoren og lad den aldrig køre i lukkede rum. Indånding af udstødningsgas er livsfarligt.
- ! Ryd arbejdsområdet før redskabet tages i brug. Fjern alle genstande, såsom sten, glasskår, søm, ståltråd eller snor, der kan blive slynget eller viklet ind i trimmeren.

- **Følg disse instruktioner for at reducere risikoen for personskade.**

- ! Anvend både beskyttelsesbriller og høreværn.
- ! Benyt kraftige lange benklæder, sko og handsker.
- ! Hold alle tilskuere, børn og kæledyr på mindst 15 meters afstand.
- ! Bær ikke løs beklædning eller smykker.
- ! Saml langt hår, så det ikke kan komme i kontakt med maskinen.
- ! Benyt ikke denne trimmer, hvis du er træt, dårlig eller under indflydelse af alkohol, stoffer eller medicin.
- ! Arbejd ikke i dårlig belysning.
- ! Hold et godt fodfæste og balance. Ræk ikke for langt ud.
- ! Hold trimmerhovedet og varme overflader væk fra kroppen. Hold trimmerhovedet under taljehøjde.
- ! Rør ikke ved motoren, der bliver varm ved drift.

- **Stop altid motoren og tag tændrørshætten af inden der foretages justeringer eller reparationer. Bortset fra justering af karburator.**
 - ! Anvend kun originale reservedele, det modsatte kan forårsage en ringere ydelse eller medføre personskaade, og garantien bortfalder.
 - ! Undersøg redskabet før brug for løse bolte og møtrikker, brændstoftæklager osv. Udskift alle beskaadigede dele. Udskift trimmerhovedet, hvis det er revnet, hakket eller på anden måde beskaadiget.
 - ! Sørg for at trimmerhovedet er korrekt monteret og spændt forsvarligt fast. I modsat fald kan det medføre alvorlig personskaade.
 - ! Sørg for at alle skærme og håndtag er korrekt og sikkert fastspændte.
 - ! Snørehovedet vil rotere, mens karburatoren justeres. Bær beskyttelsesudstyr, og følg alle sikkerhedsinstruktioner.
 - ! Lad motoren køle af, før den oplagres.
 - ! Tøm brændstoftanken, og fastspænd trimmeren, så den ikke flytter sig, når den transporteres i et køretøj.

- **Optankning (RYGNING ER FORBUDT)**
 - ! Bland og opbevar altid brændstof i dunke, der er godkendt til dette.
 - ! Bland kun brændstof udendørs, hvor der ikke forekommer gnister eller flammer.
 - ! Vælg et bart sted, sluk motoren, og lad den køle af minimum 2 minutter før optankning.
 - ! Løsn brændstofdækslet langsomt for at tage trykket af og undgå, at brændstof flyder ud under dækslet.
 - ! Tør spildt brændstof af redskabet. Flyt det 3 meter væk fra påfyldningsstedet, før motoren startes.

3. Identifikation af dele

1. Tændrør
2. Luftfilter
3. Choker
4. Starthåndtag
5. Primer
6. Brændstoftank
7. Gashåndtag
8. Startknap
9. Sikkerhedsgreb
10. Lås for gashåndtag
11. Håndtag
12. Spolehoved
13. Skjold

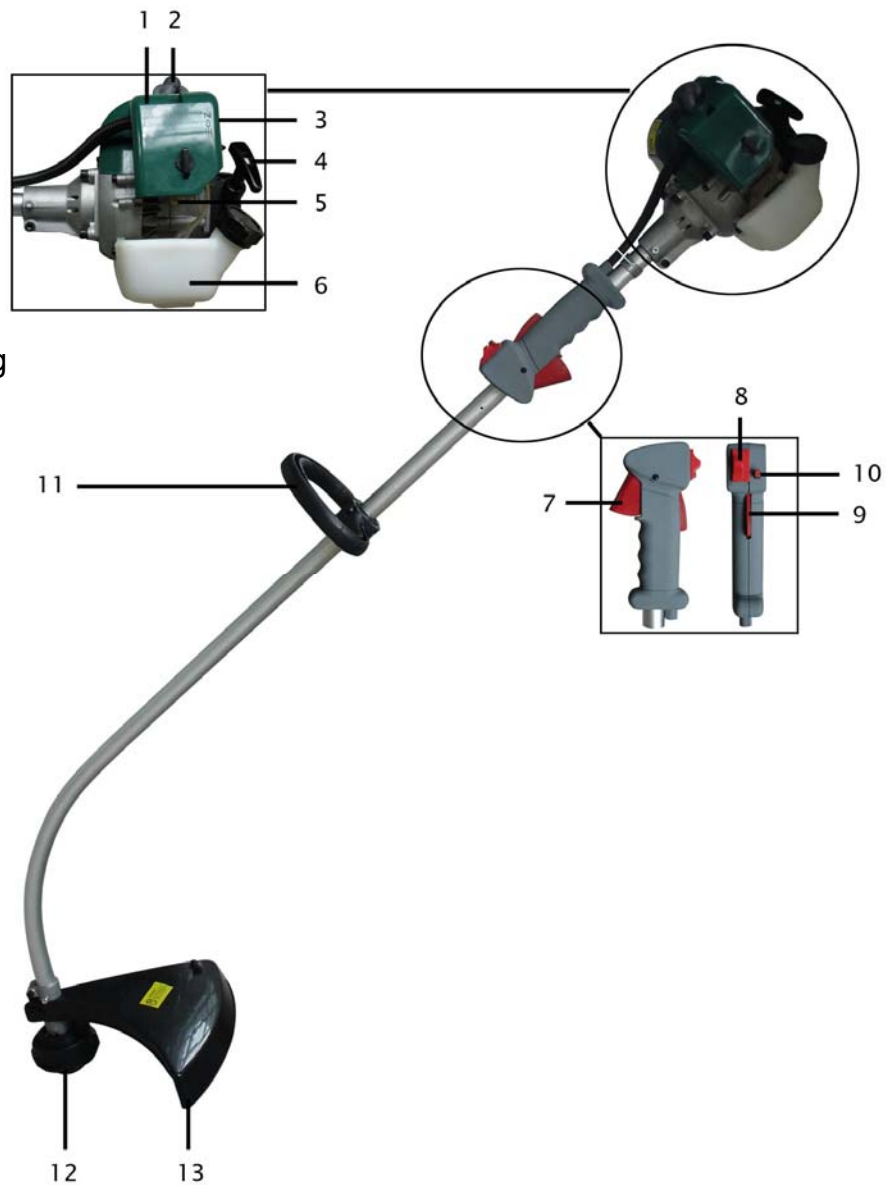

4. Montering / klargøring

Håndtaget skal monteres, så du opnår den bedst mulige arbejdsstilling. Ryk håndtaget frem og tilbage, indtil du finder den bedste indstilling.

Håndtaget fastspændes med den medfølgende umbrakonøgle.



Skærmen monteres som vist på billedet.



Tjek at luftfilteret er vædet i olie. Er dette ikke tilfældet, skal du hælde lidt 2-takts olie på luftfilteret. Klem overskydende olie ud.

5. Brændstof

- Dette produkt er udstyret med en 2-taktsmotor, der kræver 2-taktsmøringsolie tilsat benzinen.
- Brug altid blyfri benzin (minimum oktan 95)
- Anvend **ikke** færdigblandet benzin/olie fra benzinstationer, som er beregnet til brug i knallerter, motorcykler osv.
- Brug altid olieleverandørens foreskrifter vedrørende blandingsprocent (se bag på dunken).
- Brug en ren og godkendt benzindunk til at blande benzinen med olie i.
- Brug en godkendt 2-taktsolie til luftkølede motorer, motorsave, trimmere og lignende. (Brug ikke påhængsmotorolie eller smøringsolie til biler). Bland i små mængder.
- Normalt blandes 2% olie i benzinen. (Blandingsforhold 50:1) Følg dog altid producentens anvisninger bag på dunken.
- Bland olien og benzinen grundigt og ryst dunken hver gang før påfyldning.
- Brug **IKKE** en benzinblanding, der er mere end 90 dage gammel, da motoren i såfald kan have startproblemer. Opbevar aldrig samme benzinblanding i tanken i mere end 30 dage.
- Ved længere tids opbevaring, tøm da altid tanken.

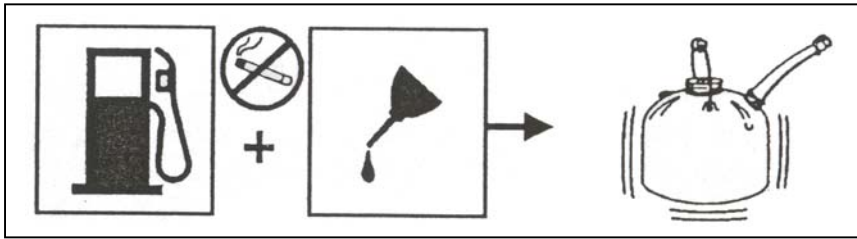

Påfyldning af benzin – Rygning forbudt !

1. Skru benzindækslet langsomt af. Læg det på et rent underlag.
2. Hæld forsigtigt det olieblandede brændstof i tanken, undgå spild.
3. Skru øjeblikkeligt benzindækslet på og stram til med hånden. Tør spildt brændstof op.
4. Det er normalt, der kommer røg ud af motoren første gang, den bliver brugt.

Bemærk ! Sluk altid motoren før påfyldning, hæld aldrig brændstof på en maskine, der er i gang, eller hvor motoren er varm. Flyt mindst 3 meter væk fra påfyldningsstedet, før motoren startes. Hold minimum 2 minutters pause før optankning af brændstof.

6. Start / Stop

Sådan startes en kold motor.

1. Læg trimmeren på en flad, bar flade. Sæt kontakten(**A**) på "Start", ved at trykke den helt frem.
2. Brændstofpumpen, som sidder under luffilteret, trykkes i bund et par gange.
3. Indstil chokerhåndtaget på choker.
4. Hold i startersnoren og træk indtil motoren går i gang.
5. Flyt chokerhåndtaget til køreposition.



Sådan startes en varm motor

1. Indstil chokerhåndtaget på "OFF".
2. Hold i startersnoren og træk indtil motoren går i gang.

Sådan stoppes motoren

1. Slip gasgrebet.
2. Sæt kontakt (**A**) på "STOP".

7. Betjening af snørehoved

- Når motoren stopper, skal det roterende snørehoved blive i tæt græs eller krat, indtil den er bragt til stilstand.
- Hold altid godt fast i redskabet med begge hænder.
- Maskinen må ikke anvendes, hvis skærmen ikke er monteret korrekt, og i god stand.
- Motoren skal altid stoppes før materialer, der har sat sig fast i snørehovedet, forsøges fjernet.

- Man må ikke røre ved eller forsøge at stoppe snørehovedet, mens det er i gang.
- Et roterende snørehoved kan forårsage skade, da det fortsætter med at dreje rundt, efter at motoren er stoppet eller gasregulatoren er udløst. Bevar altid kontrollen over maskinen, indtil snørehovedet står helt stille.
- Sørg altid for, at snørehovedet er monteret korrekt og forsvarligt før hver brug.
- Brug kun originale reservedele.

8. Anvendelse

- Slå altid højt græs oppefra og nedefter. Derved hindres græs i at vikles om drivakselhus og trimmerhoved, som kan medføre overophedning og skader. Hvis der vikles græs eller lignende rundt om drivakselhuset, **STOPPES** motoren, tændrørshætten afmonteres og græsset fjernes.

Trimme teknik

- Snørefremførelsen styres ved at banke snørehuset let mod jorden, mens motoren kører på fuld gas.
- Hold trimmeren på skrå frem mod det område, der skal slås. Brug trimmeren fra højre mod venstre.
- Illustrationen viser det bedste skæreparti (**A**). Brug ikke det farlige skæreparti til at slå med (**B**).
- Brug snoren til at slå med, tving ikke snørehuset ind i græs, der ikke er slået. Tråd og stakithegn slider ekstra meget på snøren og kan endda knække den. Sten og mure, kantsten og træ kan slide snøren meget hurtigt. Gå rundt om træer og buske. Bark og træornamenter, træbeklædning og stolper kan nemt blive beskadiget af snøren.

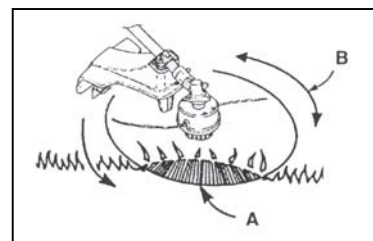

9. Udskiftning af snøre

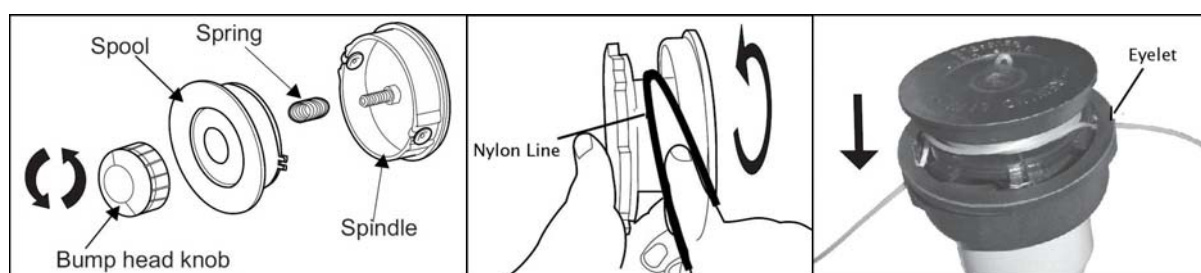

Afmonter bumperhead-skruen ved at dreje mod uret. Fjern spolen og fjederen.

Mål ca. 8 meter snøre ud. Stik den ene ende gennem hullet i spolen og træk, indtil de to ender er lige lange.

Vikle snøren på spolen i pilens retning. Undgå snøren bliver snoet.

Når der er ca. 15 cm tilbage, trækkes snøren igennem de 2 snørestyr i spolehuset.

Monter fjederen under spolen. Monter spolen og tryk den ind mod spolehuset. Træk hårdt i snøren, for at undgå at den låser i snørestyrene.

Monter bumperhead-skruen. Brug 2 mm snøre.

10. Luftfilter

For korrekt ydelse og holdbarhed bør luftfilteret holdes rent.

1. Fjern luftfilterdækslet ved at skrue skruen af, der fastholder dækslet.
 - a. Luftfilteret vaskes i lunkent sæbe vand og skal herefter tørre grundigt. Væd det igen i lidt olie. Tryk evt. overskydende olie ud. Hvis filteret er meget medtaget, bør det udskiftes.
2. Filter og dæksel monteres igen. Vær opmærksom på at filter og dæksel slutter tæt.

Luftfilteret skal renses for hver 5. time, dog før når du arbejder i støvede områder.

11. Tændrør

Denne maskine er udstyret med et Denso W22MPR-U reservedels nummer 10011022 tændrør, der har en elektrodeafstand på 0,6 mm. For optimal ydelse, bør det udskiftes årligt.

12. Opbevaring

1. Tøm al brændstof af tanken i en dunk, der er godkendt til benzin. Lad motoren køre til den stopper.
2. Rens trimmeren, opbevar den frostfrit og hvor børn ikke kan komme til den.
3. Overhold alle sikkerhedsforskrifter vedr. sikker opbevaring og håndtering af benzin.

13. Fejlfinding

PROBLEM	MULIG ÅRSAG	LØSNING
Motor vil ikke starte	1. Ingen gnist.	Undersøg tændrøret. Aftag tændrøret, sæt tændrørshætten på tændrøret, og læg tændrøret på metalcylinderen. Træk i startsnoren, og se om der kommer gnister fra tændrørets spids. Hvis der ikke er gnister, gentages dette med et nyt tændrør.
	2. Intet brændstof.	Tryk på spædebølden. Hvis problemet fortsætter, kontakt en forhandler/reparatør.
	3. Druknet motor.	Aftag tændrøret, og vend trimmeren rundt, så tændrørshullet vender mod jorden. Flyt chokeren til "Kør" og træk i startsnoren 10 til 15 gange. Rens tændrøret og skru det på igen, udskift eventuelt. Træk i startsnoren 3 gange med chokeren på "kør". Hvis motoren ikke starter, flyttes chokeren til "choker" og normal startprocedure foretages. Hvis motoren fortsat ikke starter, gentages proceduren med et nyt tændrør.
	4. Man skal trække hårdere i startsnoren, end da den var ny.	Kontakt en forhandler / reparatør.
Motoren starter, men vil ikke accelerere	Karburatoren skal justeres.	En reparatør skal kontaktes.
Motoren starter, men vil kun køre ved fuld gas på halv choker	Karburatoren skal justeres, repareres eller renses.	En reparatør skal kontaktes.
Motoren kommer ikke op på fuld gas og udsender kraftig røg.	1. Undersøg brændstoffets blandingsforhold.	Brug nyt brændstof med det rette blandingsforhold.
	2. Luffilteret er beskidt.	Rens eller udskift.
	3. Karburatoren skal justeres.	En reparatør skal kontaktes.
Motoren starter, kører og accelererer, men vil ikke gå i tomgang.	Karburatoren skal justeres.	En reparatør skal kontaktes.
Snøren kan ikke fremtrækkes.	1. Snøren er smeltet sammen.	Udskift. Brugeren kører evt. for tæt på sten og mure.
	2. Der er utilstrækkelig snøre på spolen.	Monter mere snøre.
	3. Snøren er slidt kort.	Fremtræk snøren, mens snørehuset skiftevis trykkes ned og slippes.
	4. Snøren er filtret sammen på spolen.	Tag snøren af spolen, og rul den op igen.
	5. Motor omdrejningerne er for langsomme.	Fremtræk snøren ved fuld gas.
Græs vikles omkring drivakselhus og strenghus.	1. Højt græs slås i jordhøjde.	Slå græsset oppefra og nedefter.
	2. Trimmeren anvendes ikke ved fuld gas.	Anvend trimmeren ved fuld gas.
Spoledåsen er sværd at dreje.	Gevindene er beskidte, beskadigede, eller fulde af græs.	Rens gevindene og smør dem med fedt hvis det ikke hjælper, udskiftes spolen, rens evt. for græs.
Der drypper olie fra udstødningen.	1. Trimmeren anvendes ikke ved fuld gas.	Anvend trimmeren ved fuld gas.
	2. Undersøg brændstoffets blandingsforhold.	Brug nyt brændstof og korrekt 2-taktsblanding.
	3. Luffilteret er beskidt.	Rens eller udskift.
	4. Karburatoren skal justeres.	En reparatør bør kontaktes.

14. Specifikationer

TYPE		GT260 / GT261
Maskine	Forbindelse	Flex-aksel uden kobling
	Håndtag	D-styr
	Tør vægt (kg)	4,5 kg
Motor	Motor størrelse	26 cc / 0,75 kW
	Karburator	Membram type
	Tænding	C.D.I.
	Start	Rekyl
	Brændstof	Blyfri oktan 95, blandet med 2-taktsolie.
	Tank kapacitet (L)	0,6

Grundet fortsat produkt udvikling, forbeholder Texas A/S sig ret til at forbedre produktet, uden at være forpligtiget til at forbedre allerede solgte modeller.

1. Innehåll

2. Symboler som används och säkerhetsanvisningar	13
3. Identifikation.....	15
4. Montering / klargøring	16
5. Bränsle.....	17
6. Start / stopp	18
8. Användning.....	19
9. Udsiftning af snøre.....	19
10. Luftfilter	20
11. Tändstift	20
12. Förvaring.....	20
13. Felsökning	21
14. Specifikationer	22
15. CE-Överensstämmelse.....	44

Registrering av produkt/reservedelar

Registrera din produkt online på Mit Texas. Mit Texas finns på **www.texas.dk**

Efter registreringen kan Texas ge dig ännu bättre service.

När du har registrerat din produkt kan Texas lättare knyta relevant information till den, som t.ex. reservdelsförteckning, manual, felsökning m.m. Dessutom kan Texas kontakta dig med relevant information om din produkt.

Reservdelsförteckning över Texas produkter finns på **www.texas.dk**

Om du själv tar reda på varunumret går expeditionen snabbare.

Om du vill köpa reservedelar, kontakta din närmaste återförsäljare.

Du hittar en lista över återförsäljare på Texas hemsida.

2. Symboler som används och säkerhetsanvisningar



Varning, Fara och Försiktighet, Kör aldrig med motorn obelastad.

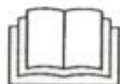

Läs dokumentationen för produkten



Använd alltid ögon- och hörselskydd



Kringstående skall stå på minst 15 meters avstånd



Risk för bakåtslag

- **Användning**

- ! Låt inte barn eller ovana personer använda detta redskap.
- ! Trimmern skall endast användas för gräs och ogräs - använd den aldrig till andra uppgifter.
- ! Motorn får inte startas och köras i slutna utrymmen. Det är livsfarligt att andas in avgaserna.
- ! Rensa arbetsområdet innan du börjar använda redskapet. Ta bort alla hinder som t.ex. sten, glasskärvor, spik, ståltråd eller snören som kan kastas iväg eller trassla in sig i trimmern.

- **Följ dessa anvisningar för att minska risken för personskador.**

- ! Använd både skyddsglasögon och hörselskydd.
- ! Använd kraftiga långbyxor, skor och handskar.
- ! Se till att alla kringstående, barn och husdjur hålls på minst 15 meters avstånd.
- ! Bär inte löst sittande kläder eller smycken.
- ! Om du har långt hår, knyt upp det så det inte kan komma i kontakt med maskinen.
- ! Använd inte denna trimmer om du är trött, sjuk eller påverkad av alkohol, droger eller medicin.
- ! Arbeta inte i dålig belysning.
- ! Se till att du har bra fotfäste och balans. Sträck dig inte för långt.
- ! Håll trimmerhuvudet och heta ytor på avstånd från kroppen. Håll trimmerhuvudet under midjehöjd.
- ! Rör inte vid delar som sitter nära ljuddämparen eller cylindern. Dessa delar blir varma under körning.

- **Stäng alltid av motorn och ta av tändstifthatten innan du gör några justeringar eller reparationer. Undantag - justering av förgasare.**
 - ! Använd endast originalreservdelar. Om piratdelar används kan funktionen försämrans och medföra personskada. Garantin upphör att gälla om piratdelar används.
 - ! Kontrollera att det inte finns några lösa skruvar och muttrar, bränsleläckage osv. Byt ut alla skadade delar. Byt trimmerhuvudet om det finns sprickor, jack eller andra skador.
 - ! Kontrollera att trimmerhuvudet är rätt monterad och att den spänts fast ordentligt. I annat fall kan allvarliga personskador uppstå.
 - ! Kontrollera att alla skydd och handtag är korrekt och säkert fastspända.
 - ! Trimmerhuvudet roterar medan förgasaren justeras. Bär skyddsutrustning och följ alla säkerhetsanvisningar.
 - ! Låt motorn svalna innan maskinen ställs till förvaring.
 - ! Töm bränsletanken och spänn fast trimmern så den inte flyttar sig när den transporteras i ett fordon.

- **Tankning (RÖKNING FÖRBJUDEN)**
 - ! Blanda och förvara alltid bränsle i godkända dunkar.
 - ! Bränsle får endast blandas utomhus, på platser där det inte finns gnistor eller flammor.
 - ! Välj ut en ren och lämplig plats, stäng av motorn och låt den svalna minst 2 minuter före tankning.
 - ! Lossa tanklocket långsamt så att trycket släpper och för att undvika att bränsle flyter ut under locket.
 - ! Torka av utspillt bränsle från redskapet. Flytta redskapet 3 meter bort från påfyllningsplatsen innan motorn startas.

3. Identifikation

1. Tändstift
2. Luftfilter
3. Choke
4. Starthandtag
5. Tändhatt
6. Bränsletank
7. Gashandtag
8. Startknapp
9. Säkerhetsgrepp
10. Lås för gashandtag
11. Handtag
12. Spolhuvud
13. Hölje

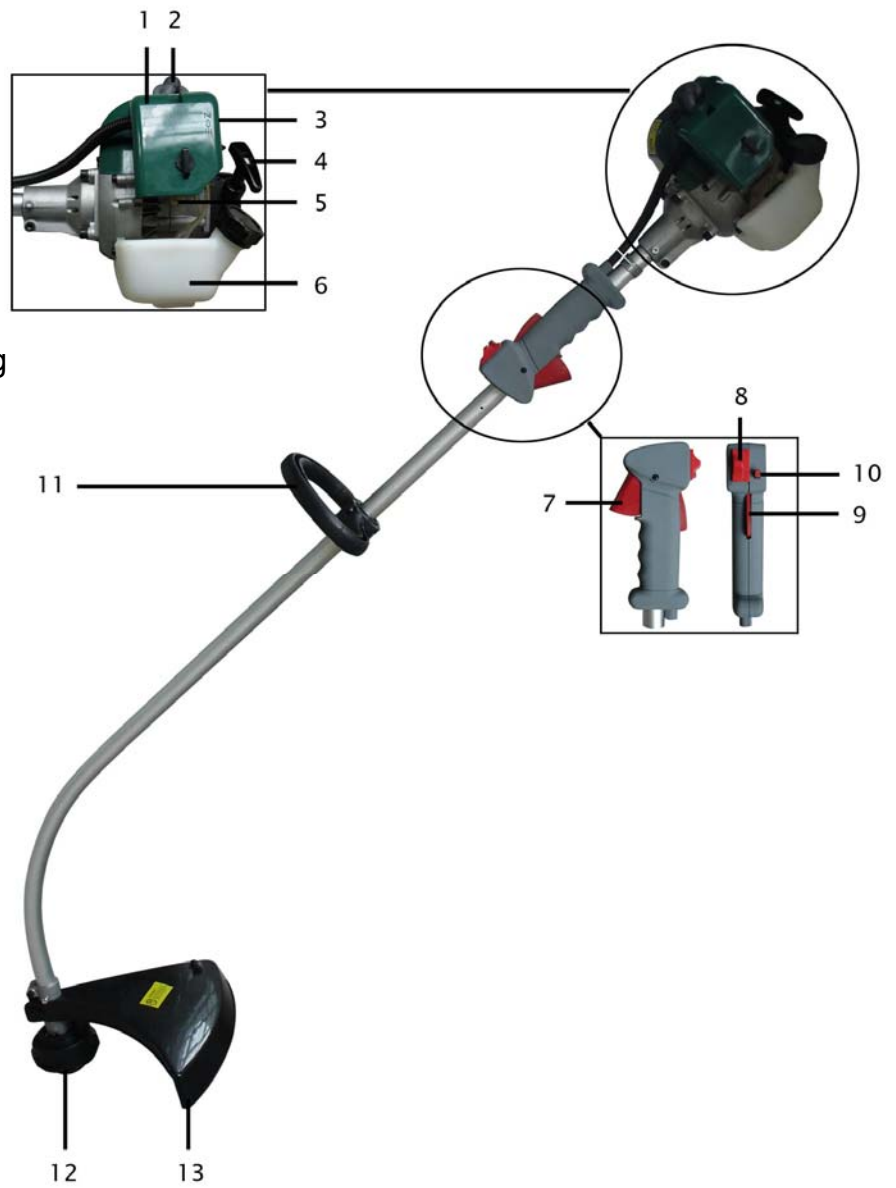

4. Montering/förberedelse

Handtaget ska monteras så att du uppnår bästa möjliga arbetsställning. Flytta handtaget fram och tillbaka tills du hittar den bästa inställningen.

Handtaget spänns åt med medföljande Umbrako-nyckel.



Skärmen monterar enligt bilden.



Kontrollera att luftfiltret är fuktigt av olja. Om det inte är det håller du lite 2-taktsolja på luftfiltret. Tryck ut överflödigt olja.

5. Bränsle

- Denna produkt har en 2-taktsmotor som måste ha 2-taktsolja tillsatt i bensinen.
- Använd alltid blyfri bensin (minst 95 oktan)
- Använd **inte** färdigblandad bensin/olja från bensinstationer, som är avsedd för användning i skotrar, motorcyklar osv.
- Följ alltid oljeverantörrens anvisningar om blandningsprocent (se baktill på dunken).
- Använd en ren och godkänd bensindunk när du blandar bensinen och 2-taktsoljan.
- Använd en godkänd 2-taktsolja för luftkylda motorer, motorsågar, grästrimmer och liknande. (använd inte motorolja för utombordsmotorer eller smörjolja för bilar). Blanda i små mängder.
- Normalt ska 2% olja blandas i bensinen. (Blandningsförhållande 50:1) Följ dock alltid tillverkarens anvisningar baktill på dunken.
- Blanda oljan och bensinen ordentligt, och skaka om dunken före påfyllning, varje gång.
- Använd **INTE** en bensinblandning som är mer än 90 dagar gammal eftersom detta kan ge motorn startproblem. Förvara aldrig samma bensinblandning i tanken mer än 30 dagar.
- Töm alltid tanken vid längre tids förvaring.

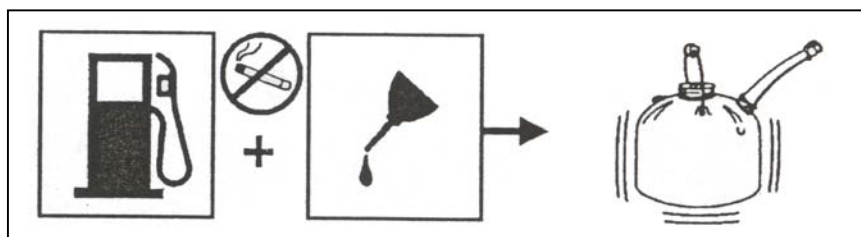

Påfyllning av bensin - Rökning förbjuden !

1. Skruva av tanklocket långsamt. Lägg det på ett rent underlag.
2. Häll försiktigt det oljeblandade bränslet i tanken, och undvik spill.
3. Skruva omedelbart på tanklocket igen, och dra åt med handkraft. Torka upp eventuellt utspillt bränsle.
4. Det kan komma rök ur motorn första gången den används. Detta är normalt.

Observera! Stäng alltid av motorn före påfyllning, håll aldrig bränsle på en maskin som är igång eller när motorn är varm. Flytta redskapet minst 3 meter bort från påfyllningsplatsen innan motorn startas. Håll minst 2 minuters paus före påfyllning av bränsle.

6. Start / stopp

Start av kall motor

1. Lägg trimmern på en plan och ren yta. Ställ kontakten (A) i läge "Start".
2. Tryck ner bränslepumpreglaget (under luftfiltret) ett par gånger.
3. Ställ chokereglaget i choke-läge.
4. Håll i startsnöret och dra tills motorn går igång.
5. Flytta chokehandtaget till normal körposition.

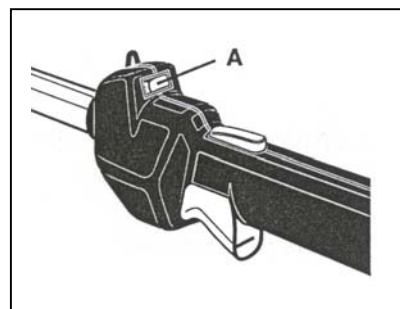

Start av varm motor

1. Ställ chokehandtaget i läge "OFF".
2. Håll i startsnöret och dra tills motorn går igång.

Stänga av motorn

1. Ställ kontakten (A) i läge "STOP".
2. Släpp gasreglaget.

7. Betjening af snørehoved

- När motorn stannar ska det roterande snörhuvudet hållas kvar i tätt gräs eller buskage tills det har stannat helt.
- Håll alltid ett fast tag i redskapet med båda händerna.
- Maskinen får inte användas om skärmen inte är monterad korrekt eller inte fungerar som den ska.
- Motorn ska alltid stoppas innan material som har fastnat i snörhuvudet avlägsnas.
- Man får inte röra vid eller försöka att stoppa snörhuvudet under tiden det är igång.
- Ett roterande snörhuvud kan orsaka skada eftersom det fortsätter att rotera efter det att motorn stoppats eller gasregulatorn utlösts. Ha alltid kontroll över maskinen tills snörhuvudet har stannat helt.
- Se alltid till att snörhuvudet är monterat korrekt och ordentligt före varje användning.
- Använd bara originalreservdelar.

8. Användning

- Klipp alltid högt gräs uppifrån och ned. På så sätt hindras gräs från att viras runt drivaxelhus och trimmerhuvud, vilket kan medföra överhettning och skador. Om gräs eller liknande viras runt drivaxelhuset, ska motorn **STOPPAS**, tändhatten tas av och gräset avlägsnas.

Trimteknik

- Snörframföringen styrs genom att snörhuset slås lätt mot jorden, medan motorn kör på fullgas.
- Håll trimmern snett fram mot det område som ska klippas. Använd trimmern från höger till vänster.
- Bilden visar det bästa skärpartiet (**A**). Använd inte det farliga skärpartiet att klippa med (**B**).
- Använd snöret att klippa med, tvinga inte in snörhuset i gräs som inte är klippt. Tråd och staket sliter extra mycket på snöret och kan till och med bryta av det. Stenar och murar, kantsten och trä kan mycket snabbt slita på snöret. Gå runt träd och buskar. Bark och träornament, träfasader och stolpar kan lätt skadas av snöret.

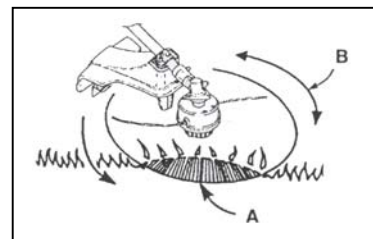

9. Byte av snöre

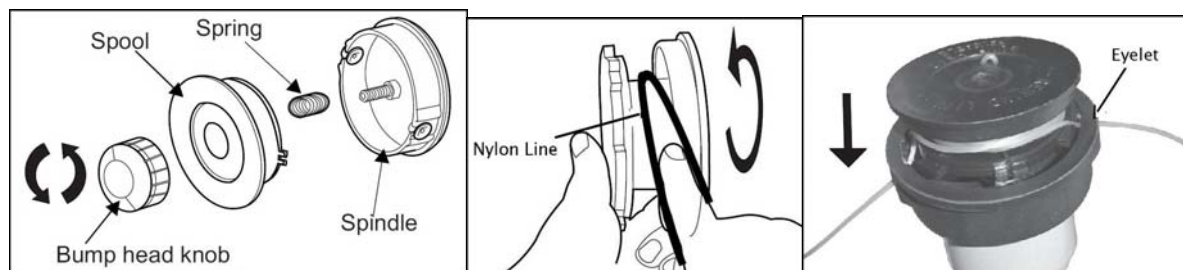

Skruva ur bumperhead-skraven genom att vrida den moturs. Ta bort spolen och fjädern.

Mät upp ca 8 meter snöre. Stick in den ena änden genom hålet i spolen och dra tills båda ändarna är lika långa.

Vira snöret på spolen i pilens riktning. Undvik att snöret vrider sig.

När det är ca 15 cm kvar, dras snöret genom de 2 snörstyrningarna i spolhuset.

Montera fjädern under spolen. Montera spolen och tryck in den mot spolhuset. Dra hårt i snöret för att undvika att det låser sig i snörstyrningarna.

Montera bumperhead-skraven. Använd 2 mm snöre.

10. Luftfilter

För korrekt användning och hållbarhet bör luftfiltret hållas rent.

1. Avlägsna luftfilterlocket genom att skruva ur skruven som håller fast locket. Luftfiltret tvättas i ljummet såpavatten och ska därefter torkas av ordentligt. Fukta det igen i lite olja. Tryck ut eventuell överflödigt olja. Om filtret är mycket slitet bör det bytas.
2. Filter och lock monteras tillbaka igen. Se till att filter och lock sluter tätt.

Luftfiltret ska rensas var 5:e timme, samt innan du arbetar i dammiga områden.

11. Tändstift

Denna maskin är utrustad med ett tändstift av typ Denso W22MPR-U med ett elektrodavstånd på 0,6 mm. För optimala prestanda bör det bytas varje år. Varenummer 10011022.

12. Förvaring

1. Töm ut allt bränsle ur tanken till en dunk som är godkänd för bensin. Låt motorn gå tills den stannar.
2. Rensa trimmern och förvara den frostfritt på en plats där barn inte kan komma åt den.
3. Följ alla säkerhetsföreskrifter som rör säker förvaring och hantering av bensin.

13. Felsökning

PROBLEM	TÄNKBAR ORSAK	LÖSNING
Motorn vill inte starta	1. ingen gnista	Kontrollera om tändstiftet har gnista. Ta av tändstiftet, sätt tändstifhatten på tändstiftet och lägg tändstiftet på metallcylindern. Dra i startsnöret och se om det kommer gnistor från tändstiftets spets. Gör om provet med ett nytt tändstift om det inte kommer någon gnista.
	2. Slut på bränsle	Tryck på bränsleframatningen. Kontakta återförsäljaren/serviceverkstad om problemet kvarstår.
	3. Flödad motor	Ta loss tändstiftet och vänd runt trimmern så att tändstifhålet är vänt mot marken. Flytta chokereglaget till "Kör" och dra i startsnöret 10 till 15 gånger. Rengör tändstiftet och skruva fast det igen. Byt eventuellt ut det. Dra i startsnöret 3 gånger med chokereglaget i läge "Kör". Om motorn inte startar flyttar du chokereglaget till choke-läget och upprepar normal startprocedur. Om motorn ändå inte startar upprepas proceduren med ett nytt tändstift.
	4. Man måste dra hårdare i startsnöret än när maskinen var ny.	Kontakta en återförsäljare / reparatör.
Motorn startar men vill inte accelerera upp i varv	Förgasaren behöver justeras	Kontakta en reparatör.
Motorn startar men kan bara köras på fullgas vid halv choke.	Förgasaren behöver justeras, repareras eller rensas.	Kontakta en reparatör.
Motorn kommer inte upp i varv på fullgas, och avger kraftig rök.	1. Kontrollera bränsleblandningen.	Använd nytt bränsle med rätt blandningsförhållande.
	2. Luftfiltret är smutsigt.	Rensa eller byt ut.
	3. Förgasaren behöver justeras.	Kontakta en reparatör.
Motorn startar, går igång och accelererar upp i varv, men vill inte gå på tomgång.	Förgasaren behöver justeras.	Kontakta en reparatör.
Det går inte att dra fram trimmerlinan.	1. Trimmerlinorna har smält ihop.	Byt ut. Användaren har eventuellt kört för nära sten och murar.
	2. För kort trimmerlina på spolen.	Fäst mer lina.
	3. Trimmerlinan har slitits ner och är för kort.	Dra fram linan samtidigt som du växelvís trycker ner och släpper linhuset.
	4. Linan har trasslat sig på spolen.	Ta av linan från spolen och rulla upp den igen.
	5. Motorvarvtalet är för långsamt.	Dra fram linan vid fullgas.
Gräs har snott sig runt drivaxelhus och linrulle.	1. Du har slagit av högt gräs på låg höjd.	Slå av gräset uppifrån och nedåt.
	2. Trimmern körs inte på fullgas.	Kör trimmern på fullgas.
Det är svårt att dra runt spoldosan.	Gångorna är smutsiga, skadade eller fulla av gräs.	Rensa gångorna och smörj dem med fett. OM detta inte hjälper ska spoldosan bytas ut, och eventuellt rensas på gräs.
Det droppar olja ur avgasröret.	1. Trimmern körs inte på fullgas.	Kör trimmern på fullgas.
	2. Kontrollera bränsleblandningen.	Använd nytt bränsle och korrekt 2-taktsblandning.
	3. Luftfiltret är smutsigt.	Rensa eller byt ut.
	4. Förgasaren behöver justeras.	Kontakta en reparatör.

14. Specifikationer

TYP		GT260 / GT261
Maskine	Förbindelse	Flex-axel uten koppling
	Handtag	D-styr
	Torrsvikt (kg)	4,5 kg
Motor	Motorstorlek	26 cc / 0,75 kW
	Förgasare	Membrantyp
	Tändning	C.D.I.
	Start	Rekyl
	Bränsle	Blyfri 95-oktanig bensin blandad med 2-taktsolja.
	Tankkapacitet (L)	0,6

Produkten utvecklas kontinuerligt, och Texas A/S förbehåller sig rätten att vidareutveckla produkten utan förpliktelse att vidareutveckla redan sålda modeller.

1. Contents

2. Identification of symbols and safety instructions	24
3. Identification.....	26
5. Fuel.....	27
6. Start / Stop.....	28
7. Operation of trimmer head	28
8. Operation	29
9. Replacement the nylon line.....	29
10. Air filter.....	30
11. Spark plug.....	30
12. Storage	30
13. Trouble shooting	31
14. Specifications.....	32
15. CE Certificate of conformity	44

Spare parts

Part list and explosive drawings for the specific product, can be found
on our website **www.texas.dk**

If you help find part numbers yourself, it will ease the service.

For purchase of spare parts, please contact your dealer.

2. Identification of symbols and safety instructions



Warning, danger and caution.

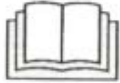

Read the user manual.



Use eye and ear protection.



Keep spectators at a distance of at least 15 meters.



Danger of throw-back.

- **Warnings**

- ! Never allow children or untrained persons to use this tool.
- ! Only use this trimmer for grass and weeds. Never for any other purpose.
- ! Never start the engine indoors. Inhalation of exhaust fumes is dangerous.
- ! Clean the work area before using the tool. Remove all objects such as stones, glass, nails, wire and string that may be slung about or get stuck in the trimmer.

- **Follow these instructions to reduce the risk of personal injury.**

- ! Use eye and ear protection.
- ! Use long pants, heavy shoes and gloves.
- ! Keep all spectators, children, and pets at a distance of at least 15 meters.
- ! Never wear loose fitting clothes or jewels.
- ! Keep long hair tied back.
- ! Never use the trimmer when you are tired, feeling unwell or under influence of alcohol, drugs or medicine.
- ! The work area must be well lit.
- ! Stand firm and in balance. Do not reach too far out.
- ! Keep the trimmer head and warm surfaces away from your body. Keep the trimmer head below your waist.
- ! Never touch the engine that gets hot when the it is running.

- **Always stop the engine and take off the lid of the spark plug before making adjustments or repairs. Only exception is when adjusting the carburetor.**
- Only use original spare parts. If not you may experience bad performance or injury and the warranty is invalid.
 - ! Examine the tool for loose bolts and nuts, leakage etc. Replace any damaged parts. Replace the trimmer head if it is cracked, chipped or damaged in any other way.
 - ! Make sure that the trimmer head is fitted correctly and securely fastened. If not this may lead to serious personal injury.
 - ! Make sure that all safety guards and handles are correctly and securely fastened. If not it may lead to personal injury.
 - ! The cord head rotates while the carburetor is adjusted. Wear protection and follow all safety instructions.
 - ! Let the engine cool off before storage.
 - ! Empty the fuel tank and fasten the trimmer when it is transported.
- **Tanking (SMOKING IS FORBIDDEN)**
 - ! Mix and store fuel in approved containers.
 - ! Only mix fuel outdoors in areas without any appearance of sparks or flames.
 - ! Choose an empty area, turn off the engine and let it cool for a minimum of 2 minutes before tanking.
 - ! Slowly loosen the fuel cover and avoid the fuel from floating beneath the cover.
 - ! Clean for any spilled fuel. Move the trimmer 3 meters away from the filling spot before the engine is started.

3. Identification

1. Spark plug
2. Air filter
3. Choke
4. Starting cord
5. Primer
6. Fuel Tank
7. Throttle
8. Start
9. Safety grip
10. Lock for throttle
11. Handle
12. Cord house
13. Shield

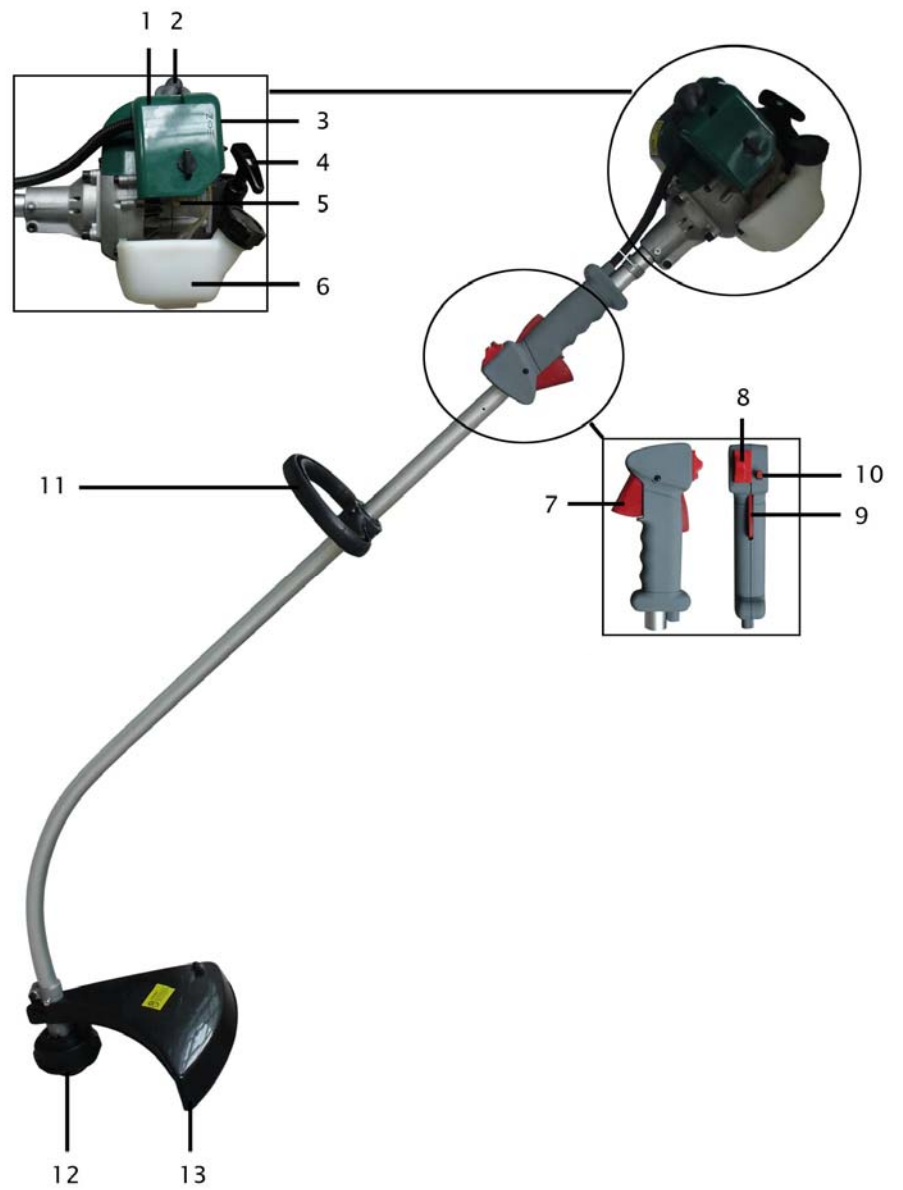

4. Mounting / making ready

Mount the handle so that the machine is comfortable to use for the operator. Push the handle back and forward until you find the best position.

The handle is fitted by using the alley key supplied.



Mount the shield as shown in the picture.



Make sure the air filter is wetted in oil. If this is not the case pour some 2-stroke oil onto the air filter. Press out any surplus oil.

5. Fuel

- This product is equipped with a two-stroke engine that demands two-stroke oil added to the petrol.
- Always use unleaded gasoline. (minimum octane 95)
- Never use ready-mixed gasoline/oil from service stations that is normally used for mopeds, motorbikes, etc.
- Always follow the directions of the supplier for the oil regarding the mix of oil (see the back of the oil container).
- Use a clean and approved petrol can for mixing the petrol with oil.
- Use an approved two-stroke oil for air cooled engines, chainsaws, trimmers etc. (Do not use oil for out board engines of cars. (Mix only small quantities).
- Normally 2% oil is mixed with the gasoline. (50:1). However always follow the directions of the manufacturer of the oil.
- Mix the oil and gasoline thoroughly and shake the can before filling.
- Never use a mix of gasoline and oil that is more than 90 days old as this may lead to problems when starting the engine. Never store the same mixture in the tank for more than 30 days.
- When storing the machine for more than 30 days you should empty the tank.

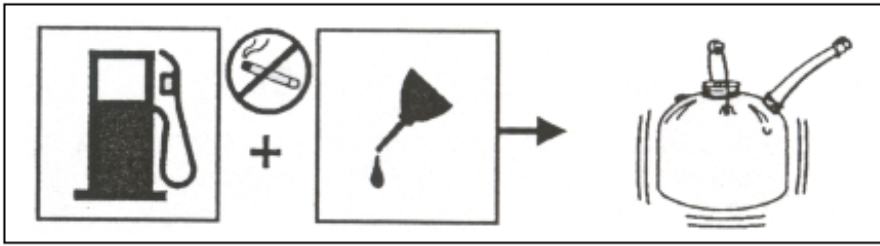

Filling of petrol – Smoking prohibited !

1. Unscrew the petrol lid. Place it on a clean surface.
2. Carefully pour the oil mixed fuel into the tank. Beware of spilling.
3. Screw the lid on tightly. Wipe away any spilled fuel.
3. It is normal, that smoke comes from the engine, the first time it is used.

Notice ! Always turn off the engine before fuelling. Never put fuel on a machine that is running or when the engine is hot (cooling time at least 2 minutes). Move more than 3 meters away from the place where you put fuel on the engine before it is started.

6. Start / Stop

How to start a cold engine

1. Place the trimmer on a flat, even surface. Turn the switch (A) to "Start", by pushing it forward.
2. The fuel pump, placed under the air filter, is pressed a few times.
3. Turn the choke handle to "choke".
4. Pull the starting cord until the engine starts running.
5. Turn the choke handle to run position.

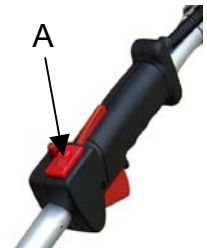

How to start a warm engine

1. Turn the choke handle to "OFF".
2. Pull the starting cord until the engine starts running.

How to stop the engine

1. Release the throttle control.
2. Turn the switch (A) to "STOP".

7. Operation of trimmer head

- When the engine stops, the rotating trimmer head must be held closed to the grass until it stops rotating.
- Always operate with both hands.
- The machine must not be used if the safety guard is not mounted and is not in good shape.
- Always stop the engine before removing objects stuck in the trimmer head.

- You must not touch or try to stop the trimmer head while it is rotating and the engine is on.
- A rotating trimmer head can cause injury as it keeps turning after the engine has been stopped or the throttle control has been released. Always keep control of the machine until the trimmer head stops rotating .
- Make sure the trimmer head is mounted correctly and safely before use
- Use only original spare parts.

8. Operation

- High grass should always be cut from the top and downwards. In this way you prevent the grass from being wrapped around the trimmer head and thereby lead to over heating and damage. If grass and the like is wrapped around the trimmer head the engine must be **STOPPED**, the spark plug cap taken off and the grass then removed.

Trimming technique

- For moving the line forward you tap the trimmer head lightly against the ground while the engine runs at full speed.

- Hold the trimmer at an angle towards the area that is to be cut

- The illustration shows the best cutting angle (A).

- Use the cord to cut. Do not force the trimmer head into grass that has not yet been cut. Wire and fences are hard on the line and may even cause it to break. Stones and walls, and wood cause the cord to be worn down very fast. Walk around trees and bushes. Bark and trees, wood boarding and poles are easily damaged by the cord.

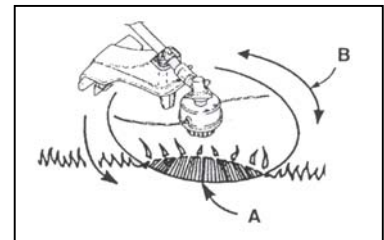

9. Replacement the nylon line

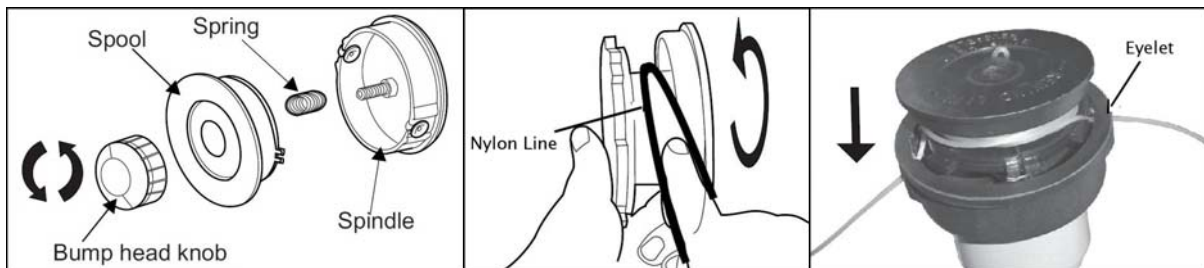

Remove the bumper-head knob by turning it anti-clockwise. Remove the spool and the spring.

Measure 8 meters of line. Pull one end of the line through the hole in the spool and pull until both ends have the same lengths.

Wind the line onto the spool in the direction of the arrow. Make sure the line is not twisted.

When 15 cm remain pull the line through the eyelets of the spindle.

Fit the spring below the spool and mount it by pressing it against the spindle. Pull the ends of the line hard to avoid them from locking in the eyelids.

Fit the bumper head knob. Use 4 mm nylon line.

10. Air filter

For correct performance and durability the air filter must be kept clean.

1. Remove the lid of the air filter by unscrewing the screw that fastens the lid.
2. Wash the filter in mild soap water. Leave it to dry. Pour on a little two-stroke oil. Press out any surplus oil. Replace an old and worn filter.
3. Filter and lid is fitted again. Make sure that the filter and lid is secured tightened.

Clean the air filter for every 5 hours or more often if you work in dusty areas.

11. Spark plug

This machine is equipped with a spark plug type Denso W22MPR-U with an electrode distance of 0,6 mm. For optimal performance it should be replaced once a year.

Spare part number for sparkplug: 10011022.

12. Storage

1. Empty all fuel into a can approved for petrol. Let the engine run until it stops.
2. Clean the head, and store the machine frost free and out of reach for children.
3. Observe all safety precautions concerning safe storage and handling of gasoline.

13. Trouble shooting

PROBLEM	POSSIBLE CAUSE	SOLUTION
The engine does not start.	1.No spark.	Check the spark plug. Take off the spark plug, place the spark plug cap on the spark plug and place the spark plug on the metal cylinder. Pull she starter and check if there are sparks on the top of the spark plug. If there are no sparks repeat procedure with a new spark plug. If still no sparks contact local dealer.
	2. No fuel.	Press the fuel primer. If the problem persists, contact your local dealer.
	3. "Drowned" engine.	Remove the spark plug and turn the trimmer so that the spark plug hole faces the ground. Switch the choke to "RUN" and pull the starter 10-15 times. Clean the spark plug and fit it again. You may also replace the spark plug. Pull the starter 3 times with the choke switched to "RUN". If the engine does not start, move the choke to "Choke" and normal starting procedure is used. If the engine still does not start, repeat the procedure with a new spark plug.
	4. The starter must be pulled harder than when the machine was new.	Contact your local dealer.
The engine starts but does not accelerate.	The carburetor needs adjustment.	Contact your local dealer.
The engine starts but can only run on full power and on half choke	The carburetor must be adjusted, repaired or cleaned.	Contact your local dealer.
The engine does not run on full power and smokes heavily.	1. Check the mix of the fuel.	Use new fuel with the correct mix.
	2. The air filter is dirty	Clean or replace.
	3. The carburetor needs adjustment.	Contact your local dealer.
The engine starts, runs, and accelerates but can not run idle.	The carburetor needs adjustment.	Contact your local dealer.
The line can not be pulled forward.	1. The line is melted together.	Replace. You may be using the tool too close to stones and walls.
	2. Too little line.	Fit more line.
	3. The line is worn short.	Pull out more line while alternately pressing the line head down and letting go.
	4. The line is entangled.	Remove the line from the spool and fit it again.
	5. The rotations of the engine are too slow.	Pull out more line at full speed.
Grass is wrapped around the gear head or line head .	1. Tall grass is cut at base.	Cut the grass from the top and downwards.
	2. The trimmer is not used at full speed.	Use the trimmer at full speed.
The spool head is difficult to turn.	The threads are dirty, damaged or full of grass.	Clean the threads and grease or change the spool head. Remove any grass..
Oil leaks from the exhaust	1. The trimmer is not used on full power.	Use full power
	2. Check the mix of the fuel.	Use new fuel and correct two-stroke mix.
	3. The air filter is dirty.	Clean or replace.
	4. The carburetor needs adjustment.	Contact your local dealer.

14. Specifications

TYPE		GT260 / GT261
Machine	Transmission	Flex-shaft without clutch
	Handle	D-handle
	Dry weight (kg)	4,5 kg
Engine	Engine size	26 cc / 0,75 kW
	Carburettor	Membrane type
	Ignition	C.D.I.
	Starter	Recoil
	Fuel	Unleaded octane 95 mixed with 2-stroke oil
	Tank capacity (L)	0,6

Due to continued product development Texas A/S reserves the right to improve the product without being obligated to make the amendments to already sold products.

1. Содержание

2. Разъяснение пиктограмм и меры безопасности.....	34
3. Identification.....	36
4. Mounting / making ready.....	37
5. Топливо.....	37
6. Включение / выключение.....	38
7. Эксплуатация триммерной головки.....	39
8. Эксплуатация триммера.....	39
9. Replacement the nylon line.....	40
10. Воздушный фильтр.....	40
11. Свеча зажигания.....	40
12. Хранение.....	41
13. Неисправности и их устранение.....	41
14. Технические данные – Культиватор.....	43
15. Важно.....	44

Запчасти

Перечень запчастей и схему изделия можно найти
на нашем веб-сайте **www.texas.dk**
Самостоятельный поиск номеров запчастей значительно облегчит
работу сервисного центра.
Приобрести оригинальные запчасти можно приобрести у дилера.

2. Разъяснение пиктограмм и меры безопасности.



«Внимание!» «Опасно!» «Осторожно!»

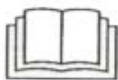

«Прочтите руководство пользователя»



«Используйте защитные очки и наушники»



«Присутствие третьих лиц на расстоянии не менее 15 м»



«Опасность отскакивания от ножа посторонних объектов»

- Предостережения:

- ! Не позволяйте детям или лицам, не ознакомленным с принципами работы инструмента, эксплуатировать мотокоосу.
- ! Используйте мотокоосу строго по назначению, а именно - для подрезки травы и сорняков.
- ! Не включайте косу в помещении. Вдыхание выхлопных газов опасно для здоровья.
- ! Перед началом эксплуатации очистите рабочую зону от камней, стекла, гвоздей, проводов, веревок и прочих объектов, мешающих работе мотокоосы.

- Следуйте перечисленным рекомендациям во избежание риска получения физических травм:

- ! Используйте защитные очки и наушники.
- ! Надевайте удобную для работы одежду: длинные брюки, устойчивую обувь и рабочие перчатки.
- ! Следите за тем, чтобы в радиусе 15 м от места работы не находились посторонние лица, дети и животные.
- ! Не надевайте одежду свободного покроя и разного рода украшения.
- ! Длинные волосы забирайте в хвост.
- ! Не используйте мотокоосу, если вы устали либо нездоровы, а также в состоянии алкогольного или наркотического опьянения и под воздействием сильнодействующих медицинских препаратов.
- ! Рабочая зона должна быть хорошо освещаемой.
- ! Примите устойчивое положение. Расстояние между косой и оператором должно быть оптимальным для работы.
- ! Триммерная головка, нож и нагретые поверхности должны находиться на безопасном для пользователя расстоянии. Не прикасайтесь

глушителю, цилиндру и прилегающим к ним деталям, поскольку они нагреваются во время работы.

- **Прежде чем приступать к обслуживанию или ремонту мотокосы, убедитесь, что инструмент выключен. Снимите колпачок со свечи зажигания. При регулировке карбюратора вышеперечисленные рекомендации можно опустить.**
- Используйте только оригинальные запасные части. В противном случае, можно сократить срок службы мотокосы, спровоцировать повреждения инструмента и увеличить риск получения травм. Гарантийные обязательства компании-изготовителя при этом снимаются.
 - ! Убедитесь, что все болты и гайки плотно закручены, отсутствуют протечки. Замените поврежденные детали на новые. Замените неисправную триммерную головку / режущий диск.
 - ! Убедитесь, что триммерная головка / режущий диск установлены корректно и надежно закреплены.
 - ! Рукоятки и кожух должны быть надежно закреплены.
 - ! При регулировке карбюратора триммерная головка вращается. Используйте защиту и следуйте рекомендациям по мерам безопасности.
 - ! Дайте двигателю остыть прежде, чем оставить косу на хранение.
 - ! На время транспортировки слейте остатки топлива из бака.

3. Описание модели

1. Свеча зажигания
2. Воздушный фильтр
3. Заслонка
4. Трос стартера
5. Праймер
6. Топливный бак
7. Кнопка газа
8. Выключатель
9. Выключатель безопасности
10. Блокировка кнопки газа
11. Рукоятка
12. Триммерная головка
13. Защитный кожух

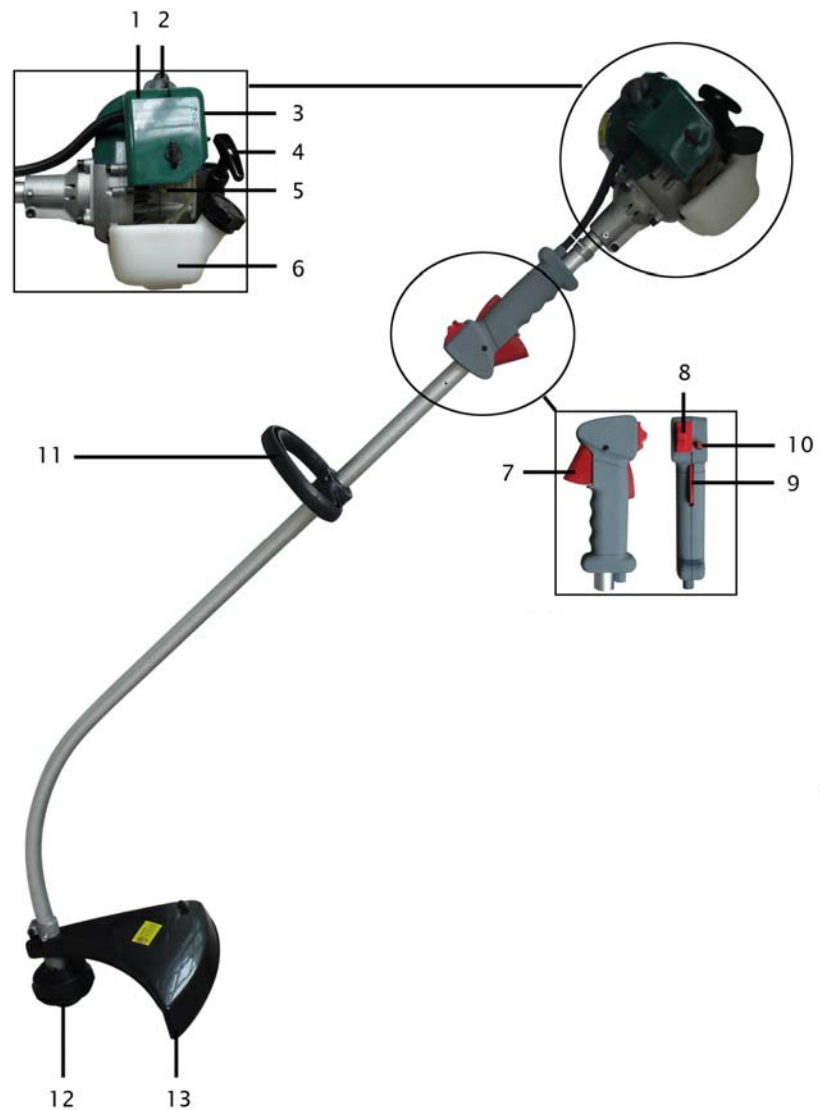

4. Установка / подготовка к работе

Установите рукоятку таким образом, чтобы Вам было удобно работать с триммером. Регулируйте рукоятку вперед и назад, пока не найдете наилучшее положение.

Установите рукоятку с помощью ключа, который прилагается в комплекте.



Установите защитный кожух как показано на рисунке.



Убедитесь, что воздушный фильтр смочен маслом. Если нет - налейте немного 2-тактного масла на воздушный фильтр. Отожмите излишки масла.

5. Топливо

- Мотокоса снабжена двухтактным двигателем, поэтому в бензин следует добавлять двухтактное масло.
- Всегда используйте неэтилированный бензин.
- Не используйте готовую смесь бензина и масла, которая подходит для мотоциклов, мопедов и т.п.
- Прежде чем приготовить смесь внимательно прочтите рекомендации, данные производителем масла (см. обратную сторону емкости с маслом).
- Используйте чистую емкость для приготовления смеси.
- Используйте качественное двухтактное масло для двигателей с воздушным охлаждением.
- Смешайте масло с бензином и тщательно взболтайте смесь.
- Не используйте старую смесь (более 90 дней хранения) – это может привести к сбоям в работе двигателя, проблемам с запуском. Не храните приготовленную смесь более 30 дней.
- Прежде чем отправить косу на хранение более чем на 30 дней, слейте остатки топлива из бака.

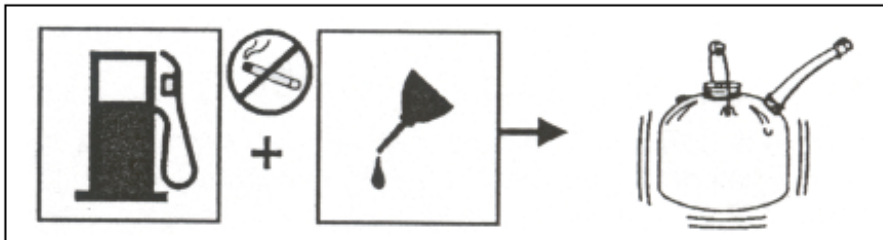

Заправка бензобака – ЗАПРЕЩАЕТСЯ КУРИТЬ ВО ВРЕМЯ ЗАПРАВКИ !

1. Открутите крышку бензобака. Положите её начистую поверхность.
2. Аккуратно влейте смесь в бак. Старайтесь не пролить топливо.
3. Плотнo закрутите крышку бензобака. Вытрите пролитое топливо.
4. Во время первой эксплуатации двигатель может дымиться.

Внимание! Перед заправкой выключайте двигатель. Никогда не заправляйте машину во время её эксплуатации (дайте двигателю охладиться 2 минуты после выключения). Производите заправку на расстоянии не менее 3 метров от рабочей зоны.

6. Включение / выключение

Запуск холодного двигателя

1. Расположите триммер на ровной плоской поверхности. Поверните выключатель (A) в позицию «START» (ВКЛ).
2. Нажмите на топливный праймер до подачи топлива в бак.
3. Откройте топливную заслонку.
4. Потяните за стартер до запуска двигателя.
5. Поверните воздушную заслонку в положение «RUN».

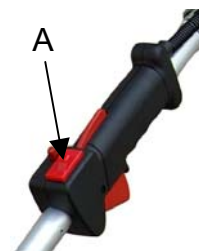

Запуск теплого двигателя

1. Приведите заслонку в положение «OFF».
2. Потяните стартер до запуска двигателя.

Остановка двигателя

1. Включите подачу газа и аварийный выключатель.
2. Нажмите на «Выкл/Вкл».

7. Эксплуатация триммерной головки

- После остановки двигателя триммерная головка продолжает вращаться некоторое время. Дождитесь, пока она остановится, не поднимайте триммер от земли.
- Держите триммер двумя руками.
- Не используйте триммер, если защитный кожух отсутствует или поврежден.
- Перед чисткой триммерной головки триммер следует выключать.
- Не дотрагивайтесь и не пытайтесь остановить вращающуюся триммерную головку при работающем двигателе – существует риск получения травмы. Не производите никаких действий с головкой при включенном инструменте.
- Каждый раз перед эксплуатацией проверяйте, надежно ли закреплена триммерная головка.
- Используйте только оригинальные запасные части

8. Эксплуатация триммера

- Стрижку высокой травы следует производить ступенчато сверху вниз. В противном случае трава будет наматываться на головку, что приведет к перегреву двигателя и возможным повреждениям. Если это произошло, остановите двигатель, извлеките свечу зажигания и удалите траву с триммерной головки.
- Для того чтобы удлинить леску, необходимо несильно ударить триммерной головкой о землю во время работы двигателя, леска выдвигается и обрезается автоматически на нужную длину.
- Держите мотокоосу под углом к обрабатываемой поверхности.
- На рис. (А) изображен оптимальный угол наклона косы.
- Используйте только леску для подрезки травы. Не погружайте мотокоосу глубоко в высокую траву, срезайте постепенно сверху вниз.
- Столбы, заборы и прочие объекты могут повредить леску при соприкосновении.
- Старайтесь, чтобы леска не соприкасалась с каменными и деревянными объектами, обходите деревья и кусты, чтобы не повредить кору.

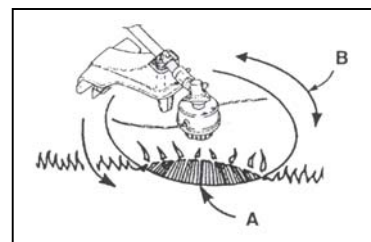

9. Замена триммерной лески

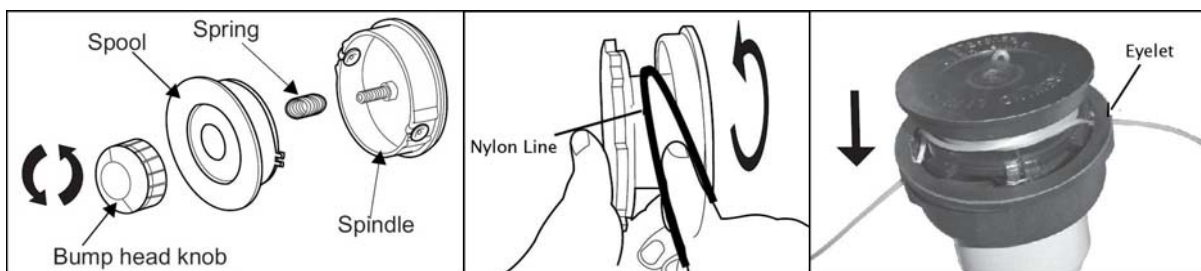

Снимите верхнюю часть триммерной головки, повернув ее против часовой стрелки. Выньте катушку и пружину.

Возьмите леску длиной 8 м. Протяните леску в отверстие катушки, пока оба конца лески не выровняются.

Намотайте леску на катушку в направлении, показанном стрелкой. Убедитесь, что леска нигде не закрутилась..

Оставьте концы лески длиной 15 см и протяните их в отверстия нижней части триммерной головки.

Установите катушку в триммерную головку сверху на пружину, нажав на нее. Потяните концы лески, чтобы убедиться, что они не застряли в отверстиях.

Установите верхнюю часть триммерной головки на место, повернув ее по часовой стрелке. Используйте леску толщиной 2 мм.

10. Воздушный фильтр

Регулярно проверяйте воздушный фильтр, производите его очистку или замену в случае необходимости.

1. Снимите крышку воздушного фильтра, открутив фиксирующие болты.
2. Промойте фильтр в слабом мыльном растворе, дайте ему высохнуть. Вылейте на фильтр небольшое количество 2-такного масла, выжмите избыток. Изношенный фильтр следует заменить на новый.
3. Установите фильтр и крышку на место. Убедитесь, что они прочно закреплены.

Прочищайте воздушный фильтр каждые 5 часов работы или чаще, если вы работаете в условиях повышенного загрязнения.

11. Свеча зажигания

Мотокоса снабжена свечой зажигания типа W22MPR-U с зазором 0,6 мм. Производите замену свечи раз в год.

12. Хранение

1. Слейте остатки топлива в специальную емкость для хранения. Подождите, когда остановится двигатель.
2. Очистите триммерную головку. Храните мотокоосу в устойчивом от мороза помещении, берегите от детей.
3. Соблюдайте меры предосторожности, касающиеся особенностей хранения техники и топлива.

13. Неисправности и их устранение

НЕИСПРАВНОСТЬ	ПРИЧИНА	УСТРАНЕНИЕ НЕИСПРАВНОСТИ
Двигатель не заводится.	1. Нет искры.	Проверьте свечу зажигания. Открутите свечу, наденьте колпачок и поместите свечу на металлический цилиндр. Потяните шнур стартера и убедитесь, что свеча выпускает искру. В противном случае замените свечу зажигания или обратитесь в сервисный центр.
	2. Нет топлива.	Нажмите на кнопку подсоса. В случае необходимости обратитесь в сервисный центр.
	3. Залита свеча зажигания.	Снимите свечу зажигания и поверните мотокоосу свечным отверстием вниз. Приведите воздушную заслонку в положение "RUN" и потяните шнур стартера 10-15 раз. Прочистите свечу зажигания и установите её на место. Замените свечу при необходимости. Потяните шнур стартера 3 раза при положении воздушной заслонки в позиции "RUN". Если двигатель не заводится, поверните заслонку в положение "Choke" и попытайтесь завести двигатель. В случае возникновения трудностей при запуске двигателя обратитесь в сервисный центр.
	4. Сильнее потяните шнур стартера.	Обратитесь в сервисный центр.
Двигатель заводится, но не набирает обороты.	Отрегулируйте карбюратор.	Обратитесь в сервисный центр.
Двигатель заводится, но работает на больших оборотах и с частично открытой воздушной заслонкой	Отрегулируйте, прочистите или замените карбюратор.	Обратитесь в сервисный центр.

Двигатель не работает на полную мощность и дымится.	1. Проверьте топливную смесь	Замените смесь на новую, следите за тем, чтобы пропорция бензин : масло была соблюдена правильно.
	2. Загрязнен воздушный фильтр	Прочистите или замените.
	3. Отрегулируйте карбюратор.	Обратитесь в сервисный центр
Двигатель заводится, работает, набирает обороты, но не работает на холостом ходу.	Отрегулируйте карбюратор.	Обратитесь в сервисный центр
Не выдвигается леска.	1. Спайка лески	Замените.
	2. Леска слишком короткая	Добавьте лески.
	3. Леска износилась.	Вытяните леску, нажав на триммерную головку.
	4. Леска запуталась.	Снимите леску с катушки и заново намотайте её.
	5. Низкие обороты двигателя.	Вытяните леску при большой скорости вращения шпульки.
Трава намоталась на триммерную головку.	1. Производилась подрезка высокой травы под корень.	Подрезка высокой травы должна осуществляться ступенчато сверху вниз.
	2. Мотокоса не использовалась на полную мощность.	Используйте мотокосу на полную мощность.
Шпулька плохо вращается.	Засорены или повреждены отверстия в шпулке.	Прочистите отверстия или замените шпульку.
Масло течет из выхлопного отверстия	1. Мотокоса не использовалась на полную мощность.	Используйте мотокосу на полную мощность.
	2. Проверьте топливную смесь.	Замените смесь на новую, следите за тем, чтобы пропорция бензин : масло была соблюдена правильно.
	3. Загрязнен воздушный фильтр.	Очистите или замените.
	4. Отрегулируйте карбюратор.	Обратитесь в сервисный центр.

14. Технические данные – Мотокоса GT260 / GT261

Модель		GT260 / GT261
Мотокоса	Тип передачи	Гибкий вал, без сцепления
	Рукоятка	петлеобразная
	Сухой вес(кг)	4,5 кг
Двигатель	Объем двигателя	26 см ³ / 0,75 кВт
	Карбюратор	Мембранный
	Зажигание	Электрическое
	Топливо	Смесь бензина АИ-92 и 2-тактного масла
	Объем топливного бака (л)	0,6

Компания-производитель Texas A/S оставляет за собой право вносить изменения в технические спецификации продукта без предварительного уведомления.

CE Overensstemmelseserklæring
CE Declaration of conformity
CE Överensstämmelse
Декларация соответствия ЕС

DK
GB
SE
РУС



EU-importør • EU-importer • EU-importör • Импортёр •

Texas Andreas Petersen A/S

Erklærer herved at materiel • Hereby certifies that the following • Undertecknad förklarar på företagets vägnar att • со всей ответственностью заявляет, что •

Græstrimmer benzin • Grass trimmer gasoline • Grästrimmer Bensin • Бензиновый триммер •

GT 260 / GT 261

Er fremstillet i overensstemmelse med følgende direktiver • Is in compliance with the specifications of the machine directive and subsequent modifications • Är i överensstämmelse med de gällande EU-riktlinjerna • Соответствует согласованным директивам ЕС, а также стандартам продукции более поздних редакций •

98/37/EC, 89/336/EEC, 2000/14/EC, 2002/88/EC

Materiellet er udført i henhold til følgende standarder • Conforms with the following standards • För att kunna garantera överensstämmelse och nationella standarder, är följande standarder harmoniserade • Соответствует следующим стандартам •

EN ISO 11806 : 1997, EN ISO 14982 : 1998

Texas Andreas Petersen A/S
Knullen 2 • DK-5260 Odense S

05.03.2006

Verner Hansen

Administrerende Direktør • Managing Director •
Verkställande direktör • Генеральный директор •