

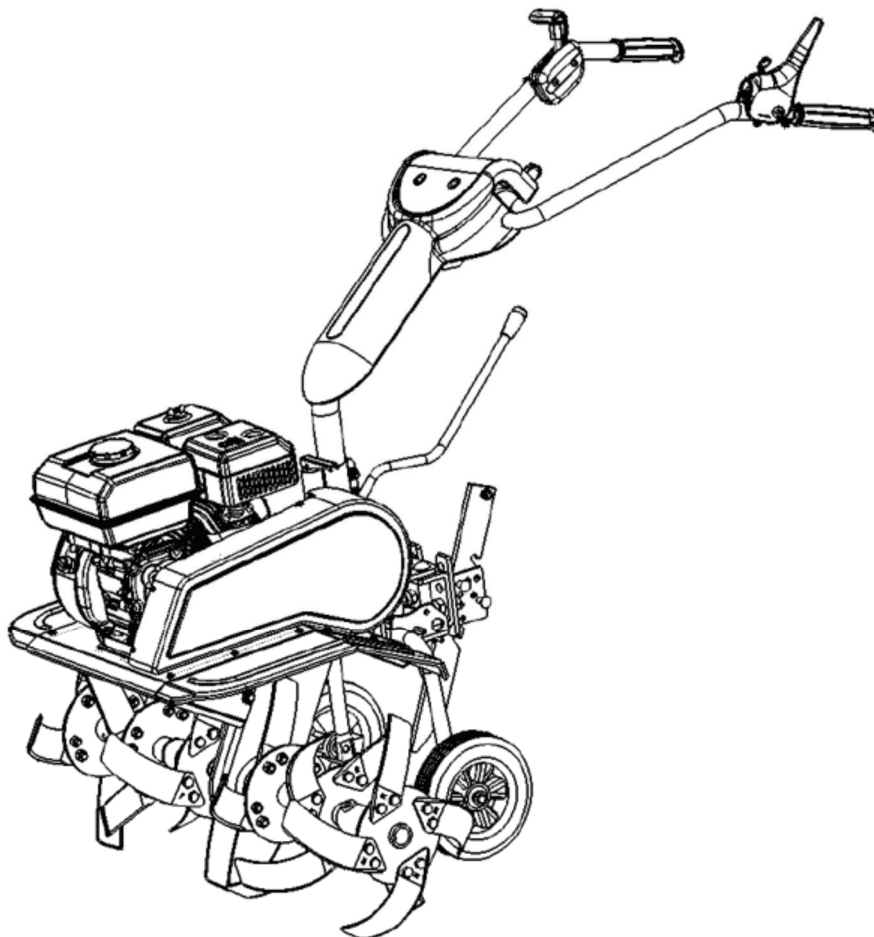

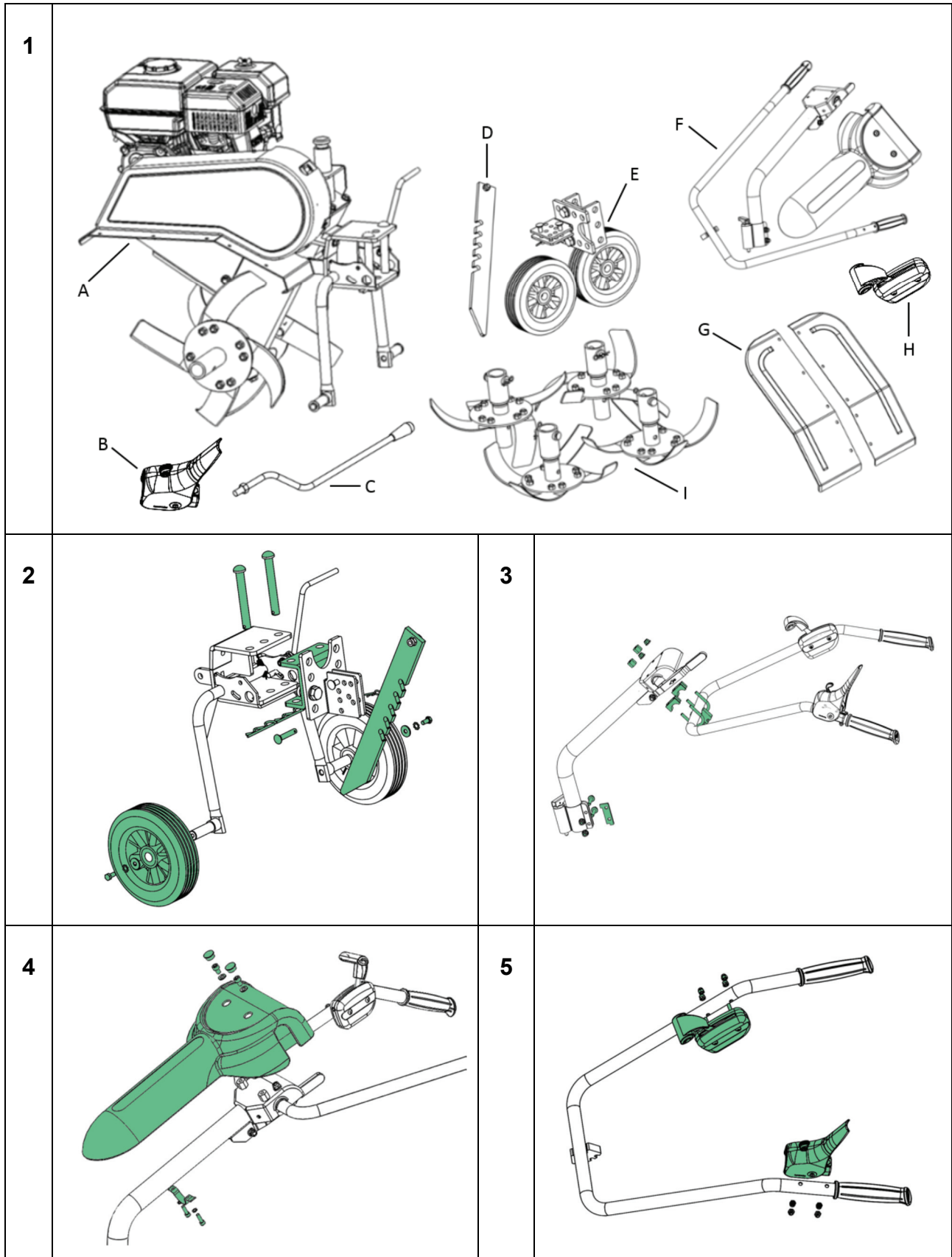

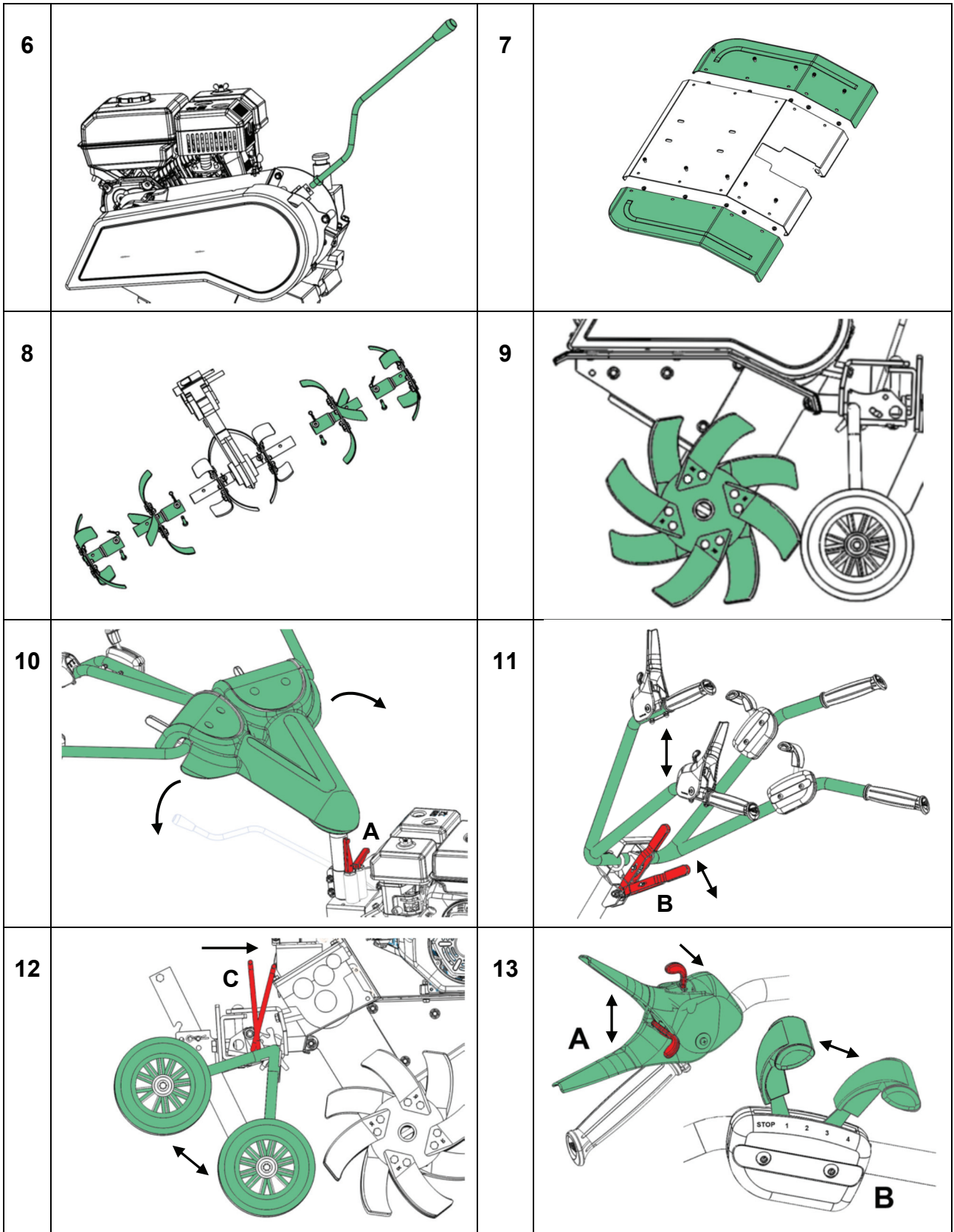

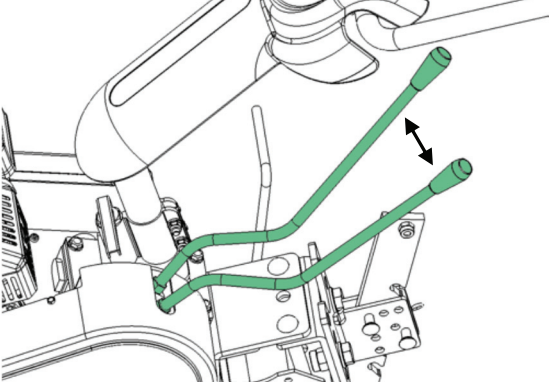

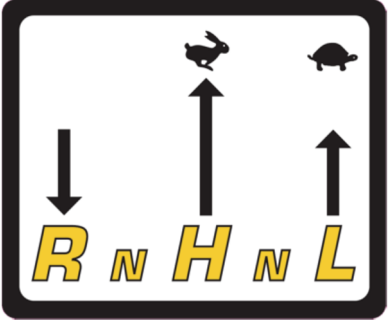



















DK Betjeningsvejledning
GB User manual
DE Bedienungsanleitung

Fusion 10TG - Fusion 10B





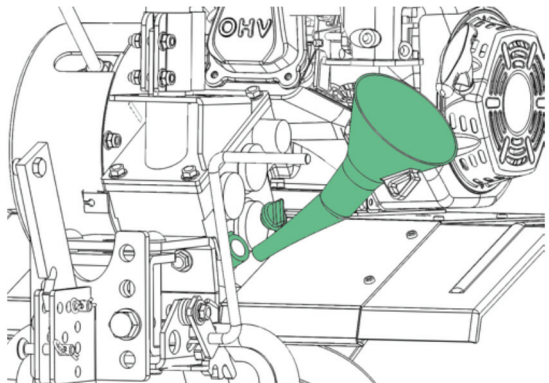
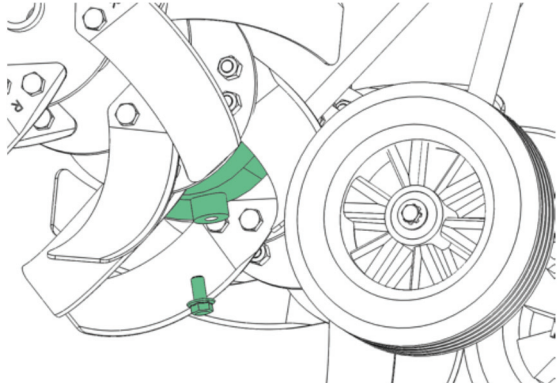
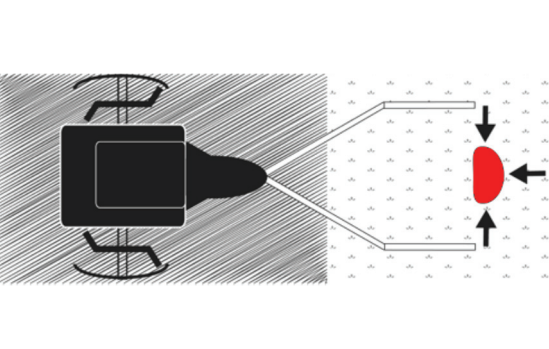
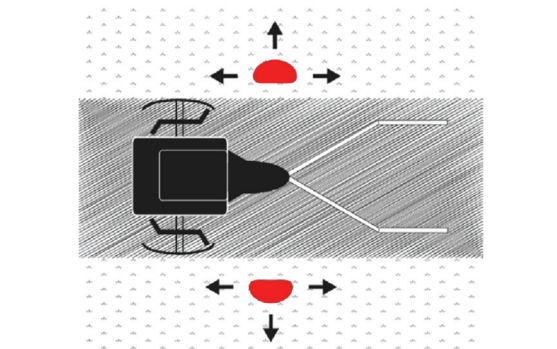

14		15	
16	<p>H4   </p> <p>H3  </p> <p>H2    </p> <p>H1    </p>	<p>L4   </p> <p>L3    </p> <p>L2     </p> <p>L1   </p>	
17		18	
19		20	
21	 <p style="text-align: center;">SAE 30 OIL</p>		



Advarselssymboler / Warning symbols / Warnsymbole



DK / SE

Advarsel:

Pas på roterende knive!

Læs betjeningsvejledningen grundigt før maskinen benyttes.

Benyt høreværn og sikkerhedsbriller.

Benyt sikkerhedshandsker.

Benyt skridsikkert sikkerhedsfodtøj.

GB

Warning:

Pay attention to rotating blades!

Please read the user manual carefully before operating the machine.

Always wear eye and ear protection.

Wear safety gloves.

Wear nonskid safety footwear.

D

Warnung:

Achten Sie auf rotierende Messer!

Bitte lesen Sie das Benutzerhandbuch aufmerksam durch, bevor Sie den Maschinen in Betrieb nehmen.

Tragen Sie immer Auge und Ohr Schutz.

Schutzhandschuhe tragen.

Tragen Sie rutschfeste Sicherheitsschuhe

F

Avertissement:

Faites attention à lames rotatives!

S'il vous plaît lire attentivement le manuel de l'utilisateur avant de faire fonctionner le moteur.

Toujours porter une protection oculaire et auditive.

Porter des gants de sécurité.

Porter des chaussures de sécurité antidérapantes

РУС

Предупреждение:
Внимание, вращающиеся фрезы!

Перед запуском двигателя внимательно прочитайте инструкцию по эксплуатации

Всегда надевайте средства защиты органов слуха и зрения.

Работайте в защитных перчатках.

Работайте в закрытой обуви с нескользящей подошвой.

SI

Opozorilo:
Bodite pozorni na vrteča rezila!

Pred uporabo motorja pozorno preberite navodila za uporabo.

Vedno nosite zaščitno vida in sluha.

Nosite zaščitne rokavice.

Nosite zaščitno obutev z nedrsečim podplatom.

HR

Upozorenje:
Obratite pozornost na rotirajuće oštrice!

Molimo pažljivo pročitajte priručnik za korisnike prije rada s motorom.

Uvijek nosite zaštitu vida i sluha.

Nosite zaštitne rukavice.

Nosite zaštitnu obuću s protukliznim potplatom.

Tillykke med din nye FUSION 10!

Du har købt en stærk og alsidig multimaskine, der vil kunne løse en masse af dine opgaver!

FUSION 10 er en specielludviklet multimaskine, der er velegnet til krævende arbejde enten for hobby brugeren eller den professionelle bruger, der har behov for en driftssikker og stærk maskine.

Maskinen kan arbejde med 8 forskellige rotationshastigheder og der kan tilkobles op til 15 forskellige redskaber/tilbehør. Dette gør, at brugeren kan tilpasse maskinen til mange forskellige arbejdsopgaver uanset årstid og uanset jordbundsforhold

Livsgaranti på fræsærknive

FUSION 10 er forsynet med kvalitets-fræsærknive, hvor der ydes livstidsgaranti mod brud. Knivende er konstrueret i varmhærdet stål og er boltede, så de kan udskiftes enkeltvis ved tilfælde af slidtage. Fræsærknivene er udviklet i en kvalitet, så de kan arbejde effektivt i næsten alle former for jordtyper, hvor de er i stand til at vende jorden på bedste vis.

DK Indholdsfortegnelse - "Original brugsanvisning"

Illustrationer.....	2
Advarselssymboler.....	6
Sikkerhedsforskrifter.....	7
Montering.....	8
Beklædning.....	8
Betjening.....	9
Variabel fræsehastighed.....	9
Variabel fræsærbredde.....	9
Sikkerhedszone.....	9
Justering af hjul / jordspyd.....	9
Justering af styr.....	10
Gearkasse.....	10
Start og stop af motor.....	10
Tilbehørsoversigt.....	10
Rengøring.....	11
Olieskift.....	11
Luffilteret.....	11
Tændrør.....	11
Opbevaring.....	11
Fejlfinding.....	11
Støj, vibration og forholdsregler.....	12
Tekniske specifikationer.....	12
Reklamationsretten og generelle betingelser.....	12
CE Overensstemmelseserklæring.....	26

Læs venligst denne brugsanvisning grundigt, især de sikkerhedsmæssige advarsler markeret med symbolet:



Registrering af produkt / Reservedele

Registrer Deres produkt online på Mit Texas. Mit Texas findes på www.texas.dk.

Når De har registreret Deres produkt, sørger Texas for at tilknytte relevant information til produktet. Derudover kan Texas kontakte Dem med relevant information vedrørende Deres produkt.

På vores hjemmeside www.texas.dk. Finder De selv varenumre, det giver en hurtigere ekspedition. Reservedele kan købes online på www.texas.dk eller kontakt Deres nærmeste forhandler. De finder forhandlerliste på www.texas.dk

Sikkerhedsforskrifter

Klargøring

- ⚠ Placer ikke hænder og fødder i nærheden af eller under roterende dele.
- ⚠ Læs denne brugsanvisning grundigt. Sørg for at lære de forskellige kontrolfunktioner, indstillinger og håndtag på udstyret at kende.
- ⚠ Find ud af, hvordan du standser enheden, og kontroller, at du ved, hvordan nødstopet virker.
- ⚠ Lad aldrig børn eller personer, der ikke har læst denne brugsanvisning, bruge maskinen. Bemærk, at der kan være lokale bestemmelser, der indeholder begrænsninger for operatørens alder.
- ⚠ Hvis du føler dig utilpas, eller hvis du har indtaget alkohol eller medicin, bør du ikke betjene maskinen.
- ⚠ Inspicer altid maskinen før brug. Kontroller, at der ikke er slidte eller beskadigede dele.
- ⚠ Udskift slidte eller beskadigede dele og skruer sætvis for at opretholde ligevægt.
- ⚠ Operatøren er ansvarlig for andre personers sikkerhed.
- ⚠ Benyt aldrig maskinen i nærheden af børn eller dyr.
- ⚠ Operatøren vil blive holdt ansvarlig for eventuelle ulykker, eller hvis der opstår farer for andre personer og deres ejendom.
- ⚠ Inspicer grundigt det område, hvor udstyret skal anvendes, og fjern eventuelle fremmedlegemer.
- ⚠ Undlad at påfylde brændstof indenfor, eller mens motoren kører.
- ⚠ Spildt benzin er yderst brandfarlig, påfyld aldrig, mens motoren stadig er varm.
- ⚠ Aftør spildt benzin før start af motoren. Den kan forårsage brand eller eksplosion!
- ⚠ Vær opmærksom på mulige farer ved arbejde på vanskelig jord, f.eks. meget stenet eller hård jord.
- ⚠ Det er påkrævet at bære støvler med skridsikre såler og stålkappe. Undgå at bære løstsiddende tøj.

Betjening

- ⚠ Start altid motoren fra sikkerhedszonen.
- ⚠ Forlad ikke sikkerhedszonen under betjening af maskinen, hvis det er nødvendigt at forlade sikkerhedszonen, skal motoren slukkes, før zonen forlades.
- ⚠ Stop straks motoren ved kontakt med et fremmedlegeme, fjern tændrørshætten, og inspicer maskinen grundigt for skader. Reparér skaden, før du fortsætter.
- ⚠ Hvis maskinen begynder at vibrere unormalt, skal du stoppe motoren og undersøge årsagen med det samme. Vibrationer er normalt et tegn på skader.
- ⚠ Sæt altid maskinen i frigear, sluk motoren og fjern tændrøret, når enheden efterlades uden opsyn.
- ⚠ Sluk altid motoren og kontroller, at alle bevægelige dele er standset helt før udførelse af reparationer, justeringer eller eftersyn.
- ⚠ Udvis yderste forsigtighed ved arbejde på skrånninger.
- ⚠ Betjen aldrig maskinen i hurtigt tempo.
- ⚠ Undlad at overbelaste maskinens kapacitet ved fx at forsøge at køre den for stærkt.
- ⚠ Undlad at køre med passagerer.
- ⚠ Vær opmærksom, når maskinen er i bakgear.
- ⚠ Tillad aldrig tilskuere at opholde sig foran enheden.
- ⚠ Frakobl altid knivene, når de ikke er i brug.

- ⚠ Sørg for at betjene maskinen i dagslys eller i fuldt oplyste områder
- ⚠ Sørg for godt fodfæste og hold godt fast i håndtagene. Gå, løb aldrig.
- ⚠ Undlad at betjene udstyret med bare fødder eller iført sandaler.
- ⚠ Udvis yderste forsigtighed ved ændring af retning på skråninger
- ⚠ Ved efterhængt fræser er det vigtigt at kontrollere, at knivene er beskyttet af sikkerhedsskærmen, kun den del af knivene, der bevæger sig ned i jorden må være synlig.
- ⚠ Forsøg aldrig at foretage justeringer, når motoren kører.
- ⚠ Udvis yderste forsigtighed, når du skubber eller trækker maskinen baglæns
- ⚠ Betjen aldrig maskinen inden døre eller i områder med lav ventilation. Udstødningen fra motoren indeholder kullite. Manglende overholdelse heraf kan medføre permanent skade eller dødsfald.

Benzinsikkerhed

- ⚠ Udvis yderste forsigtighed ved kontakt med benzin. Benzin er yderst brandfarlig, og dampene er eksplosive.
- ⚠ Der kan opstå alvorlig personskade, hvis du spilder benzin på dig selv eller på dit tøj. Skyl straks huden, og skift tøj med det samme!
- ⚠ Anvend kun en godkendt benzinbeholder. Brug ikke en sodavandsflaske eller lignende!
- ⚠ Sluk alle cigaretter, cigarer, piber og øvrige antændingskilder.
- ⚠ Genopfyld aldrig maskinen indenfor.
- ⚠ Lad motoren køle af før påfyldning af brændstof.
- ⚠ Undlad at fylde tanken mere end 2,5 cm under påfylderens bund, så der er plads til, at brændstoffet udvider sig.
- ⚠ Sørg for, at brændstofdækslet er skruet godt fast efter påfyldning.
- ⚠ Brug aldrig låsefunktionen på benzinpistolen ved påfyldning.
- ⚠ Undlad at ryge under påfyldning.
- ⚠ Påfyld aldrig inde i en bygning, eller hvor benzindampe kan komme i kontakt med en antændingskilde.
- ⚠ Hold benzin og motor på afstand af apparater, åben ild, udendørs grill, elektriske apparater, maskinværktøj osv.
- ⚠ Hvis benzintanken skal tømmes, skal det ske udenfor.

Vedligeholdelse og opbevaring

- ⚠ Stop motoren ved udførelse af vedligeholdelsesarbejde og rengøring, ved udskiftning af værktøj og under transport på andre måder end ved egen kraft.
- ⚠ Kontroller jævnligt, at alle skruer og møtrikker sidder fast. Stram igen om nødvendigt.
- ⚠ Motoren skal være helt afkølet før opbevaring inden døre eller ved overdækning.
- ⚠ Hvis maskinen ikke er i brug i en periode, henvises til instrukserne i denne brugsanvisning.
- ⚠ Vedligehold eller udskift sikkerheds- og instruktionsmærkater efter behov.
- ⚠ Brug kun originale reservedele eller tilbehør. Hvis der ikke anvendes originale dele eller tilbehør, bortfalder garantien.
- ⚠ Udskift fejlbehæftede lydpotte.

Diverse

- ⚠ Gearene leveres smurte. Sørg dog for, at alt er smurt korrekt før hver brug.
- ⚠ Der er ikke for fyldt olie på motoren.
- ⚠ Fabriksmonterede styreanordninger, f.eks. koblingskabler monteret på håndtaget, må ikke fjernes eller blotlægges.
- ⚠ Tøm kun benzintanken udenfor. Benzin er yderst brandfarlig, og dampene er eksplosive.
- ⚠ Kontroller, at maskinen står ordentligt fast under transport på en ladvogn osv.
- ⚠ Reducer gas tilførselen under slukning af motoren, og luk brændstoffanen, hvis denne findes på motoren.

Montering

Følg montering trin for trin i figur:
(Faktiske model kan variere fra de viste illustrationer.)

1. Kassen indeholder:
 - A. Fræser
 - B. Koblingsgreb
 - C. Gearstang
 - D. Jordspyd
 - E. Støttehjul og bagkonsol
 - F. Understyr og overstyr
 - G. Sideskærme
 - H. Gasregulering
 - I. Mellem- og ydre knive
2. Monter bagkonsol, støttehjul og jordspyd med de medfølgende bolte og splitter.
3. Monter først understyr. Brug de medfølgende beslag og bolte. Pas på ikke at overspænde, så beslaget bøjer.

Monter dernæst overstyret. Brug det medfølgende monteringssæt, som vist. Overspænd ikke.
4. Fastspænd plastikskærmen til overstyret med de medfølgende bolte og monter plastikhætter.
5. Monter koblingshåndtag og gasregulering som vist på billedet.
6. Skru gearstangen fast, som vist på billedet. Spænd kontramøtrik så gearstangen sidder fast.
7. Monter sideskærmene ved hjælp af medfølgende bolte og møtrikker. Bemærk sideskærmene skal monteres på undersiden af knivskærmen.
8. Monter mellem- og ydre fræserknive, som vist på billedet. Sørg for at knivbladene vender rigtigt. Se figur 9.

Påfyld olie på motor. Se afsnit for olieskift.

Beklædning

Ved arbejdet med maskinen er tætsiddende arbejdstøj, solide arbejdshandsker, høreværn og støvler med skridsikre såler samt stålkappe påbudt.

Betjening

- ⚠ Vær opmærksom på at maskinen er placeret på et jævnt underlag før start, med støttehjulene nedsænket.
- ⚠ Inden brug skal alle fremmedlegemer fjernes fra området. Sten, glas, grene og lignende kan skade fræseren. Kontroller samtidig at alle bolte på fræseren er efterspændt hvis nødvendigt.
- ⚠ Start motoren ifølge instruktionerne herunder, vær opmærksom på ikke at være i nærheden af maskinens bevægelige dele.
- ⚠ Flyt aldrig på maskinen mens motoren kører.

Fræseren er beregnet til at kultivere i køkkenhaver og blomsterbede. Læs vejledningen nøje, og vær fortløbig med specielt start og stop af motoren.

Figur 13A: For at betjene koblingshåndtaget, aktiveres først omskifteren. Ved at vippe omskifteren helt mod højre og dernæst presse håndtaget ned, kører havefræseren frem eller tilbage afhængigt af valgt gear (figur 15). For at skifte gear skal koblingshåndtaget slippes inden gear ændres med gearstangen.

⚠ **Slip altid koblingshåndtaget inden skift af gear!**

Figur 13B: Justering af hastighed på gashåndtaget kan benyttes uden at slippe koblingshåndtaget først.

Vær opmærksom ved brug af bakfunktion. Det vigtigt at området er ryddet for forhindringer. Forsøg aldrig at bakke op imod en mur, et træ eller andre stationære objekter.

Variabel fræsehastighed

Denne maskine er udstyret med 8 variable hastigheder på fræserknivene. Dette gør det muligt for brugeren, at opnå det bedste mulige resultat i forhold til vejr- og jordbundsforhold.

Justering af hastigheder

Gearstangen har 5 positioner (se figur 14 og 15)

- N: Frigear (2 positioner)
- R: Bakgear
- H: Højgear
- L: Lavgear

På gashåndtaget på styret findes 5 positioner: STOP-1-2-3-4.

Position 1-2-3-4 giver mulighed for 4 hastigheder i både det høje gear (H) og det lave gear (L), således at omdrejnings-hastigheden på udgangsakslen kan tilpasses fræsningen og forskelligt brug af maskinen.

Gode råd til arbejdhastighed ved fræsning:

- H4 Fræsning af græsplæne
- H3 Fræsning i blød jord
- H1/L4 Fræsning i hård jord

Blød og fugtig jord:

Der bør arbejdes med en relativ høj fræserhastighed. Hermed opnås en bedre fremdrift af maskinen og man undgår at maskinen graver sig ned i jorden. Ved en relativ høj hastighed undgås også, at jord og mudder sætter sig fast i knivene med en optimal opfræsning til følge.

Hård og stenet jord:

Der bør arbejdes med relativ lav hastighed. Derved får maskinen tid til at arbejde sig ned i jorden og man undgår vibrationen og urolig arbejdsgang.

Den eksakte tilpasning af hastigheden skal defineres af brugeren og afhænger af lokale forhold.

Se figur 16 for yderligere anbefalinger af hastighed afhængigt af brug.

Variabel fræserbredde

Arbejdsbredde på fræserknivene kan også tilpasses individuelle behov.

Der er monteret 3 knivsat på hver side. Hvert sæt kan afmonteres og påmonteres efter behov med separate splitbolte. Dette gør det muligt at arbejde i smalle rander mellem beplantning eller tage større områder ved ren fræsning.

Arbejdsbredden kan varieres i følgende trin:

- 35 cm Inderknive
- 62 cm Inderknive + yderknive
- 68 cm Inderknive + mellemknive
- 90 cm Inderknive + mellemknive+yderknive

Sikkerhedszone

Mens der arbejdes med maskinen og motoren kører må brugeren ikke forlade sikkerhedszonen markeret med rødt i figur 19. Hvis der er nødvendigt at forlade sikkerhedszonen, for eksempel for at montere tilbehør, skal motoren stoppes.

Jorden skal typisk køres over 2-3 gange i forskellige retninger. Undgå at fræse i meget våd jord, da der vil danne sig jordklumper, som er svære at jævne ud igen. Ved meget tør jord kan det være nødvendigt at fræse to gange over jordstykket.

Justering af hjul / jordspyd

Figur 12: Ved fræsning kan det være nødvendigt at hæve hjulbøjlen, da denne har forbindelse med jordspyddet. Der er 4 indstillinger.

Hæve støttehjulene

Hæv evt. først jordspyddet. Pres dernæst stangen (C) frem med foden for at løsne hjulbøjlen. Lad styret falde nedad, så at hjulbøjlen bliver presset op i en højere position. Fjern foden fra stangen (C) for at låse hjulbøjlen i den ønskede position.

Sænke støttehjulene

Pres stangen (C) frem med foden for at løsne hjulbøjlen. Løft styret op, så at hjulbøjlen falder ned i en lavere position. Fjern foden fra stangen (C) for at låse hjulbøjlen i den ønskede position.

Indstilling af jordspyd

Jordspyddet kan indstilles til fræsning i forskellige dybder. Jo dybere jordspyddet sidder, desto dybere arbejder fræserknivene, og desto langsommere kører maskinen fremad. Den korrekte fræserdybde er vigtig for at lette arbejdet. Indstillingen af jordspyddet varierer efter jordbundsforholdene, og vi anbefaler, at du foretager flere forsøg med, hvor dybt jordspyddet skal stå, for at du kan arbejde optimalt i din jord.

Justering af styr

Figur 10: Styret kan sideforskydes ved at løfte låsen (A) op. Vælg den ønskede position og pres låsen (A) på plads igen.

Figur 11: Højden på styret kan justeres op og ned ved at presse låsehåndtaget (B) ned. Vælg den ønskede position og pres låsehåndtaget (B) op på plads igen.

Gearkasse

Gearkassen er påfyldt med gearolie på fabrikken. Tjek oliestand (olieniveau skal kunne ses med øjet, når olieproppen er afmonteret - figur 17) og efterfyld med gearolie efter de første 20 og 50 arbejdstimer.

Påfyld med gearolie af typen GL-5 / SAE 85W/90
Overfyld ikke med olie.

For hver 100. arbejdstime skal gearolien skiftes. Afmonter bundproppen (figur 17) og lad olien løbe helt ud i en balje eller lignende.

Tip: Det anbefales at lade knivene rotere lidt inden aftapning, så olien bliver varm og lettere løber ud. Påfyld ny gearolie (cirka 1,2 - 1,3 liter).

Start og stop af motor

HUSK: Kontroller altid motorolie før start!

Olieniveauet skal stå helt op til kanten af påfyldningshullet (figur 21). Efterfyld med SAE30 olie. Brug kun blyfri 95 oktan brændstof på motoren. Overfyld aldrig tanken.

Advarsel: Ophold dig aldrig stiplede zone, når du starter maskinen! Start altid maskinen fra den prikkede sikkerhedszone markeret med rødt i figur 20



Inden brug følges motorvejledningens anvisninger for klargøring af motor.

Start

1. Sæt gasreguleringen på "4" (figur 13B)
2. Åben brændstofhanen, hvis findes på motoren.
3. Sæt chokeren på motoren på maks. Hvis motoren er varm, er det ikke nødvendigt at anvende choker.
4. Træk langsomt i motorens startsnor, indtil der føles modstand. Træk derefter kraftigt i ét langt træk. Lad aldrig startsnoren løbe tilbage af sig selv, følg den altid tilbage med hånden.
5. Når motoren er startet, luk for chokeren.

Stop

1. Flyt gaskontrollen til "lav" position "1" og lad motoren køre ca. 30 sekunder.
2. Når motoren kører i tomgang, flyt da gaskontrollen til "Stop".



Der kan forekomme vibrationer i styret under brug, derfor er det tilrådeligt at holde pause for hver 2. arbejdstime.

Tilbehørsoversigt

Der findes masser af redskaber og tilbehør til FUSION 10. Se Figur 22 på side 5.

Texas anbefaler tilkøb af redskaber, da man derved øger anvendelsesmulighederne for maskinen betragteligt.

Nedenstående tilbehør kan tilkøbes til brug med FUSION 10 (listen kan ændre sig):

Tilbehør	Nr.
Hjul: bruges ved montering af tilbehør, for eksempel rive. Vare nr. 91075500100	1
Spadeklør: bruges hvor jorden er løs eller mudret, og der skal køres med hyppeplov eller harve, i stedet for hjul. Vare nr. 91075300100	2
Sidetallerkener: bruges når der fræses imellem afgrøder for eksempel Gulerødder/kartofler for at undgå afgrøderne, at dækkes af jord. Sidetallerkener kan også bruges, hvis der skal fræses langs en væg eller fliseegang, eller i blød jord. Vare nr. 91075700100	3
Vægtklodser: bruges for at give maskinen et bedre greb når der køres med vogn eller sneskraber. Vare nr. 91075400100	4
Rive: bruges til at rive gangstier og indkørsler med løse sten for eksempel perlesten. Vare nr. 91062500100	5
Harve: bruges til at løsne jorden imellem afgrøder og dermed fjernes ukrudt. Vare nr. 91070000100	6
Skuffejern: bruges til at løsne jorden og dermed fjerne ukrudt på stier og indkørsler. Vare nr. 91061500100	7
Plænelufter: bruges for at give græsplænen luft og fjerne dødt græs i bunden af plænen. Græsset bliver grønnere og stærkere, og derved undgås mos i plænen. Vare nr. 91051550100	8
Kartoffelplov: bruges til optagelse af kartofler ved at ploven trækkes mellem kartoffelrækkerne	9
Vogn med sæde: bruges til transport af diverse materialer. Vare nr. 91075000100	10
Monteringsplade: Bruges til montering af frontmonterede redskaber. Vare nr. 91075600100	11
Sneskraber: bruges til at skrape sne fra et fast underlag, for eksempel fliser Kan med fordel skråtstilles højre/venstre. Monteringsplade er nødvendig for montering. Vare nr. 92000160100 + 91075600100	12
Hyppeplov: bruges til at hyppe jord op om kartofler, gulerødder og andre lignende rodfrugter. Vare nr. 91076100100	13
Enkelt plov: bruges til at vende jorden. Vare nr. 91076000100	14
Vendeplov: bruges til at vende jorden. Kan drejes 180°. Vare nr. 91076200100	15
Regn-cover: Brug til at beskytte maskinen mod skidt, vejr og vind under opbevaring. Vare nr. 40-11720	16

Rengøring

Efter endt brug bør fræseren rengøres. Brug en haveslange og spul jord og snavs af. Frigør knivakslen for senegræs m.m.

Serienummeret må kun tørres over med en fugtig klud, da man ellers kan risikere, at serie-nummeret bliver beskadiget.

Undgå at bruge en højtryksrenser til rengøringen.

Olieskift

Olien bør skiftes første gang efter 5 timer, derefter mindst 1 gang om året.

1. Lad motoren køre 5 minutter, så olien når at blive varmet op. Dette gør, at den løber lettere, og at olieskiftet bliver mere komplet.
2. Efter 5 minutter slukkes motoren. Afmonter tændrørshætten. Motorens oliebundprop kan nu skrues løs, og olien løber ud af motoren. Husk at have en passende beholder klar. Bemærk at motoren kun må vippe bagover, i en max 45 graders vinkel. Bundproppen kan nu skrues i på ny, og ny olie kan hældes i motoren.
3. Dette gøres ved at fjerne oliepinden og hælde den rigtige mængde olie på.
4. Monter tændrørshætten

Alternativt kan der anvendes et oliesugersæt. (Olie og oliesugersæt medfølger ikke)

1. Sug olien op igennem oliepåfyldningshullet med sprøjten. Brug slangen som forlænger, til at komme helt ned i bunden af motoren. Fyld den brugte olie på den medfølgende dunk.
2. Fyld frisk olie på motoren, type SAE30.
3. Kontroller at olieniveauet, står helt op til kanten af påfyldningshullet (figur 21).

Husk at skaffe dig af med den brugte olie, så den ikke er til gene for naturen.

Luftfilteret

Luftfilteret skal efterses og renses jævnligt. Hvis filteret ikke er blevet rensed i en længere periode, vil dette kunne mærkes på motorens kraftoverførsel, samt kunne ses på udstødningsgassen.

1. Rengør let omkring luftfilteret inden det fjernes.
2. Afmonter forsigtigt dækslet. Tag forsigtigt papirfilteret ud og undersøg det. Børst det med en blød børste. Hvis det er meget snavset, skal det udskiftes. Pas på der ikke kommer snavs ind i indsugningen.
3. Vask det sorte skumelement på højre side i varmt vand med sæbe.
4. Tryk vandet ud af elementet og lad det tørre. Dryp et par dråber SAE30 olie på filteret, så det bliver let fugtigt af olie. Tryk forsigtigt overskydende olie ud.
5. Elementet og filter sættes igen på plads og monteres som vist.

Se motorvejledningen for flere informationer.

Tændrør

- Fjern tændrørshætten. (Pas på, hvis maskinen lige har kørt, da motoren er varm)
- Børst skidt og snavs væk fra tændrøret.
- Brug en tændrørnsøgle til at løsne tændrøret.
- Tjek om isoleringen er intakt.
- Rens tændrøret med en stålbørste.
- Mål elektrodeafstanden, pas på ikke at beskadige elektroden.
- Afstanden bør være: 0,7 - 0,8 mm.
- Hvis tændrøret er i god stand, monter igen.
- Ellers udskiftes med nyt.
- Monter tændrørshætten.

Opbevaring

- Såfremt maskinen ikke skal anvendes over en længere periode, bør følgende forskrifter overholdes. Det vil give din maskine en længere levetid.
- Brug haveslangen og spul jord og snavs af. Frigør knivakslen for senegræs m.m. Serienummeret må kun tørres over med en fugtig klud, da man ellers kan risikere at serienummeret bliver beskadiget. Undgå at bruge en højtryksrenser til rengøringen.
- Rengør fræsere med en fugtig klud, så alle overflader er rene. Overfladen fugtes med en olievædet klud, for at forhindre rust.
- Du bør altid opbevare din maskine på et tørt og rent sted.

Fejlfinding

Motor vil ikke starte:

1. Kontroller gaskontrollen er sat på niveau "4".
2. Kontroller tændrøret.
3. Kontroller der er frisk brændstof på tanken.
4. Se separat motorvejledning for yderligere fejlsøgning.

Motoren har uregelmæssig motorgang:

1. Kontroller at chokeren er slået fra.
2. Kontroller der er frisk brændstof på tanken.

Knivene vil ikke rotere:

1. Kontroller der ikke er sten fastklemmet mellem knivene.
2. Afmonter knivene for at frigøre fastklemte sten.
3. Kontroller kablerne er i god stand og monteret korrekt.
4. Kontroller at remmen er i god stand og monteret korrekt.
5. Kontroller remstrammeren er justeret korrekt.

Knivene vil ikke stoppe:

1. Stop motoren og kontakt din forhandler.
2. Kontroller remstrammeren er justeret korrekt.

Motor vil ikke stoppe:

1. Juster gaskabel.

Støj, vibration og forholdsregler

1. Længerevarende eksponering for lydtryk over 85 dB(A) er skadeligt for hørelsen. Anvend altid høreværn når maskinen anvendes.
2. Kørsel ved lav-motor omdrejninger kan reducere vibration og støj.
3. For at reducere støj, bør maskinen kun anvendes i et åbnet miljø.
4. Vibrationer kan reduceres ved at holde håndtaget i et fast greb.
5. For ikke at udsætte uvedkommende for støj, bør maskinen kun anvendes i dagtimerne.
6. Anvend altid tætsiddende arbejdstøj, solide arbejdshandsker, høreværn og støvler med skridsikre såler samt stålkappe.
7. Hvil 30 minutter for hver 2 timers arbejde.
8. En slidt rem skal udskiftes / serviceres af en autoriseret forhandler

Tekniske specifikationer

Model	Fusion 10TG / 10B
Motor	212 cc TG720 / 208 cc B&S Vanguard
Motoromdrejninger	3600 rpm (no-load)
Knivdrejninger	40-100 rpm (no-load)*
Arbejdsbredde	35-62-68-90 cm
Arbejdsdybde	38 cm
Gear	3 (R-H-L)
Knivhastigheder	8 frem og 4 bak
Vægt	90 / 92,5 kg

* Mål på udgangsaksleens center.

Reklamationsretten og generelle betingelser

Reklamationsperioden regnes fra købsdatoen og er gældende i 3 år for private i Danmark, 2 år i andre lande i EU. Maskiner solgt til erhvervsbenyttelse har 1 års garanti.

Reklamationen dækker mangelfuld udførelse dvs. fabrikationsfejl eller materiale- og funktionsfejl.

Forbehold og krav

Normal slidage og udskiftning af sliddele er IKKE omfattet af reklamationsretten.

Sliddele, hvor der IKKE garanteres for holdbarheden over 12 måneder:

- Knive
- Kabler
- Remme
- Kontakter
- Membraner/pakninger
- Tændrør
- Motorvæsker (olie, benzin)
- Startsnor
- Filtre

Hvis du starter motoren uden påfyldning af olie først, vil denne blive beskadiget og vil ikke kunne repareres og derfor ikke være dækket af garantien.

Reklamationsretten omfatter IKKE fejl eller mangler opstået som følge af:

- Manglende service og vedligeholdelse
- Konstruktionsmæssige ændringer
- At maskinen har været udsat for ydre påvirkning
- Lakskader, skader på skjold, styr, paneler m.m.
- At maskinen er blevet misligholdt eller overbelastet
- At der er anvendt andre olie-, brændstof- eller væsketyper end anbefalet i denne vejledning
- Dårlig eller beskidt brændstof, forurening af brændstofsyste
- Montering/anvendelse af uoriginale reservedele
- Andre forhold, som Texas A/S er uden ansvar for

Hvorvidt en sag er en garantisag eller ej, afgøres i hvert tilfælde af et autoriseret serviceværksted.

Din købskvittering er gældende som garantibevis, hvorfor den altid bør gemmes.

Husk: Ved anmodning om garanti reparation, skal modelnummer, årgang og serienummer altid oplyses. Det kan findes på CE-mærket som sidder på skjoldet bag motoren.

Congratulations with your new FUSION 10

You have purchased a strong and versatile multi-machine, which will be able to solve many tasks in your garden!

FUSION 10 is specially developed for multipurpose work. It is suitable for both hobby use and for the professional user, who require a reliable and strong machine.

This machine can work with 8 different rotation speeds and up to 15 different accessories can be attached. This ensures that the user can adjust the machine to many different tasks no matter the season or conditions of the soil.

Lifetime warranty on tiller blades

FUSION 10 is equipped with quality tiller blades, where a lifetime warranty is given against breach on the blades. The blades are constructed in hardened steel and is attached by bolts, so they can be replaced individually e.g. when weared down.

The tiller blades are designed, so they can work effectively in almost all kind of soil types, where they will be able to turn the soil in the best way possible.

GB - Table of Contents - "Original instructions"

Illustrations	2
Warning symbols.....	6
Safety precautions	13
Assembly.....	14
Clothing	14
Operating the tiller.....	14
Variable cultivating speed	15
Variable working width	15
Operation zone.....	15
Adjusting the handle.....	15
Adjusting the wheel / depth skid.....	15
Lubrication of gearbox.....	16
Starting and stopping the engine.....	16
Accessories overview.....	16
Cleaning the tiller	17
Changing the oil	17
Air filter maintenance	17
Spark plug maintenance.....	17
Storage.....	17
Troubleshooting	17
Noise, vibration and precautionary measures	17
Technical specifications	18
Warranty terms and conditions.....	18
CE Certificate of conformity.....	26

Please read this instruction manual carefully, especially the safety warnings marked with the symbol:



Spare parts

Spare part drawings for the specific product can be found on our website www.texas.dk If you find the part numbers yourself, this will facilitate more rapid service.

For purchase of spare parts, please contact your dealer. You will find a list of dealers on the Texas website.

Safety precautions

Setup

- ⚠ Do not put hands or feet near or under rotating parts.
- ⚠ Read this manual carefully. Make sure that you are familiar with the different controls, settings and handles of the equipment.
- ⚠ Know how to stop the unit and ensure that you are familiar with emergency stop.
- ⚠ Never allow children or people unfamiliar with these instructions to use the machine. Note, that local regulations can restrict the age of the operator.
- ⚠ If you feel unwell, tired or have consumed alcohol or drugs, do not operate the machine.
- ⚠ Always inspect the machine before usage Ensure that no parts are worn or damaged.
- ⚠ Replace worn out or damaged elements and bolts in sets to preserve balance.
- ⚠ The operator of the machine is responsible for people's safety.
- ⚠ Never use the machine near children or animals.
- ⚠ The operator of the machine is held liable for any accidents or hazards to other people and their property.
- ⚠ Thoroughly inspect the area, where the equipment is to be used, if necessary remove any foreign objects.
- ⚠ Do not refuel gasoline indoors or while the engine is running.
- ⚠ Spilled gasoline is extremely flammable; never refuel while the engine is still hot.
- ⚠ Wipe off any spilled gasoline before starting the engine. It may cause a fire or explosion!
- ⚠ Beware of hazards, while working on difficult soil hence; extremely stony or hard soil.
- ⚠ Boots with non-slip soles with steel jacket is required. Avoid loose-fitting clothes.

Operation

- ⚠ Always start the engine from safety zone.
- ⚠ Do not leave the safety zone while operating the machine, if it is necessary to leave the safety zone, turn off the engine before leaving the zone.
- ⚠ After striking a foreign object, stop the engine immediately, remove the spark plug cap and inspect the machine thoroughly for damage. Repair the damage before continuing
- ⚠ If the machine should start to vibrate abnormally, stop the engine and check immediately for the cause. Vibration is generally a warning of damage.
- ⚠ Always disengage the levers, turn off the engine, and remove the spark plug, when the unit is left unattended.
- ⚠ Always turn off the engine and ensure that all moving parts have come to a complete stop before making any repairs, adjustments, or inspections.
- ⚠ Exercise extreme caution when operating on slopes.
- ⚠ Never operate the machine at a fast pace.
- ⚠ Do not overload machine capacity by attempting to work at too fast a rate.
- ⚠ Do not carry passengers.
- ⚠ Pay attention, while the machine is in reverse.
- ⚠ Never allow any bystanders in front of unit.
- ⚠ Always disengage the blades, if not in use.
- ⚠ Only operate the machine at daylight or in fully illuminated areas

- ⚠ Ensure a stable foothold and always keep a firm hold on the handles. Always walk, never run.
- ⚠ Do not operate the equipment when barefoot or wearing sandals.
- ⚠ Exercise extreme caution when changing direction on slopes
- ⚠ By rear tillers, ensure that the blades are protected by safety shield, only the part of the blades that works into the soil must be free.
- ⚠ Never attempt to make any adjustments, while the engine is running.
- ⚠ Use extreme caution when reversing or pulling the machine backwards
- ⚠ Never operate the engine indoor or in areas with low ventilation. The exhaustion from the engine contains carbon monoxide. Failure to observe could result in permanent injury or death.

Gasoline safety

- ⚠ Use extreme care in handling gasoline. Gasoline is extremely flammable and the fumes are explosive.
- ⚠ Serious personal injury can occur, when gasoline is spilled on yourself or your clothes. Rinse your skin and change clothes immediately!
- ⚠ Use only an approved gasoline container. Do not use soft drink bottle or similar!
- ⚠ Extinguish all cigarettes, cigars, pipes and other sources of ignition.
- ⚠ Never refuel your machine indoors.
- ⚠ Let the engine cool down before refilling
- ⚠ Never fill the fuel tank to more than 2.5 cm below bottom of filler in order to provide space for fuel to expansion.
- ⚠ After refueling, ensure that the cap tighten securely.
- ⚠ Never use the lock-function on the gasoline gun, when refueling.
- ⚠ Do not smoke while refueling.
- ⚠ Never refuel inside a building or where gasoline fumes may get in contact with an ignition source.
- ⚠ Keep gasoline and engine away from appliance, pilot lights, barbecues, electric appliances, power tools, etc.
- ⚠ If the fuel tank has to be drained, this shall be done outdoors

Maintenance and storage

- ⚠ The engine shall be stopped when carrying out maintenance and cleaning operations, when changing tools and when being transported by means other than under its own power.
- ⚠ Check regularly that all bolts and nuts are tightened. Retighten if necessary.
- ⚠ The engine must be completely cooled before storing indoors or covered.
- ⚠ If the machine unused for a period of time, please refer to the instructions in this manual.
- ⚠ Maintain or replace safety and instruction labels, as necessary.
- ⚠ Only use original spare parts or accessories. If not original parts or accessories is used, the liability is no longer applied.
- ⚠ Replace faulty silencers.

Miscellaneous

- ⚠ The gears are delivered pre-greased. However, always ensure they are well greased before each use.
- ⚠ The motor is not pre-filled with oil.

- ⚠ Factory-fitted control devices, such as the handle-mounted clutch cable, must not be removed or exposed.
- ⚠ Only drain the fuel tank outdoors. Gasoline is extremely flammable and the fumes are explosive.
- ⚠ Ensure that the machine is properly secured when transported on a flatbed etc.
- ⚠ Reduce the throttle during engine shutdown and close the fuel tap, if this exists on the engine.

Assembly

Please follow the steps in figure:
(Actual model may vary from the illustration shown.)

1. Box content
 - A. Tiller
 - B. Clutch handle
 - C. Gear rod
 - D. Depth skid
 - E. Support wheels and rear console
 - F. Lower handletube and upper handlebar
 - G. Blade guards
 - H. Throttle control
 - I. Middle- and outer tiller blades
2. Mount rear console, support wheels and depth skid with the supplied cotter bolts and pins.
3. First, mount the lower handle tube. Use the supplied mountings and bolts. Be careful not to overtighten, so the bracket bend.

Then fit the upper handlebar. Use the supplied assembly kit as shown. Do not overtight bolts.
4. Fit the plastic cover to the upper handlebar with the supplied bolts and plastic plugs.
5. Mount clutch handle and throttle control as shown in the picture.
6. Attach the gear rod as shown in the picture. Tight the counter-nut, so the gear rod is properly attached.
7. Mount the blade guards using the bolts and nuts supplied. Note the blade guards has to go under the body frame.
8. Attach the bumper using the bolts and nuts supplied.
9. Mount the middle- and outer tiller blades using the cotter bolts and pins.

Fill the motor with oil.
See changing the oil section for more details.

Clothing

When using the machine, wear close-fitting work clothes, hard-wearing work gloves, ear defenders and non-slip boots with steel toecaps.

Operating the tiller

- ⚠ Ensure the machine is placed on a level surface with the support wheels lowered prior to start.

- ⚠ Remove all foreign objects from the work area before using the machine. Stones, glass, branches and similar items may damage the tiller. Also check the bolts on the tiller are tightened.
- ⚠ Start the motor as per the instructions below. Stand clear of the machine's moving parts.
- ⚠ Never attempt to move the machine in any way other than intended for normal use while the motor is running.

The tiller is designed for use in vegetable gardens and flowerbeds. Ensure that you are familiar with these instructions before operating the machine, in particular the motor start and stop procedures.

Fig. 13A: To use the clutch handle, the control stick must first be activated. By tilting the control stick to the right side and then activate the clutch handle, the tiller will move forward or backwards, depending on the selected gear (Fig. 15). In order to change gear, the clutch handle must be released, before a new gear is selected with the gear rod.

⚠ Always release the clutch handle before changing gear!

Fig. 13B: Adjustment of the speed on the throttle control can be made without releasing the clutch handle first.

Pay attention while reversing. It is important that the area is cleared, for any obstacle before reversing. Never reverse the tiller against a wall, tree or any other fixed obstacle.

Variable cultivating speed

The rotation speed of the blades is variable. There are 8 different speeds available. This ensures the best result no matter in which weather it is being used how however the soil conditions are.

Adjustment of speeds

The gear rod have 5 positions (see Fig. 14 and 15)

- N: Neutral (2 positions)
- R: Reverse
- H: High speed gear
- L: Low speed gear

On the throttle control on the handle, there are 5 positions: STOP-1-2-3-4.

Position 1-2-3-4 offer 4 speeds, which can be selected in both high speed gear (H) and low speed gear (L). Totally 8 speeds for cultivating and use with different accessories.

General advises for working speed when cultivating:

- H4 Cultivating the lawn
- H3 Cultivating soft soil
- H1/L4 Cultivating hard soil

Soft and moist soil:

A relatively high working speed should be used. It makes the machine work forwards and it is easier to avoid that the machine is digging itself down. By using a higher speed, it prevents soil and mud to stick between the blades and a better cultivating result will be accomplished.

Hard soil / soil with many stones:

A relatively slow speed should be used. It makes the machine work downwards and thereby gives a more steady work with less vibrations.

The exact adjustment of speed, should match the user and the local conditions.

See Fig. 16 for more recommendations of speed depending of use.

Variable working width

The working width of the tiller blades can be adjusted for individual needs.

3 sets of tiller blades are mounted in each side. Each set can be removed/attached with cotter bolts - depending on needed working width.

It makes it possible to cultivate in narrow areas between plants or cultivate bigger areas much faster..

The working width can be adjusted like this:

- 35 cm Inner blades
- 62 cm Inner blades + outer blades
- 68 cm Inner blades + middle blades
- 90 cm Inner blades + middle blades + outer blades

Operation zone

While the machine is being operated and the motor is running, do not leave the operation zone marked fig 19. If it is necessary to leave the operation zone, for example to attach an accessory, first stop the engine.

It is normally necessary to drive the tiller over a section of earth 2-3 times from different directions. Do not till very wet soil, as clods of earth will form that are difficult to break up.

Adjusting the handle

Fig. 10: The handle can be adjusted from side to side by releasing the lock (A). Choose the preferred position and press the lock (A) back again.

Fig. 11: The handle height can be adjusted up/down by releasing the lock handle (B). Choose the preferred position and press the lock-handle (A) back again.

Adjusting the wheel / depth skid

Fig 12: During operation, it may be necessary to raise the support wheels, as it is connected to the depth skid. There are 4 positions.

Raising the support wheels

Raise the depth skid if needed. Press the rod (C) forward with the foot to release the wheel assembly. Let the handle fall downwards, so that the wheel assembly is pushed up into a higher position. Remove the foot from the rod (C) to lock the wheel assembly into position.

Lowering the support wheels

Press the rod (C) forward with the foot to release the wheel assembly. Lift up the handlebar, so that the wheel falls down into a lower position. Remove the foot

from the rod (C) to lock the wheel assembly into position.

Adjustment of depth skid

The depth skid can be set to 3 different depths. The deeper it extends into the soil, the deeper the tilling blades will work and the slower the machine will advance. Setting the correct tilling depth will significantly reduce the effort required. The depth skid should always be adjusted to suit the ground conditions. We recommend testing several depths to see which works best.

Lubrication of gearbox

The gearbox is filled with gear oil at the factory. Check oil level (the oil level should be visible for the eyes, when the oil cap is removed - Fig. 17) and fill up with gear oil after the first 20 and 50 working hours.

Fill with gear oil type GL-5 / SAE 85W/90.
Do not overfill with oil.

For every 100 working hours, the gear oil must be replaced. Remove the drain plug (Fig. 18) and let the oil run out into a plastic tub or similar.

Tip: It is recommended to let the tiller blades rotate for a while before draining the gearbox. It will make the gear oil warm, so it runs out easier.
Fill with new gear oil (about 1.2 - 1.3 liter)

Starting and stopping the engine

Remember: Always check the oil level prior to use!

The oil level must reach the edge of the filling hole (Fig. 21). Always use SAE-30 oil. Use only unleaded 95 octane gas. Never over-fill the gas tank.

Warning: Stay out of dashed zone, while starting the engine!
Always start the engine from dotted operation zone See red color in Fig. 20 .

Starting the engine

1. Set the throttle control on the handle to "4" (Fig. 13B)
2. Open the fuel tap, if engine is fitted with this.
3. Position the choke at max.
The choke is not required if the motor is hot.
4. Pull the start cord to start the motor. Always feed the start cord back into the motor by hand.
5. When the motor is started, set the choke to minimum.

Stopping the engine

1. Set the throttle control to "1" and let the motor run for approx. 30 seconds.
2. When the motor idles, set the throttle control to "Stop".



Vibrations may travel up into the handle during use. We therefore recommend taking a break every 2 hours.

Accessories overview

Several accessory options are available for FUSION 10. See Fig. 22 on page 5.

Texas recommend buying accessories, as it increases the usage possibilities of the machine considerably.

Below accessories can be purchased for use with FUSION 10 (the list is subject to local changes/availabilities):

Tilbehør	Nr.
Wheels: used to mount accessories, such as rake. Art. no. 91075500100	1
Digging claws: used if the soil is loose or muddy and the machine is to be operated with a ridge plough or harrow instead of wheels. Art. no. 91075300100	2
Side discs: used for tilling in between crops, such as carrots/potatoes, to avoid covering the crops in soil. Side guards can also be used for tilling along a wall or stone path, or in soft soil. Art. no. 91075700100	3
Weight blocks: used to give the machine a better grip when operating with a trailer or snow blade. Art. no. 91075400100	4
Rake: used to rake paths and entrances with loose stones, for instance pebbles. Art. no. 91062500100	5
Harrow: used to loosen the soil between crops and thus remove weeds. Art. no. 91070000100	6
Weeder: used to loosen the soil and thus remove weeds on paths and entrances. Vare nr. 91061500100	7
Scarifier: used to aerate the lawn and remove underlying dead grass from the lawn. The grass grows greener and stronger, which prevents the grown of moss. Art. no. 91051550100	8
Potato plough: used for harvesting potatoes Art. no. 91061200100	9
Trailer with seat: used for transport of various materials. Art. no. 91075000100	10
Assembly plate: used to attach front mounted accessories. Art. no. 91075600100	11
Snow blade: used to scrape snow from a solid surface, such as paving slabs. Can be tilted to the left/right. The assembly plate is necessary for fitting. Art. no. 92000160100 + 91075600100	12
Ridger: used to plough up ground for potatoes, carrots and other root crops. Art. no. 91076100100	13
Plough: used to turn the soil. Art. no. 91076000100	14
Turning plough: used to turn the soil. Can be rotated 180°. Art. no. 91076200100	15
Rain-cover: used to protect the machine from dirt or rain during storage. Art. no. 40-11720	16

Cleaning the tiller

The tiller should be cleaned after use. Use a garden hose to wash off soil and dirt. Remove any grass, etc. from the rotor shaft. The chassis number should only be cleaned with a damp cloth to avoid unnecessary wear. Avoid using a high-pressure washer during cleaning.

Changing the oil

The oil should initially be changed after the first 5 hours of use, and thereafter once per year.

1. Let the motor run for 5 minutes to heat up the oil. This allows the oil to run more freely and makes for a more complete oil change.
2. After 5 minutes, stop the motor. Remove the spark plug cap. Drain the oil by unscrewing the sump plug. Remember to drain the oil into a container of sufficient capacity. NB: The motor must not be tipped backwards more than 45 degrees.
3. Screw the sump plug back in and pour new oil into the motor. Do this by removing the dipstick and pouring in the recommended quantity of oil.
4. Refit the spark plug cap.

Alternatively, use an oil extractor kit:

1. Suck the oil up through the oil filler hole using the syringe. Use the hose to reach the sump.
2. Transfer the used oil to the container.
3. Fill the engine with new SAE-30 oil.
4. Check the oil level reaches the edge of the filling hole (Fig. 21).

Remember to dispose of used oil in a safe way. Oil and oil extractor kit are not included

Air filter maintenance

Please inspect and clean the air filter on a regular basis. If the filter has not been cleaned for a longer period, this will have influence on the engines power take-off and the exhaustion.

1. Clean around the air filter before it is removed.
2. Carefully remove the paper filter and check it. Brush it with a soft brush. If it is very dirty, it must be changed. Take care that no dirt gets into the intake of the engine.
3. Wash the black foam element on the right side in warm soapy water.
4. Press the water out of the foam element and let it dry. Put a few drops of SAE-30 oil on the filter to moisten it lightly with oil. Carefully squeeze out any surplus oil. Remount the element.
5. Check that all parts are fitted correctly and the cover closed as shown in the picture.

See the engine user manual for further information.

Spark plug maintenance

- Remove the spark plug cap.
- Brush away any dirt and deposit of the spark plug.
- Loosen the spark plug using a spark plug socket.
- Check the insulation is intact.
- Clean the spark plug using a wire brush.
- Measure the electrode gap 0.7–0.8 mm. Avoid damaging the electrode.
- If it is damaged, replace it with a new one.
- Refit the spark plug.
- Refit the spark plug cap.

Storage

- If the machine is likely to be stored unused for prolonged periods, follow the instructions below. This will ensure longer machine lifetime.
- Use a garden hose to wash off soil and dirt. Remove any grass, etc. from the rotor shaft. The chassis number should only be cleaned with a damp cloth to avoid unnecessary wear. Avoid using a high-pressure washer during cleaning.
- Wipe the tiller with a damp cloth so that all surfaces are clean. Wipe the surfaces down with an oily cloth to prevent rust.
- Always store the machine in a dry, clean location.

Troubleshooting

The motor will not start

1. Check the fuel control is set to level "4".
2. Check the spark plug.
3. Check there is fresh gas in the tank.
4. See separate motor instructions for further troubleshooting.

The motor is not running smoothly

1. Ensure the choke is completely turned off.
2. Check there is fresh gas in the tank.

The blades will not rotate

1. Check for stones lodged between the blades.
2. Release any stones by removing the blades.
3. Check the cables are in good working order and fitted correctly.
4. Check the belt is in good working order and fitted correctly.
5. Ensure the belt tensioner is adjusted correctly.

The blades will not stop

1. Stop the engine and contact your dealer.
2. Check that the belt pulley is adjusted correctly.

Engine will not stop

1. Adjust the throttle cable

Noise, vibration and precautionary measures

1. Long-term exposure to noise levels exceeding 85 dB (A) are damaging. Always use ear defenders when the machine is being used.
2. Reduce the running speed of the motor to reduce vibration and noise levels.
3. To reduce noise levels further, only use the machine in an open environment.
4. Vibrations can be reduced further by holding the handle firmly.
5. To avoid disturbing others, the machine should only be used during the daytime.
6. Always wear close-fitting work clothes, hard-wearing work gloves, ear defenders and non-slip boots with steel toecaps.
7. Take a 30-minute break every 2 working hours.
8. A worn belt has to be replaced/ serviced by a authorized dealer

Technical specifications

Model	Fusion 10TG / 10B
Engine	212 cc TG720 / 208 cc B&S Vanguard
Engine rotations/min	3600 rpm (no-load)
Blade rotations/min	40-100 rpm (no-load)*
Working width	35-62-68-90 cm
Working depth	38 cm
Gear	3 (R-H-L)
Cultivating speeds	8 forward and 4 reverse
Weight	90 / 92.5 kg

* Measured at the center of blade shaft.

Warranty terms and conditions

The warranty period is 2 years for private end users in EU countries.
Products sold for commercial use, only have a warranty period of 1 year.

The warranty covers material and/or fabrication faults.

Restrictions and requirements

Normal wear and replacement of wearing parts are NOT covered by the warranty.

Wearing parts, which are NOT covered for more than 12 months:

- Blades
- Cables
- Belts
- Switches
- Membranes/gaskets
- Spark plugs
- Engine liquids (oil, gasoline)
- Starter cords
- Filters

If you start the engine without adding oil, it will be damaged and cannot be repaired and therefore not covered by the warranty.

The warranty does NOT cover damages/faults caused by:

- Lack of service and maintenance
- Structural changes
- Exposure to unusual external conditions
- Damages to the bodywork, deck, handles, panels etc.
- If the machine has been improperly used or overloaded
- Wrong use of oil, gasoline or other liquid types, which are not recommended in this user manual
- Bad or dirty gasoline, which results in contamination of the fuel system
- Use of unoriginal spare parts.
- Other conditions where Texas cannot be held responsible.

Whether a case is a warranty claim or not is determined in each case by an authorized service center.

Your receipt is your warranty note, why it should always be kept safe.

REMEMBER: The purchase of spare parts as well as any request for warranty repair, model number, year and serial number should always be informed. It can be found on the CE-label on the machine!

** We reserve the right to change the conditions and accept no liability for any misprints*

Herzlichen Glückwunsch zu Ihrem neuen FUSION 10.

Sie haben sich für eine starke und vielseitige Multi-Maschine entschieden, die Ihnen viele Gartenarbeiten erleichtern wird.

FUSION 10 ist speziell für Mehrzweckarbeiten entwickelt worden. Er ist sowohl für Hobbygärtner als auch für professionellen Anwender geeignet, die eine zuverlässige und starke Maschine benötigen.

Diese Maschine hat 8 Drehzahlstufen und erlaubt die Anbringung von bis zu 15 verschiedenen Zubehörteilen. Dadurch kann der Anwender die Maschine unabhängig von der Jahreszeit und den Bodenbedingungen an viele verschiedene Aufgaben anpassen.

Lebenslange Garantie auf Bodenfräsenmesser

FUSION 10 ist mit qualitativ hochwertigen Bodenfräsenmessern ausgestattet, auf die eine lebenslange Garantie gegen den Bruch der Messer besteht. Die Messer werden aus gehärtetem Stahl gefertigt und mithilfe von Bolzen befestigt, sodass sie individuell ersetzt werden können, wenn sie beispielsweise abgenutzt sind.

Die Bodenfräsenmesser wurden für die effektive Arbeit in fast allen Bodentypen entwickelt, wo sie die Erde bestmöglich umgraben.

DE - Inhalt "Übersetzung der Betriebsanleitung"

Abbildungen	2
Warnsymbole	6
Sicherheitsvorkehrungen.....	19
Zusammenbauanweisungen	20
Bekleidung	21
Bedienung der Bodenfräse.....	21
Variable Kultivierungsgeschwindigkeit	21
Variable Arbeitsbreite	22
Sicherheitsbereich.....	22
Einstellen des Rads bzw. des Tiefenanschlags	22
Einstellen des Lenkers	22
Schmierung des Getriebes.....	22
Starten und Stoppen des Motors.....	22
Zubehör.....	23
Reinigung	23
Ölwechsel.....	23
Luftfilter	24
Wartung der Zündkerze	24
Aufbewahrung	24
Fehlersuche	24
Allgemeine Vorsichtsmaßnahmen.....	24
Technische Daten	24
Standard-Gewährleistungsbedingungen	25
CE-Konformitätserklärung.....	26

Bitte lesen Sie diese Gebrauchsanweisung sorgfältig durch, insbesondere die Sicherheitshinweise mit diesem Symbol gekennzeichnet:



Ersatzteile

Eine Teilliste und Explosionszeichnungen für das jeweilige Teil sind auf unserer Website www.texas.dk zu finden.

Wenn Sie die Teilenummern selbst ermitteln, erleichtert das unsere Arbeit. Für den Kauf von Ersatzteilen nehmen Sie bitte mit Ihrem Händler Kontakt auf.

Sicherheitsvorkehrungen

Einrichtung

- ⚠ Bringen Sie niemals Hände oder Füße in die Nähe von rotierenden Teilen oder darunter.
- ⚠ Lesen Sie dieses Handbuch sorgfältig durch. Achten Sie darauf, dass Sie mit den verschiedenen Steuerelementen, Einstellungen und Griffen gut vertraut sind.
- ⚠ Sie müssen wissen, wie die Einheit gestoppt wird, und darauf achten, dass Sie mit dem Not-Ausschalter vertraut sind.
- ⚠ Lassen Sie niemals Kinder oder mit diesen Anweisungen nicht vertraute Personen die Maschine benutzen. Hinweis: Lokale Vorschriften können das Alter des Bedieners einschränken.
- ⚠ Bedienen Sie die Maschine nicht wenn Sie sich unwohl fühlen, müde sind oder Alkohol oder Drogen konsumiert haben.
- ⚠ Überprüfen Sie die Maschine immer vor Gebrauch. Vergewissern Sie sich davon, dass keine Teile verschlissen oder beschädigt sind.
- ⚠ Ersetzen Sie zusammengehörige verschlissene oder beschädigte Elemente und Bolzen immer gleichzeitig, damit das Gleichgewicht gewahrt bleibt.
- ⚠ Der Bediener der Maschine ist für die Sicherheit Anwesender verantwortlich.
- ⚠ Benutzen Sie niemals die Maschine in der Nähe von Kindern oder Tieren.
- ⚠ Der Bediener der Maschine wird haftbar gemacht für Unfälle oder für die Gefährdung anderer Personen und ihres Eigentums.
- ⚠ Überprüfen Sie sorgfältig die Umgebung, in der die Ausrüstung eingesetzt werden soll. Nötigenfalls entfernen Sie alle Fremdkörper.
- ⚠ Tanken Sie kein Benzin in geschlossenen Räumen oder bei laufendem Motor.
- ⚠ Verschüttetes Benzin ist hochentzündlich. Tanken Sie nie wenn der Motor noch heiß ist.
- ⚠ Wischen Sie ggfs. verschüttetes Benzin auf, bevor Sie den Motor starten. Es könnte einen Brand oder eine Explosion verursachen!
- ⚠ Nehmen Sie sich in Acht vor Gefahren, wenn Sie auf schwierigem Boden arbeiten wie extrem steinigem oder hartem Boden.
- ⚠ Stiefel mit rutschfester Sohle und Stahlkappe sind erforderlich. Vermeiden Sie lose Kleidung.

Betrieb

- ⚠ Starten Sie immer den Motor in einer Sicherheitszone.
- ⚠ Verlassen Sie die Sicherheitszone nicht, während Sie die Maschine bedienen. Wenn es erforderlich ist, die Sicherheitszone zu verlassen, dann stellen Sie zuvor den Motor aus.
- ⚠ Wenn ein Fremdkörper getroffen wurde, stoppen Sie sofort den Motor, entfernen Sie den Zündkerzenstecker und untersuchen Sie die Maschine gründlich auf Beschädigung. Reparieren Sie Beschädigung, bevor Sie fortfahren.
- ⚠ Sollte die Maschine anfangen, ungewöhnlich zu vibrieren, dann stoppen Sie die Maschine und untersuchen Sie sofort die Ursache. Vibration ist im allgemeinen ein Hinweis auf Beschädigung.
- ⚠ Lösen Sie die Hebel, stellen Sie den Motor ab und entfernen Sie die Zündkerze, solange die Einheit unbeaufsichtigt ist.
- ⚠ Vor allen Reparaturen, Einstellungen oder Überprüfungen stellen Sie immer den Motor ab und

vergewissern Sie sich, dass alle bewegten Teile vollkommen stillstehen.

- ⚠ Seien Sie äußerst vorsichtig beim Arbeiten an Hängen.
- ⚠ Betreiben Sie die Maschine niemals bei schnellem Tempo.
- ⚠ Überlasten Sie die Kapazität der Maschine nicht durch den Versuch, zu schnell zu arbeiten.
- ⚠ Nehmen Sie keine Passagiere mit.
- ⚠ Seien Sie vorsichtig, wenn die Maschine im Rückwärtsgang ist.
- ⚠ Erlauben Sie Umstehenden nicht, sich vor der Einheit aufzuhalten.
- ⚠ Lösen Sie immer die Schneiden, solange sie nicht in Gebrauch sind.
- ⚠ Betreiben Sie die Maschine nur bei Tageslicht oder auf voll ausgeleuchteten Flächen.
- ⚠ Sorgen Sie für einen festen Stand und halten Sie die Griffe immer gut fest. Gehen Sie immer, rennen Sie niemals.
- ⚠ Betreiben Sie die Ausrüstung nicht barfuß oder in Sandalen.
- ⚠ Seien Sie äußerst vorsichtig, wenn Sie auf Hängen die Richtung ändern.
- ⚠ Sorgen Sie bei der Bodenfräse hinten dafür, dass die Schneiden durch den Schutzschild geschützt sind; nur derjenige Teil der Schneiden, der den Boden bearbeitet darf frei sein.
- ⚠ Versuchen Sie niemals bei laufendem Motor irgendwelche Anpassungen vorzunehmen.
- ⚠ Seien Sie äußerst vorsichtig beim Rückwärtsfahren, oder wenn Sie die Maschine rückwärts ziehen.
- ⚠ Lassen Sie den Motor niemals in geschlossenen Räumen laufen, oder an Stellen mit schlechter Belüftung. Die Abgase des Motors enthalten Kohlenmonoxid. Nichtbeachtung könnte zu dauerhaften Verletzungen oder zum Tod führen.

Sicherer Umgang mit Benzin

- ⚠ Seien Sie äußerst vorsichtig beim Umgang mit Benzin. Benzin ist äußerst leicht entzündlich und Benzindämpfe sind explosiv.
- ⚠ Wenn Benzin auf Ihren Körper oder auf Ihre Kleidung verschüttet wird, können schwere Verletzungen auftreten. Spülen Sie sofort Ihre Haut und wechseln Sie Ihre Kleidung!
- ⚠ Verwenden Sie nur zugelassene Benzinbehälter. Verwenden Sie keine Getränkeflaschen oder ähnliches!
- ⚠ Löschen Sie alle Zigaretten, Zigarren, Pfeifen und sonstige Zündquellen.
- ⚠ Betanken Sie die Maschine niemals in geschlossenen Räumen.
- ⚠ Lassen Sie die Maschine vor dem Betanken auskühlen.
- ⚠ Füllen Sie den Tank niemals mehr als bis 2,5 cm unter dem Rand des Einfüllstutzens, so dass der Kraftstoff Platz zur Ausdehnung hat.
- ⚠ Schließen Sie den Tankdeckel gut nach dem Betanken.
- ⚠ Verwenden Sie beim Betanken niemals die Feststellfunktion der Tankpistole.
- ⚠ Rauchen Sie nicht beim Betanken.
- ⚠ Betanken Sie niemals innerhalb von Gebäuden oder wo Benzindämpfe auf eine Zündquelle treffen können.
- ⚠ Halten Sie Benzin und Motor entfernt von Geräten, Zündflammen, Grills, elektrischen Geräten, Elektrowerkzeugen usw.

- ⚠ Der Kraftstofftank darf nur im Freien entleert werden.

Wartung und Aufbewahrung

- ⚠ Zur Wartung und Reinigung, zum Austausch von Werkzeugen und beim Transport ohne eigene Motorkraft muss der Motor abgestellt werden.
- ⚠ Überprüfen Sie regelmäßig, dass alle Schrauben und Muttern gut angezogen sind. Ziehen Sie sie nötigenfalls an.
- ⚠ Vor dem Lagern in geschlossenen Räumen oder unter einer Abdeckung muss der Motor vollkommen abgekühlt sein.
- ⚠ Wenn die Maschine einige Zeit lang nicht benutzt wurde, beachten Sie bitte die Anleitungen in dieser Bedienungsanleitung.
- ⚠ Halten Sie die Sicherheits- und Hinweisschilder intakt oder ersetzen Sie sie nötigenfalls.
- ⚠ Verwenden Sie nur Originalersatzteile oder -zubehör. Bei Verwendung von Nicht-Originalteilen oder -zubehör erlischt die Produkthaftung.
- ⚠ Ersetzen Sie schadhafte Schalldämpfer.

Verschiedenes

- ⚠ Das Getriebe ist bei Lieferung gut geschmiert. Stellen Sie aber vor jeder Verwendung sicher, dass es gut geschmiert ist.
- ⚠ Der Motor wird nicht mit Öl vorgefüllt.
- ⚠ Werkseitig montierte Steuerelemente wie z.B. das am Griff montierte Kupplungskabel dürfen nicht entfernt oder freigelegt werden.
- ⚠ Entleeren Sie den Kraftstofftank nur im Freien. Benzin ist äußerst leicht entzündlich und Benzindämpfe sind explosiv.
- ⚠ Stellen Sie sicher, dass die Maschine beim Transport auf einem Pritschenwagen o.ä. gut gesichert ist.
- ⚠ Schließen Sie die Drossel beim Abstellen des Motors und schließen Sie das Kraftstoffventil, falls vorhanden auf den Motor.

Zusammenbauanweisungen

Bitte folgen Sie den Schritten in der Abbildung: *(Das aktuelle Modell kann von der Abbildung abweichen)*

1. Inhalt der Verpackung
 - A. Bodenfräse
 - B. Kupplungshebel
 - C. Getriebestange
 - D. Tiefenkufe
 - E. Stützräder und hintere Konsole
 - F. Unteres Lenkerrohr und obere Lenkerstange
 - G. Messerschutz
 - H. Gashebel
 - I. Mittlere und äußere Messer
2. Bringen Sie die hintere Konsole, die Stützräder und die Tiefenkufe mit den mitgelieferten Bolzen und Stiften an.
3. Montieren Sie zuerst das untere Lenkerrohr. Nutzen Sie dazu die mitgelieferten Halterungen und Bolzen. Achten Sie darauf, diese nicht zu fest zu ziehen, da die Bügel sonst verbiegen.

Bringen Sie dann die obere Lenkerstange an. Nutzen Sie dazu wie angegeben den mitgelieferten Montagesatz. Ziehen Sie die Bolzen nicht zu fest.

4. Montieren Sie das Plastikgehäuse mit den mitgelieferten Bolzen und Plastikklappen an der oberen Lenkerstange.
5. Bringen Sie den Kupplungs- und den Gashebel wie im Bild gezeigt an.
6. Bringen Sie die Getriebestange wie im Bild gezeigt an.
Ziehen Sie die Kontermutter fest, sodass die Getriebestange ordnungsgemäß befestigt ist.
7. Montieren Sie den Messerschutz mit den mitgelieferten Bolzen und Muttern. Beachten Sie, dass der Messerschutz unter der Karosserie angebracht werden muss.
8. Befestigen Sie den Stoßfänger mit den mitgelieferten Bolzen und Muttern.
9. Bringen Sie die mittleren und äußeren Bodenfräsenmesser mit den Sicherungsbolzen und -stiften an.

Öl und Benzin gemäß Motor-Bedienungsanleitung auffüllen.

Bekleidung

Tragen Sie bei der Arbeit mit dem Gerät eng anliegende Arbeitsbekleidung, robuste Arbeitshandschuhe, einen Gehörschutz sowie Schuhe mit triftsicheren Sohlen und Stahlkappen.

Bedienung der Bodenfräse

- ⚠ Kontrollieren Sie vor der Inbetriebnahme, dass das Gerät auf ebenem Boden steht und die Stützräder heruntergelassen wurden
- ⚠ Alle in der Nähe befindlichen Fremdkörper sind zu entfernen. Steine, Glas, Zweige und ähnliche Gegenstände können das Gerät beschädigen. Danach alle Schrauben auf festen Sitz überprüfen.
- ⚠ Starten Sie den Motor (vgl. nachstehende Anleitung). Halten Sie sich von allen beweglichen Maschinenteilen fern.
- ⚠ Versuchen Sie bei laufendem Motor nicht, das Gerät auf unsachgemäße Weise zu bewegen.

Die Bodenfräse wird zur Kultivierung von Gemüsegärten und Blumenbeeten verwendet. Lesen Sie vor der Inbetriebnahme die Bedienungsanleitung sorgfältig durch und machen Sie sich insbesondere mit dem Starten und Stoppen des Geräts vertraut.

Abb 13AB: Um den schwarzen Kupplungsgriff zu betätigen, muss zunächst der Steuerhebel aktiviert werden. Wenn Sie den Steuerhebel nach rechts kippen und dann den schwarzen Kupplungsgriff aktivieren, bewegt die Bodenfräse sich je nach ausgewähltem Gang vorwärts oder rückwärts (Abb. 15). Um den Gang zu wechseln, muss der Kupplungsgriff gelöst werden, bevor ein neuer Gang mit der Getriebestange eingelegt wird.

⚠ Vor einem Gangwechsel immer den Kupplungsgriff lösen!

Abb. 13B: Geschwindigkeitseinstellungen am Gashebel können vorgenommen werden, ohne die Kupplung zu lösen

Seien Sie vorsichtig beim Rückwärtsfahren. Es ist wichtig, dass vor dem Rückwärtsfahren alle Hindernisse aus der Gegend beseitigt sind. Fahren Sie die Bodenfräse niemals rückwärts gegen eine Wand, einen Baum oder ein anderes feststehendes Hindernis.

Variable Kultivierungsgeschwindigkeit

Die Drehzahl der Messer ist variabel. Es sind 8 verschiedene Geschwindigkeitsstufen verfügbar. Dadurch ist sichergestellt, dass unabhängig von den Bodenbedingungen bei jedem Wetter das beste Ergebnis erzielt wird.

Geschwindigkeitseinstellung

Die Getriebestange hat 5 Positionen (siehe Abb. 14+15)

N: Neutral (2 Positionen)

R: Rückwärts

H: Hochgeschwindigkeitsantrieb

L: Niedriggeschwindigkeitsantrieb

Auf dem Gashebel auf der Stange sind 5 Positionen angegeben: STOP-1-2-3-4.

Die Positionen 1-2-3-4 stehen für 4 Geschwindigkeiten, die sowohl im Hochgeschwindigkeitsantrieb (H) als auch im Niedriggeschwindigkeitsantrieb (L) ausgewählt werden können. Insgesamt sind 8 Geschwindigkeitsstufen für die Kultivierung und den Gebrauch mit verschiedenem Zubehör verfügbar.

Allgemeine Hinweise für die Arbeitsgeschwindigkeit bei der Kultivierung:

H4 Kultivierung von Rasenflächen

H3 Kultivierung von weichem Boden

H1/L4 Kultivierung von hartem Boden

Weicher und feuchter Boden:

Hier sollte eine relativ hohe Arbeitsgeschwindigkeit angewandt werden. Dadurch arbeitet die Maschine nach vorne und ein Eingraben der Maschine ist leichter zu verhindern.

Durch eine höhere Geschwindigkeit bleiben Erde und Matsch nicht an den Messern kleben und es wird ein besseres Kultivierungsergebnis erzielt.

Harter Boden/steiniger Boden:

Hier sollte eine relativ niedrige Arbeitsgeschwindigkeit angewandt werden. Dadurch arbeitet die Maschine nach unten und stabiler, mit weniger Vibrationen.

Die genaue Geschwindigkeitseinstellung sollte an den Anwender und die Gegebenheiten vor Ort angepasst sein.

Siehe Abb. 16 für weitere Empfehlungen hinsichtlich des geschwindigkeitsabhängigen Gebrauchs.

Variable Arbeitsbreite

Die Arbeitsbreite der Bodenfräsenmesser kann an Ihre individuellen Bedürfnisse angepasst werden.

Es werden je 3 Sets Bodenfräsenmesser an jeder Seite befestigt.

Jedes Set kann abhängig von der erforderlichen Arbeitsbreite mit Sicherungsbolzen entfernt/befestigt werden.

Dadurch können enge Bereiche zwischen Pflanzen oder größere Bereiche mit größerer Geschwindigkeit kultiviert werden.

Die Arbeitsbreite kann in den folgenden Schritten angepasst werden:

- 35 cm Innere Messer
- 62 cm Innere und äußere Messer
- 68 cm Innere und Mittlere Messer
- 90 cm Innere, Mittlere und äußere Messer

Sicherheitsbereich

Bei laufendem Motor dürfen Sie den Sicherheitsbereich (in der Abbildung rot markiert) Abb 11. nicht verlassen. Sollte ein Verlassen dieses Bereichs erforderlich sein (z.B. weil Sie ein Zubehörteil montieren wollen), müssen Sie zuerst den Motor ausschalten.

In der Regel muss die Fräse zwei- bis dreimal aus verschiedenen Richtungen über einen Bereich geführt werden. Arbeiten Sie nicht in sehr nasser Erde, da sich sonst Schollen bilden, die schwer aufzubrechen sind.

Einstellen des Rads bzw. des Tiefenanslags

Abb 12. Während des Betriebs kann es erforderlich sein, die Radgruppe anzuheben, da sie mit dem Tiefenanschlag verbunden ist. Treten Sie dazu auf das Pedal rechts neben den Stützrädern und stellen Sie die benötigte Position ein. Insgesamt stehen 4 Positionen zur Auswahl.

Anheben der Stützräder

Heben Sie die Tiefenkufe wenn nötig an. Drücken Sie die Stange (C) mit dem Fuß nach vorne, um die Radbaugruppe zu lösen. Lassen Sie die Stange nach unten fallen, sodass die Radbaugruppe auf eine höhere Position gehoben wird. Nehmen Sie den Fuß von der Stange (C), um die Radbaugruppe in dieser Position einrasten zu lassen.

Absenken der Stützräder

Drücken Sie die Stange (C) mit dem Fuß nach vorne, um die Radbaugruppe zu lösen. Heben Sie die Lenkerstange an, sodass das Rad auf eine niedrigere Position fällt. Nehmen Sie den Fuß von der Stange (C), um die Radbaugruppe in dieser Position einrasten zu lassen.

Einstellung der Tiefenanschlag

Mit dem Tiefenanschlag können Sie insgesamt drei Arbeitstiefen einstellen. Je tiefer er in der Erde sitzt, desto tiefer Graben sich die Messer ein und desto langsamer ist der Vortrieb des Gerätes. Durch Einstellen der richtigen Arbeitstiefe können Sie sich die Arbeit erheblich erleichtern. Der Tiefenanschlag sollte immer optimal für die aktuellen Bodenverhältnisse eingestellt sein. Die optimale Arbeitstiefe können Sie durch Ausprobieren ermitteln.

Einstellen des Lenkers

Abb. 10: Die Stange kann durch Lösen der Verriegelung (A) von einer Seite zur anderen eingestellt werden. Wählen Sie die gewünschte Position aus und drücken Sie die Verriegelung (A) wieder zurück.

Abb. 11: Die Stangenhöhe kann durch Lösen der Verriegelungsstange (B) nach oben/unten eingestellt werden. Wählen Sie die gewünschte Position aus und drücken Sie die Verriegelungsstange (A) wieder zurück.

Schmierung des Getriebes

Das Getriebe wird werksseitig mit Getriebeöl gefüllt. Überprüfen Sie den Ölstand (der Ölstand sollte mit dem Auge sichtbar sein, wenn die Ölkappe entfernt wird (Abb. 17)) und füllen Sie nach den ersten 20 und 50 Arbeitsstunden Getriebeöl nach.

Verwenden Sie das Getriebeöl GL-5/SAE 85W/90. Füllen Sie nicht zu viel Öl ein.

Nach jeweils 100 Arbeitsstunden muss das Getriebeöl ersetzt werden. Entfernen Sie dazu die Ablassschraube (Abb. 18) und lassen Sie das Öl in eine Plastikwanne oder ähnliches ablaufen.

Tipp: Es empfiehlt sich, die Bodenfräsenmesser für einige Zeit rotieren zu lassen, bevor das Getriebe entleert wird. Dadurch wird das Getriebeöl erwärmt und kann leichter ablaufen.

Füllen Sie neues Getriebeöl ein (ungefähr 1,2-1,3 Liter)

Starten und Stoppen des Motors

ACHTUNG: Vor dem Einschalten immer den Ölstand kontrollieren!

Der Ölstand muss bis an die Kante des Fülllochs reichen (Abb. 21).

Verwenden Sie ausschließlich Öl des Typs SAE-30 und Benzin des Typs „Super Bleifrei“ (95 Oktan). Der Benzintank darf auf keinen Fall überfüllt werden.

Achtung: Befinden Sie sich nie in der gestrichelte Zone, wenn Sie den Motor starten! Starten Sie immer den Motor von der gepunktet Sicherheitszone aus. Siehe Abbildung 9

Start

1. Stellen Sie den Gaszug auf "4" (Abb. 13B)
2. Öffnen Sie den Kraftstoffhahn, falls der Motor mit einem solchen ausgestattet ist.
3. Choke auf Schnell stellen. Der Choke wird nicht benötigt, wenn der Motor bereits warm ist.
4. Ziehen Sie am Starterseil, um den Motor zu starten. Führen Sie anschließend immer das Starterseil manuell zurück in den Motor.
5. Nach Starten des Motors, den Choke schließen.

Stoppen

1. Stellen Sie den Gaszug auf "1" und lassen Sie den Motor 30 Sekunden laufen
2. Stellen Sie den Gaszug auf "stop".



Im laufenden Betrieb kann der Lenker vibrieren. Sie sollten daher alle zwei Stunden eine Pause machen. Reinigung der Bodenfräse

Zubehör

Für FUSION 10 sind verschiedene Zubehöroptionen verfügbar. Siehe Abb. 22 auf Seite 5.

Texas empfiehlt Ihnen, Zubehör zu kaufen, da es die Verwendungsmöglichkeiten der Maschine signifikant erhöht.

Unten stehend können Sie Zubehör für FUSION 10 erwerben (die Liste kann aktualisiert/geändert werden):

Zubehör	Nr.
Räder: Werden gebraucht, wenn Geräte (Harke usw.) angebaut werden sollen. Art.-Nr. 91075500100	1
Grabklauen: Finden Verwendung in loser Erde, wenn das Gerät mit Häufelpflug oder Egge statt mit Rädern benutzt wird. Art.-Nr. 91075300100	2
Seitliche Schutzbleche: Sie sollen verhindern, dass eng stehende Pflanzen (Möhren, Kartoffeln usw.) beim Fräsen mit Erde behäuft werden. Sie leisten auch beim Fräsen entlang von Steinwegen, Wänden oder in weicher Erde gute Dienste. Art.-Nr. 91075700100	3
Gewichte: Sie sollen dem Gerät bei Betrieb mit Anhänger oder Schneeschaukel bessere Bodenhaftung verleihen. Art.-Nr. 91075400100	4
Harke: Dient zum Harken von Wegen und Eingangsbereichen mit losen Steinen. Art.-Nr. 91062500100	5
Egge: Dient zum Lockern der Erde und zur Unkrautentfernung. Die hintere Halterung ist für die Befestigung erforderlich. Art.-Nr. 91070000100	6
Schaufeleisen: Dient zum Lockern der Erde und entfernt Unkraut auf Wegen und Eingangsbereichen. Art.-Nr. 91061500100	7
Vertikutierer: Dient zum Durchlüften des Rasens und entfernt altes Gras und Moos. Der Rasen wächst besser und Moosbildung wird verhindert. Art.-Nr. 91051550100	8
Kartoffelpflug: für die Ernte von Kartoffeln Art.-Nr. 91061200100	9
Anhänger mit Sitz: für den Transport verschiedener Materialien Art.-Nr. 91075000100	10
Vordere Befestigungsplatte: für die Montage von vorderseitigem Zubehör Art.-Nr. 91075600100	11
Schneeschaukel: Dient zum Schneeräumen auf festen Untergründen (Pflastersteinen usw.). Lässt sich nach rechts oder links kippen. Befestigungsplatte ist für die Befestigung erforderlich. Art.-Nr. 92000160100 + 91075600100	12
Häufelpflug: Dient zum Pflügen des Bodens für den Anbau von Kartoffeln, Möhren und anderen Hackfrüchten Art.-Nr. 91076100100	13
Pflug: für die Umgrabung Art.-Nr. 91076000100	14
Drehpflug: für die Umgrabung. Kann um 180° gedreht werden. Art.-Nr. 91076200100	15

Regenabdeckung: für den Schutz der Maschine vor Schmutz oder Regen während der Lagerung. Art.-Nr. 40-11720	16
--	----

Reinigung

Das Gerät sollte nach Gebrauch gereinigt werden. Spritzen Sie Erde und Schmutz ab und entfernen Sie Grasreste von der Welle. Die Rahmennummer darf nur mit einem feuchten Lappen abgewischt werden, um vorzeitigen Abrieb zu vermeiden. Zur Reinigung keinesfalls einen Hochdruckreiniger verwenden!

Ölwechsel

Der erste Ölwechsel sollte nach fünf Betriebsstunden erfolgen. Nach diesem ersten Ölwechsel reicht es, einmal jährlich das Öl zu ersetzen.

1. Lassen Sie den Motor fünf Minuten laufen, damit das Öl warm wird. Warmes Öl fließt besser, wodurch der vollständige Ölwechsel erleichtert wird.
2. Schalten Sie den Motor nach 5 Minuten aus. Ziehen Sie den Zündkerzenstecker und lösen Sie die Ölablassschraube, um das Öl abzulassen. Stellen Sie rechtzeitig einen Auffangbehälter für das Altöl bereit. Der Behälter muss ausreichendes Fassungsvermögen haben. ACHTUNG: Der Motor darf maximal um 45 Grad nach hinten gekippt werden.
3. Schrauben Sie die Ölablassschraube wieder ein und füllen Sie neues Öl in den Motor. Ziehen Sie vorher den Ölpeilstab heraus und achten Sie darauf, dass Sie nicht zu viel Öl nachfüllen.
4. Setzen Sie den Zündkerzenstecker wieder ein.

Sie können auch einen Ölwechsel-Pumpensatz verwenden.

1. Saugen Sie das Altöl mit der Spritze durch die Einfüllöffnung ab. Halten Sie den Schlauch in den Öl sumpf. Entsorgen Sie das Altöl in den Behälter.
2. Füllen Sie frisches Öl des Typs SAE-30 in den Motor.
3. Überprüfen Sie, ob der Ölstand bis an die Kante des Fülllochs reicht (Abb. 21).

**Altöl ist umweltgerecht zu entsorgen.
Öl und Ölpumpensatz sind nicht im Lieferumfang
enthalten.**

Luftfilter

Bitte inspizieren und reinigen Sie den Luftfilter regelmäßig. Wenn der Filter nicht über einen längeren Zeitraum gereinigt worden ist, beeinflusst dies die Motorkraft und den Abgas

1. Reinigen Sie die Luftfilter, bevor es entfernt wird.
2. Vorsichtig die Abdeckung abziehen.
3. Entfernen und überprüfen Sie vorsichtig das Papierfilter. Mit einer weichen Bürste pinseln. Wenn das Luftfilter sehr dreckig ist, muss es mit einem neuen ersetzt werden. Achten Sie darauf, dass kein Schmutz in den Ansaugtrakt des Motors kommt.
4. Reinigen Sie, mit Seifenwasser, das schwarze Schaumstoff-Element auf der rechten Seite.
5. Klemmen Sie das Wasser aus dem Schaum-Element so dass es trocknen ist. Fügen Sie ein paar Tropfen SAE-30 Öl auf das Filter. Klemmen Sie das Element noch einmal um das überschüssige Öl heraus zu Drücken. Montieren Sie das Element.
6. Prüfen Sie, ob alle Elemente wieder korrekt angebracht und geschlossenem ist, wie in der Abbildung gezeigt

Siehe Motor Benutzerhandbuch für weitere Informationen.

Wartung der Zündkerze

- Ziehen Sie den Zündkerzenstecker
- Entfernen Sie Schmutz und Rückstände von der Zündkerze mit einer Bürste.
- Lösen Sie die Zündkerze mit einem Zündkerzenschlüssel.
- Kontrollieren Sie die Isolierung.
- Reinigen Sie die Zündkerze mit einer Stahlbürste.
- Messen Sie den Abstand zwischen den Elektroden. Achten Sie dabei darauf, dass die Elektroden nicht beschädigt werden. Der Abstand muss 0,7 bis 0,8 mm betragen.
- Setzen Sie die Zündkerze wieder ein. Eine beschädigte Kerze muss ersetzt werden.
- Setzen Sie den Zündkerzenstecker wieder ein.

Aufbewahrung

- Wird das Gerät längere Zeit nicht benutzt, sind im Interesse einer langen Lebensdauer die nachstehenden Punkte zu beachten.
- Spritzen Sie Erde und Schmutz ab und entfernen Sie Grasreste von der Welle. Die Rahmenummer darf nur mit einem feuchten Lappen abgewischt werden, um vorzeitigen Abrieb zu vermeiden.
- Zur Reinigung keinesfalls einen Hochdruckreiniger verwenden!
- Wischen Sie das Gerät komplett mit einem feuchten Tuch sauber. Wischen Sie mit einem in Öl getauchten Lappen nach, um Rostansatz zu vermeiden. Das Gerät muss an einem trockenen und sauberen Ort gelagert werden.

Fehlersuche

Der Motor springt nicht an

1. Stellen Sie den Gaszug auf "4".
2. Zündkerze prüfen.
3. Alter des Benzins im Tank kontrollieren.
4. Weitere Hinweise zur Fehlersuche sind der separaten Motoranleitung zu entnehmen.

Der Motor läuft nicht gleichmäßig

1. Stellen Sie sicher, dass der Choke vollständig ausgeschaltet ist.
2. Alter des Benzins im Tank kontrollieren.

Die Messer drehen sich nicht

1. Messer kontrollieren: Haben sich Steine zwischen die Messer geklemmt?
2. Ggf. sind diese durch Abnehmen der Messer zu entfernen.
3. Zustand und Führung der Bowdenzüge kontrollieren.
4. Zustand und Führung des Riemens kontrollieren.
5. Einstellung des Riemenspanners kontrollieren.

Die Messer halten nicht automatisch an

1. Motor ausschalten und Händler kontaktieren.
2. Überprüfen Sie, ob die Riemenscheibe korrekt eingestellt ist.

Der Motor stoppt nicht:

1. Stellen Sie den Gaszug ein

Allgemeine Vorsichtsmaßnahmen

1. Geräuschpegel von mehr als 85 dB(A) sind bei längerer Dauer gesundheitsschädlich. Tragen Sie bei der Arbeit mit dem Gerät immer einen Gehörschutz.
2. Reduzieren Sie die Motordrehzahl so weit wie möglich, um den Geräusch- und Schwingungspegel zu senken.
3. Eine weitere Senkung des Geräuschpegels erreichen Sie, wenn Sie das Gerät nur im Freien betreiben.
4. Der Schwingungspegel lässt sich durch festes Anfassen des Lenkers reduzieren.
5. Das Gerät ist relativ laut. Arbeiten Sie deshalb nur tagsüber mit dem Gerät.
6. Tragen Sie eng anliegende Arbeitsbekleidung, robuste Arbeitshandschuhe, einen Gehörschutz sowie Schuhe mit trittsicheren Sohlen und Stahlkappen.
7. Machen Sie alle 2 Stunden eine Pause.
8. Ein abgenutzter Riemen darf nur von einem autorisierten Händler ersetzt/gewartet werden.

Technische Daten

Modell	Fusion 10TG / 10B
Motor	212 cc TG720 / 208 cc B&S Vanguard
Drehgeschwindigkeit	3600 U/min (no-load)
Messer Drehgeschwindigkeit	40-100 U/min (no-load)*
Arbeitsbreite	35-62-68-90 cm
Arbeitstiefe	38 cm
Getriebe	3 (R-H-L)
Cultivating speeds	8 forwards / 4 rückwärts
Gewicht	92 / 92,5 kg

* Gemessen an der Mitte des Messerschafts.

Standard-Gewährleistungsbedingungen

Die Gewährleistungsfrist beträgt zwei Jahre für private Endanwender in EU-Ländern.
Bei kommerzieller Nutzung beträgt die Gewährleistungsfrist nur ein Jahr.

Die Gewährleistung deckt Material- und/oder Herstellungsfehler ab.

Einschränkungen und Anforderungen

Normaler Verschleiß und Austausch von Verschleißteilen fallen NICHT unter die Gewährleistungsregelung.

Verschleißteile, die NICHT über einen Zeitraum von mehr als 12 Monaten abgedeckt sind:

- Messer
- Kabel
- Riemen
- Schalter
- Membrane/Dichtungen
- Zündkerzen
- Motorflüssigkeiten (Öl, Benzin)
- Starterkabel
- Filter

Wenn Sie den Motor ohne Öl starten, entstehen irreparable Schäden, die von der Garantie ausgeschlossen sind.

Die Gewährleistung erstreckt sich NICHT über Schäden/Mängel hervorgerufen durch:

- Mangelnde Wartung und Instandhaltung
- Strukturelle Veränderungen
- Ungewöhnliche äußere Bedingungen
- Schäden an Karosserie, Mähdeck, Lenker usw.
- Unsachgemäße Verwendung oder Überladung
- Verwendung von falschem Öl, Benzin oder anderen Flüssigkeiten, die den in der Bedienungsanleitung empfohlenen widersprechen.
- Schlechtes oder verunreinigtes Benzin, das die Verunreinigung des Kraftstoffsystems zur Folge hat
- Verwendung von nicht originalen Ersatzteilen.
- Andere Bedingungen, für die Texas nicht verantwortlich gemacht werden kann.

Inwieweit es sich bei einem Schaden um einen Garantiefall handelt oder nicht, wird von einer autorisierten Fachwerkstatt entschieden.

Ihre Einkaufsquittung gilt als Garantieschein, weshalb sie sorgfältig aufbewahrt werden sollte.

BEACHTEN SIE: Beim Kauf von Ersatzteilen oder der Anfrage nach Garantiereparaturen geben Sie bitte immer Jahre, Modell- und Seriennummer an. Sie sind auf dem CE-Etikett auf der Maschine zu finden!

** Wir behalten uns das Recht vor, Bedingungen zu ändern und übernehmen keinerlei Haftung für Druckfehler*

CE Overensstemmelseserklæring
CE Certificate of conformity
CE-Konformitätserklärung
Déclaration de conformité
Deklaracja zgodności CE
Declarația de conformitate CE
Declarația conformitate znak
CE certifikat o sukladnosti

DK
GB
DE
F
PL
RO
SI
HR



EU-importør • EU-importer • EU-importeur • Importateur UE • Importer UE • UE importator • EU uvozi • Uvoznik za EU

Texas Andreas Petersen A/S

Erklærer herved at materiel • Hereby certifies that the following • Bescheinigt hiermit das die nachfolgenden • Certifie ici que •
Niniejszym zaświadcza, że niżej wymieniona • Prin prezenta declar că materialul • Certifică prin prezenta că următorul • Ovime
potvrđuje da je slijedeće

Benzin havefræser • Gasoline cultivator • Benzin-Motorhacke • Motoculteur de jardin Essence • Glebogryzarka •
Benzina cultivator • Bencin kultivator • Benzin motokultivator

Fusion 10TG - Fusion 10B

Er fremstillet i overensstemmelse med følgende direktiver • Is in compliance with the specifications of the machine directive and
subsequent modifications • Steht im Einklang mit den folgenden Richtlinien • Est fabriqué en conformité avec les directives
suivantes • Zgodność z wymaganiami dyrektywy maszynowej następujące • In conformitate cu directivele următorul text i •
Je v skladu z zahtevami direktive o strojih in poznejših sprememb • Postopek ugotavljanja skladnosti v skladu s Prilogo III / VI • u
suglasnosti sa specifikacijama direktive za strojeve i naknadnim izmjenama

2006/42/EC - 2004/108/EC

Overensstemmelsesvurdering procedure i henhold til bilag III/VI • Conformity assessment procedure according to Annex III/VI •
Konformitätsbewertungsverfahren nach Anhang III/VI • Procédure d'évaluation de la conformité conformément à l'annexe III/VI •
Procedura oceny zgodności zgodnie z załącznikiem III/VI • Procedura de evaluare a conformității în conformitate cu anexa III / VI •
Postupak procjene sukladnosti proveden je prema Aneksu III/IV

2000/14/EC amended by 2005/88/EC

Materiellet er udført i overensstemmelse med følgende standarder • Conforms with the following standards • In Übereinstimmung
mit den folgende Standards • Conformément aux normes suivantes • Jest zgodna z następującymi normami • Echipament se face
în conformitate cu următoarele standarde • V skladu z naslednjimi standardi • Proizvod je sukladan sa slijedećim standardima

EN 709 : 1997 + A4 - EN 250 14982:2008

Fusion 10TG: **L_{WA}: 99 dB(A)** **L_{PA}: 83.2 dB(A)** **ah = 7.9 m/s² Uncertainties: 1.5m/s²**
S/N: 1503018510000 -> 1703018599999

Fusion 10B: **L_{WA}: 99 dB(A)** **L_{PA}: 85 dB(A)** **ah = 9.0 m/s² Uncertainties: 1.5m/s²**
S/N: 1503018610000 -> 1703018699999

Texas Andreas Petersen A/S
Knullen 22 • DK-5260 Odense S

Responsible for documentation
Johnny Lolk

01.12.2014

Thomas Dalsgaard
Managing Director