

BETJENINGSVEJLEDNING



BUSKRYDDER K25 HANDY

VIGTIGT!

Olje-blanding i benzinen

Hvis man køber ved benzintank, forlæng 4% = 25:1 (gerne blyfri)



en alsidig medhjælp

ADVARSEL

- Hold hænder og fødder borte fra de roterende dele
- Hold børn borte fra maskinen
- Pas på - fare for stenkast og lignende
- Standt motoren før rengøring
- Forlad aldrig maskinen før motoren er standstet

FØR START:

- Læs sikkerhedsforskrifterne side 6

1. Betegnelse på hovedkomponenter

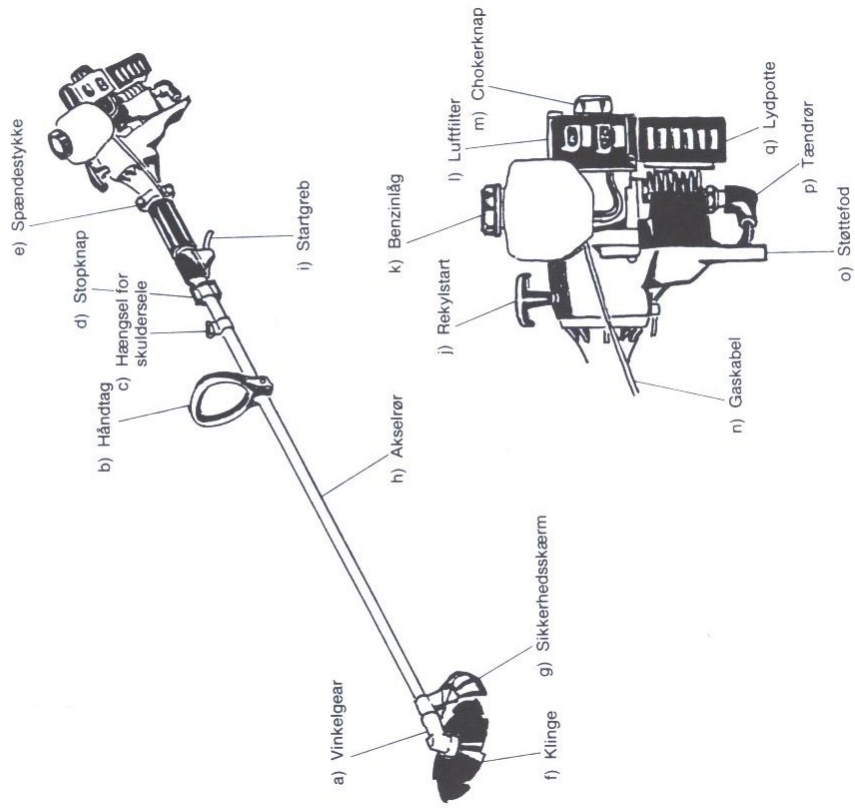

Tak for Deres valg af TEXAS buskrydder. Denne instruktionsbog skal gøre Dem fortrolig med anvendelse og vedligeholdelse af denne maskine.

Vi beder Dem venligst læse betjeningsvejledningen grundigt igennem før ibrugtagning.

I tilfælde af spørgsmål eller problemer, bedes De venligst kontakte Deres forhandler.

Vi forbeholder os ret til ændringer.

INDHOLD:

Betegnelse på hovedkomponenter	3
Samling	4
Sikkerhedsforskrifter	6
Benzinpåfyldning	6
Betjening af motor	6
Anvendelse	8
Vedligeholdelse og opbevaring	9
Fejlfinding	10
Specifikationer	11
Springtegning	12 og 14
Reserve dele	13 og 15
Garanti	16

2. Samling

Maskinen er pakket således, at nogle af delene er afmonteret. Kassen åbnes, og delene monteres i nedenstående rækkefølge.

1. Fjern spændestykkerne fra koblingshuset.

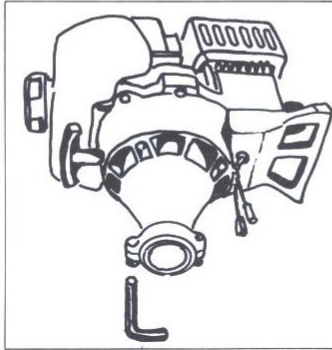

2. Skub røret ind i koblingshuset så nothullerne A og B er over hinanden.

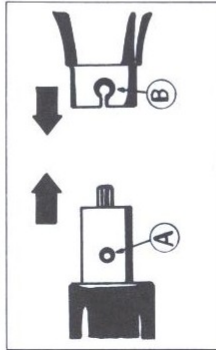

3. Placer spændestykkerne således, at den med tap passer ind i nothullerne. Fastspænd med to bolte.



4. Før gaskabel ind i gasgreb via kabelhul. Fastspænd dette.

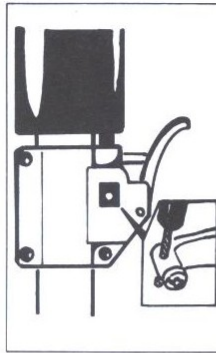

5. Monter afbryderledningerne af samme farve.

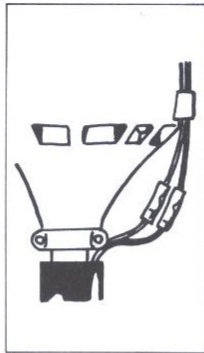

6. Udvid håndtaget og placer dette om røret. Monter afstandsør, og fastspænd med bolt og vingemøtrik.

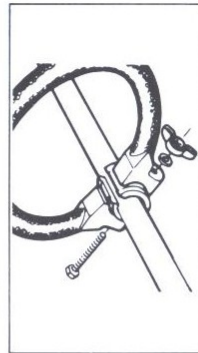

7. Monter skærmen til skærmbeslag med fire skruer.

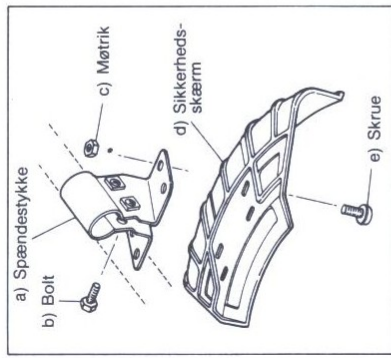

A. KLINGEN:

1. Bolten løsnes (linksgevind), fjern delene undtagen holder A fra drivakslen.
2. Sæt klingen på holder A, som vist på tegningen.

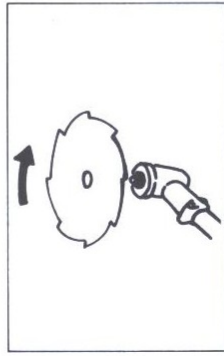

B. GRÆSÆDERHOVED:

1. Bolten løsnes, og fjern delene undtagen holder A og B.
2. Monter hovedet på drivakslen ved at dreje det til venstre.

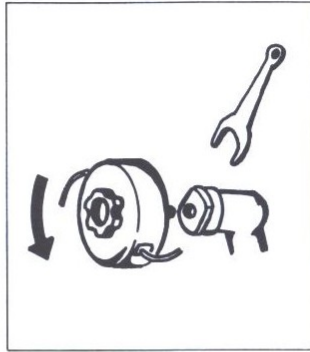

3. Placer holder B på trækakslen med den ufræsede side mod klingen.
4. Fastspænd klingens og forvis Dem, at skiver og boltdekselet er korrekt samlet.

ADVARSEL:

Forkert montering af klingens vil medføre en unormal rystelse i maskinen, eller at klingens falder af.

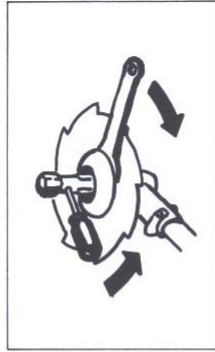

3. Sikkerhedsforskrifter

1. Brug for Deres egen beskyttelse altid skjorte med lange ærmer, bukser med lange ben, handsker, sikkerhedssko samt sikkerhedsbriller.
 2. Benyt ikke maskinen, hvis De er overtræt.
 3. Holdmaskinen væk fra åben ild.
 4. Opstart aldrig maskinen i et uventileret rum.
 5. Benyt kun maskinen, hvis sikkerheds-skærm er monteret.
 6. Undersøg altid græsæderhovedet for revner, før ibrugtagning.
7. Ved start af maskinen, hold klinge/græsæderhoved over jorden og hold uvedkommende i en afstand af 10 meter.
8. Hold altid begge hænder i et fast greb om maskinen.
9. Transporter kun maskinen når motoren er slukket og hold altid udstødningen væk fra ansigtet.
10. Hvis klingens rammer noget massivt, stop da motoren og undersøg for beskadigelse.
11. Påfyldning af benzin gøres altid udenørs. Hvis der splides, tør maskinen grundigt af, og start maskinen andetsteds.

4. Benzinpåfyldning

1. Benzinen (oktan 92) blandes med totaktsolie i forholdet: 25:1 (4%). (Blyfri benzin kan også anvendes).

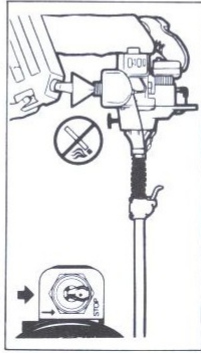

2. Fyld denne blanding på benzintanken.



5. Bejning af motor

A. Start

1. Stil startknappen på »ON«.
2. Stil gasgreb i låseposition.

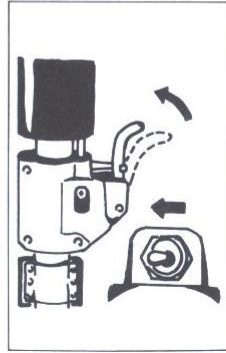

3. Træk chokeren ud, og drej mod højre.

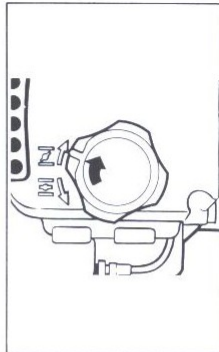

4. Træk i startsnoren én gang.

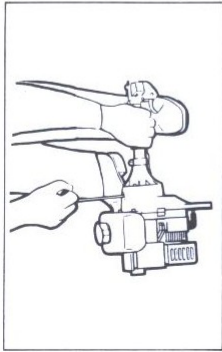

5. Stil chokeren i halvåben position. Træk i starteren igen, og lad motoren varme op i ca. et halvt minut.

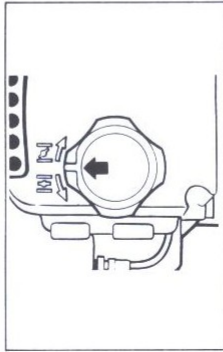

6. Træk så chokerknappen ud, og drej den mod venstre.

BEMÆRK:

Hvis motoren er varm, start med chokeren åben.

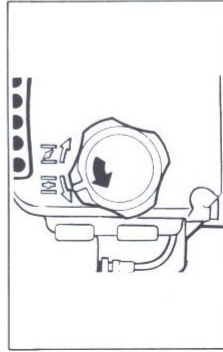

B. Hastighedsregulering

Når gasgrebet trykkes ind, vil motorens omdrejningstal stige og koblingen kobles til automatisk. Ved at lindre på gasgrebet vil motorens omdrejningstal falde, og koblingen kobles fra.

C. Stop

Tryk stopknappen ned på stop.

BEMÆRK:

Undlad, bortset fra nødstilfælde, at standse motoren ved høje omdrejninger. Lad maskinen gå i tomgang i ca. et halvt minuts tid før denne standses.

D. Justering af motor

Motoren er fra fabrikkens side justeret til at arbejde under normale forhold. Dog hvis motorens justering er dårlig, Juster da på følgende måde:

- 1) Skru »LO«-dysen højre om (undlad magt).
- 2) Drej derefter »LO«-dysen 3/8 mod venstre, så den står i standardstilling.
- 3) Start motoren, og lad den køre i et par minutter.
- 4) Drej »LO«-dysen mod højre og venstre for at finde stillingen, hvor motorens omdrejningstal opnår maksimum. Drej derefter »LO«-dysen en kvart omgang mod venstre. (Motorens omdrejningstal vil langsomt falde).
- 5) Tomgang justeres via »DLE«-skruen. Bemærk klingens må ikke rotere i tomgang.

BEMÆRK:

Skulle motoren stoppe når den går i tomgang, drej da »LO«-dysen forsigtigt mod højre. »HI«-dysen skal normalt ikke justeres. Udgangspositionen er normalt 1/4 omgang fra den lukkede position.

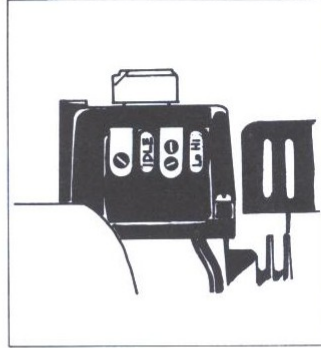

6. Anvendelse

Det er bedst at bevæge buskrydderen/græs-trimmer fra Deres højre side mod venstre, da klingens roterer mod uret.
Ved klipning af græs anbefales det at køre med mere end halv gas, da græsset er tilbøjelig til at vikle sig om hovedet ved lavere omdrejninger.

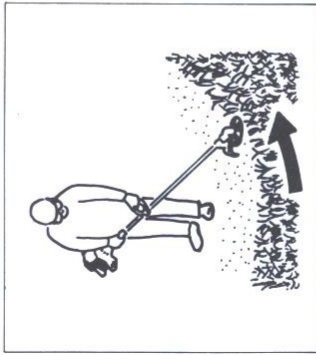

Brug af klinger - (universalklinge)

Når man skal klippe sejt græs eller ukrudt, benyt da arealet A. Arealet B kan bruges ved klipning af græsplænen eller ved klipning af friskt græs.

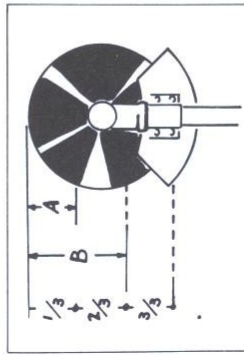

Klingens vedligeholdelse

Sørg altid for at klingens er skarp, da man derved belaster både maskinen og sig selv mindst.

BEMÆRK:

Ved filning af universalklingen skal bunden af hver tand afrundes som vist på figuren, da klingens ellers i tilfælde af slag revner.



Brug af nylonsnøre

Benyt altid arealet C. Det er nemmest at rydde, når hovedet er vipet 20° i forhold til klipperetningen.

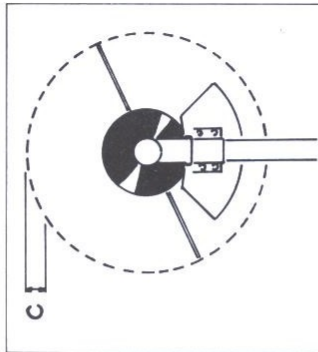

Justering af snorelængde

1. Boltens løses ved at dreje den mod højre og adskil dækslet.
2. Træk snørene ud til en længde af ca. 15-18 cm.
3. Sæt dækslet på og fastspænd spolen.
4. Snørediameter 2 mm.

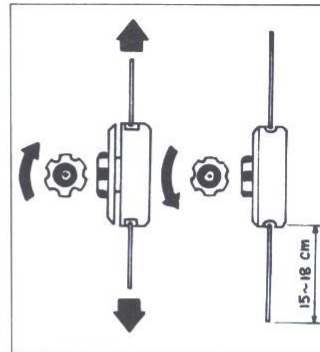

7. Vedligeholdelse og opbevaring

Dagligt eftersyn

Fjern græs og støv fra hele maskinen.
Undersøg om benzintanken er utæt.
Undersøg om bolte og spændere sidder fast.

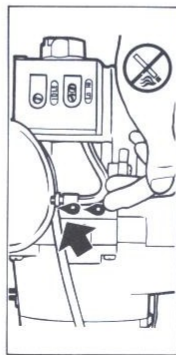
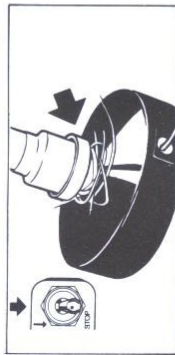

10 timers eftersyn

Fjern tændrør og kontroller elektrodeafstanden, som skal være mellem 0,5 og 0,6 mm efter elektroderne er rensede.

Fjern luftfiltersvampen fra dækslet og afvask det i benzol.



RCJ.8

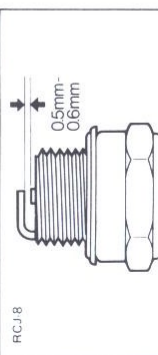

1. Fjern gummityllerne omkring justerings-skrueerne.
2. To skruer løsnes, og fjern dækslet.

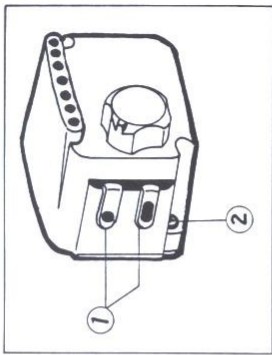

3. Tag luftfiltret ud fra dækslet.

4. Når man sætter luftfiltret tilbage igen, indsæt begge ender som vist på tegningen.
5. Placer chokerpladen og knappen i åben position.

6. Juster dækslet og monter gummityllerne som før.

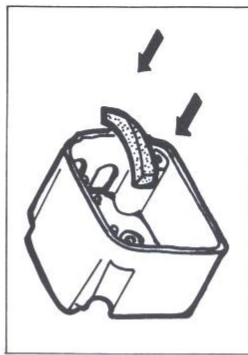

9. Specifikationer

TEXAS BUSKRYDDER MODEL K 25 HANDY

Udvendige mål	1910 × 275 × 285 (mm)
Vægt	5,3 kg
Omdrejningstal	Modsat uret
Reduktion	Udveksling (5:21)

MOTOR

Model K 25	G 2 E 12
Type	Luftkølet, 2-takt benzinnmotor
Slagvolumen	25,4 (CC)
Udgangseffekt	0,9 (HK) ved 6500 omdrejninger
Benzinblandning	Oktan 92 blandet med totakt-olie i forholdet 25:1 (4%). Blyfri kan også anvendes.
Tankkapacitet	0,5 liter
Karburator	Membran
Tændingssystem	Elektronisk
Tændrør	Champion RC-J-8
Start	Rekylstart

Standardtilbehør: Værktøjskasse, sele, universalsklinge, græsæder

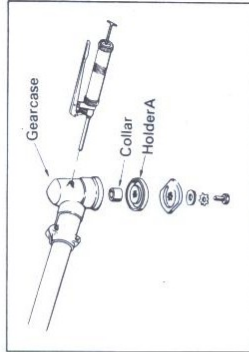

20 timers eftersyn

Udskift tændrøret med et nyt Champion RC-J-8 anbefales.
Tilsæt fedt til vinkelgearet.

Opbevaring i længere tid

Tøm tanken for benzin, og lad motoren køre til benzinen i karburatoren er brugt op.
Væg et tørt støv frit sted til opbevaring af maskinen.

8. Fejlfinding

Fejl	Mulig årsag	Udbedring
Motoren vil ikke starte	<ul style="list-style-type: none"> Står startkontakten på ON? Er benzinblandingen frisk og i orden? Fik motoren for -fedt-, blandning, var chokeren lukket længe? 	<ul style="list-style-type: none"> Stil startkontakten på ON Udskift om nødvendigt Åben chokeren og træk flere gange i startsnoren med fuld gas
Nedsat ydelse	<ul style="list-style-type: none"> Er udstødningssporten stoppet? Er benzinblandingen frisk og i orden? Er koleribberne på cylinderen stoppet? Er luftfilteret stoppet? 	<ul style="list-style-type: none"> Rens Udskift om nødvendigt Rens Rens
Unormale vibrationer	<ul style="list-style-type: none"> Er klinge/græsæder korrekt monteret? Er klingens bøjet eller på anden måde ikke i balance? 	<ul style="list-style-type: none"> Efterse monterning Udskift