

RESERVEDELSLISTE FOR KORT PFS-FLEXAKSEL (L=1000 mm)

1999/1

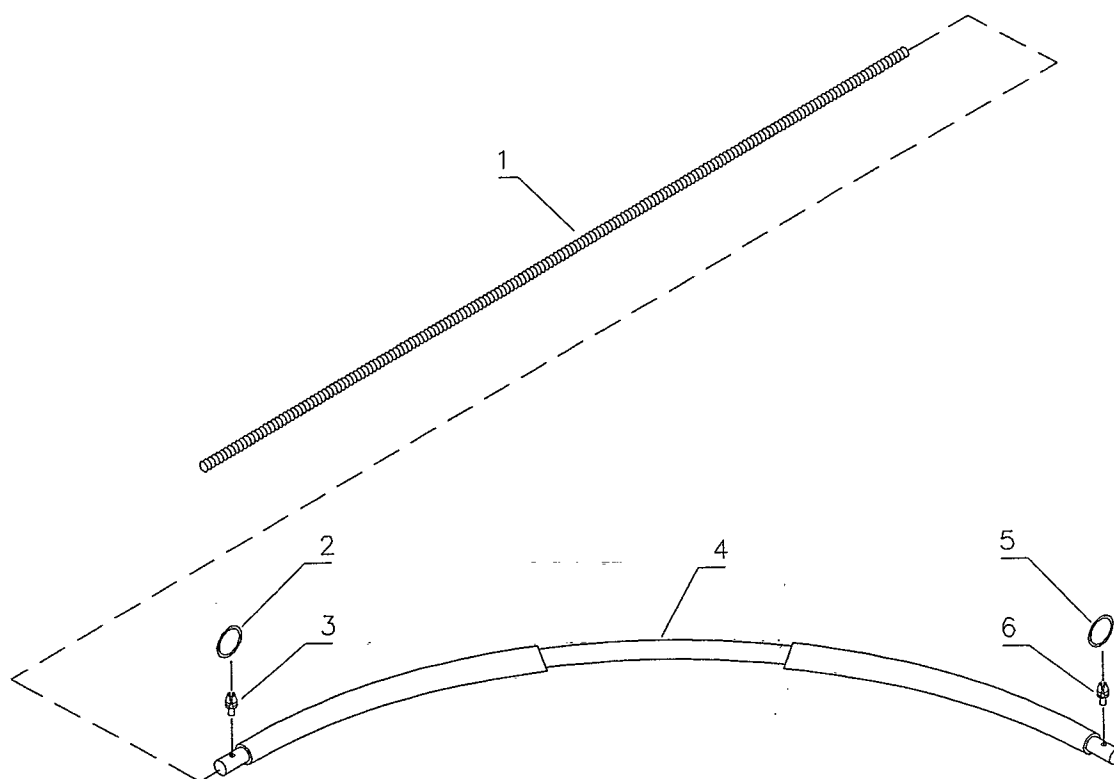

Fedt for Flexaksel : 90306510

KPL. NR.: 92000500100

Nr.	Best. nr.	Stk	Beskrivelse DK	Beschreibung D	Description GB	F
01	92500026	1	Inderkabel	Innere Welle	Inner shaft	Arbre flexible
02	92500003	1	O-ring for split	Gummiring	Rubber tape	Anneau - gomme
03	92500004	1	Split for flexaksel	Splinte	Split pin	Goupille
04	92500027	1	Yderkabel	Schutzschlauch	Protecting tupe	Tupe protecteur
05	92500003	1	O-ring for split	Gummiring	Rubber tape	Anneau - gomme
06	92500004	1	Split for flexaksel	Splinte	Split pin	Goupille

SMØRING AF TEXAS FLEXAKSLER

For at sikre optimal levetid for TEXAS flexaksler, skal følgende betingelser overholdes:

FLEXAKSLEN er af fabrik smurt til 1. Driftstime

Derefter skal FLEXAKSLEN smøres for hver 5. Driftstime

- Fremgangsmåde:
- Afmonter tændrørshætten på fræseren.
 - Afmonter flexakslen ved at fjerne de to splitter der fastholder den.
 - Træk akslen ud af gummislangen.
 - Hvis den er beskidt aftørres den omhyggeligt.
 - Fedt akslen grundigt ind overalt.
 - Stop akslen langsomt tilbage i gummislangen
 - Montér akslen på maskinen igen.
 - Sæt tændrørshætten tilbage på tændrøret igen.
- Smørefedt: Den bedste fedt til smøring af flexakslerne er TEXACO HYTEX EP2 fedt. Denne fedt kan enten købes hos TEXAS eller direkte hos TEXACO A/S.
- ANVEND KUN DENNE FEDT TIL SMØRING AF FLEXAKSLERNE.**
- Drift: Undgå voldsomme tilkoblinger på maskinen.
- Da smørefedt langsomt bevæger sig mod den ene ende af flexkablet, anbefales det at man for hver smøring vender flexkablet om, så den ende der normalt sidder på redskabet bliver placeret på fræseren.